

Dell™ Inspiron™ 640M/ E1405

Руководство по эксплуатации

Модель PP19L

www.dell.com | support.dell.com

Примечания, уведомления и предупреждения



ПРИМЕЧАНИЕ. В разделе ПРИМЕЧАНИЕ содержится важная информация, которая помогает при использовании компьютера.



ВНИМАНИЕ. Сигнализирует о возможности потенциального повреждения оборудования, возможности потери данных и сообщает о способах избежания этой проблемы.



ПРЕДУПРЕЖДЕНИЕ. Указывает на потенциальную опасность повреждения, получения легких травм или угрозу для жизни.

Сокращения и аббревиатуры

Полный список аббревиатур и сокращений см. в разделе «Глоссарий» на стр. 173.

В случае приобретения компьютера серии Dell™ n Series все упоминания операционной системы Microsoft® Windows® в настоящем документе неприменимы.

Информация, включенная в состав данного документа, может быть изменена без уведомления.

© 2006–2007 Dell Inc. Все права защищены.

Воспроизведение материалов данного руководства в любой форме без письменного разрешения корпорации Dell Inc. строго запрещено.

Товарные знаки, использованные в этом документе: *Dell*, логотип *DELL*, *Inspiron*, *Dell Precision*, *Dimension*, *OptiPlex*, *Latitude*, *PowerEdge*, *PowerConnect*, *PowerVault*, *PowerApp*, *Dell TravelLite*, *ExpressCharge*, *Dell Media Experience* и *Strike Zone* являются товарными знаками корпорации Dell Inc.; *Intel* и *Pentium* являются охраняемыми товарными знаками корпорации Intel; *Microsoft*, *Outlook* и *Windows* являются охраняемыми товарными знаками корпорации Майкрософт; *Bluetooth* является охраняемым товарным знаком, принадлежащим корпорации Bluetooth SIG, Inc., и используется корпорацией Dell по лицензии; *IBM* является охраняемым товарным знаком International Business Machines Corporation; *EMC* является охраняемым товарным знаком корпорации EMC; *ENERGY STAR* является охраняемым товарным знаком U.S. Environmental Protection Agency.

Остальные товарные знаки и названия продуктов могут использоваться в этом руководстве для обозначения фирм, заявляющих права на товарные знаки и названия, или продуктов этих фирм. Dell Inc. заявляет об отказе от всех прав собственности на любые товарные знаки и названия, кроме своих собственных.

Модель PP19L

Март 2007

P/N CG557

Ред. A02

Содержание

Источники информации	11
1 Ознакомление с компьютером.	15
Вид спереди	15
Вид слева	19
Вид справа.	21
Вид сзади	22
Вид снизу	23
2 Настройка компьютера	25
Подключение к Интернету	25
Установка Интернет-соединения.	25
Перенос информации на новый компьютер	26
Запуск мастера переноса файлов и параметров с компакт-диска Operating System (Операционная система)	27
Запуск мастера переноса файлов и параметров без использования компакт-диска Operating System (Операционная система)	28
Установка принтера	29
Кабель принтера.	29
Подсоединение принтера USB	29
Устройства защиты питания	30
Фильтры бросков	30
Линейные формирователи	31
Бесперебойные источники питания	31
3 Использование дисплея.	33
Регулировка яркости	33
Переключение видеоизображения	33
Настройка разрешения и частоты обновления дисплея.	33

4	Использование клавиатуры и сенсорной панели	35
	Цифровая клавиатура	35
	Сочетания клавиш	36
	Системные функции	36
	Аккумулятор	36
	Лоток для компакт-дисков	36
	Управление изображением	36
	Радиопередача (включая беспроводные сети и внутреннюю плату с беспроводной технологией Bluetooth®)	36
	Управление потреблением энергии	37
	Функции динамиков	37
	Функции клавиши с логотипом Microsoft® Windows®	37
	Сенсорная панель	38
	Настройка сенсорной панели	38
5	Использование аккумулятора	39
	Работа аккумулятора	39
	Проверка заряда аккумулятора	40
	Dell™ QuickSet Battery Meter	40
	Microsoft® Windows® Индикатор питания	40
	Индикатор заряда	40
	Предупреждение о недостаточном заряде аккумулятора	41
	Экономия заряда аккумулятора	41
	Режимы управления питанием	42
	Изменение настроек управления питанием	43
	Зарядка аккумулятора	43
	Замена аккумулятора	44
	Хранение аккумулятора	44
6	Использование компакт-дисков, DVD-дисков и других устройств мультимедиа	45
	Воспроизведение компакт-дисков или дисков DVD	45

Регулировка громкости	47
Настройка изображения	47
Microsoft® Windows® XP	48
Использование Dell Media Experience™ и Dell MediaDirect™	48
Если компьютер включен или находится в ждущем режиме	48
Если компьютер выключен или находится в спящем режиме	48
Справка по Dell MediaDirect и Dell Media Experience	49
Использование компакт-диска с программой исправления Repair Utility для Dell MediaDirect™ или компакт-диска с программой переустановки Reinstallation для Dell MediaDirect	49
Исправление Dell MediaDirect	50
Переустановка Dell MediaDirect	50
Подключение компьютера к телевизору или аудиоустройству	53
S-Video и стандартный аудиокабель	54
S-video и цифровой звук в формате S/PDIF	56
Композитный видео- и стандартный аудиокабель	58
Композитный видео и цифровой аудиоразъем S/PDIF	59
Компонентный видеоадаптер и стандартный аудиокабель	61
Компонентный видеоадаптер и цифровой аудиокабель S/PDIF	63
Настройка воспроизведения диска DVD с использованием наушников	65
Включение параметров дисплея для телевизора	66
7 Использование плат ExpressCard	67
Типы плат ExpressCard	67
Заглушки плат ExpressCard	67
Установка платы ExpressCard	67
Извлечение платы ExpressCard или заглушки	68
Типы карт памяти	69
Заглушки для карт памяти	69
Установка карты памяти	70
Извлечение карты памяти или заглушки	71

8	Установка сети	73
	Физическое подключение к сети или широкополосному модему	73
	Мастер настройки сети	73
	Беспроводная локальная сеть (WLAN)	74
	Что необходимо для установки соединения по сети WLAN	74
	Проверка беспроводной сетевой платы	74
	Настройка новой сети WLAN	75
	Подключение к беспроводным локальным вычислительным сетям	76
	Включение/выключение беспроводной сетевой платы	78
	Наблюдение за состоянием беспроводных сетевых подключений с помощью Dell™ QuickSet	78
	Широкополосная мобильная сеть или беспроводная глобальная сеть (WWAN)	78
	Что необходимо для установки соединения по широкополосной мобильной сети	78
	Подключение к широкополосной мобильной сети	79
	Сеть с беспроводной технологией Bluetooth	79
	Установка соединения Bluetooth	79
	Подключение к сети Bluetooth	80
9	Защита компьютера	81
	Защитный кабельный замок	81
	Пароли	81
	Программное обеспечение отслеживания компьютера	82
	Потеря или кража компьютера	82
10	Поиск и устранение неисправностей	83
	Служба обновлений Dell	83
	Программа Dell Diagnostics	83
	Когда использовать программу Dell Diagnostics	83
	Запуск программы Dell Diagnostics с жесткого диска	83

Запуск программы Dell Diagnostics с компакт-диска Drivers and Utilities (Драйверы и Утилиты)	84
Главное меню Dell Diagnostics	85
Поддержка Dell Utility	86
Доступ к программе поддержки Dell	86
Однократный щелчок значка программы поддержки Dell	86
Двойной щелчок значка программы поддержки Dell	86
Неисправности дисководов	87
Неполадки дисковода компакт-дисков и дисков DVD	87
Не выдвигается лоток дисковода CD, CD-RW DVD или DVD+RW	87
Если вы услышите царапающий звук или скрип	88
Неисправности жесткого диска	88
Неполадки электронной почты, модема и подключения к Интернету	88
Сообщения об ошибках	89
Неисправности платы ExpressCard	94
Неполадки устройства IEEE 1394	94
Неисправности клавиатуры	95
Неполадки внешней клавиатуры	95
Необычные символы	96
Блокировки и неполадки программного обеспечения	96
Компьютер не запускается	96
Компьютер не отвечает	96
Программа не отвечает и постоянно возникают сбои	96
Программа предназначена для более ранних версий операционной системы Microsoft® Windows®	97
Появляется сплошной синий экран	97
Неполадки Dell MediaDirect	97
Другие неполадки программ	98
Неполадки памяти	98
Неполадки в сети	99
Неполадки питания	99
Неполадки принтера	100
Неполадки сканера	101

Проблемы, связанные со звуком и динамиками	101
Не слышен звук из встроенных динамиков	101
Не слышен звук из внешних динамиков	102
Из наушников не слышен звук	102
Проблемы, связанные с сенсорной панелью или мышью	102
Неполадки видео и дисплея	103
Если на мониторе нет изображения	103
Если возникают затруднения при чтении информации с монитора	103
Если нормально просматривается только часть экрана	104
Драйверы	104
Что такое драйвер	104
Идентификация драйверов	105
Переустановка драйверов и утилит	105
Разрешение вопросов несовместимости программного и аппаратного обеспечения	107
Восстановление операционной системы	107
Использование функции восстановления системы Microsoft Windows XP	108
Использование функции восстановления от Symantec	109
Использование компакт-диска Operating System (Операционная система)	111
11 Установка и замена компонентов	113
Перед установкой	113
Рекомендуемые инструменты	113
Выключение компьютера	113
Перед началом работы с оборудованием, установленным в компьютере	114
Жесткий диск	115
Возврат жесткого диска в компанию Dell	117
Оптические дисководы	118
Крепежный винт устройства	118
Извлечение и установка оптических дисководов	118

Память	119
Установка модуля памяти в разъем DIMM B	120
Установка модуля памяти в разъем DIMM A	122
Модем (дополнительный)	125
Мини-плата	127
Крышка шарнира	129
Снятие крышки шарнира	129
Замена крышки шарнира	131
Клавиатура	131
Извлечение клавиатуры	131
Замена клавиатуры	132
Внутренняя плата с беспроводной технологией Bluetooth®	132
Батарея типа «таблетка»	134
Извлечение батареи типа «таблетка»	134
Замена батареи типа «таблетка»	134
12 Функции Dell™ QuickSet	135
13 Использование компьютера в дороге	137
Идентификация компьютера	137
Упаковка компьютера	137
Советы по обращению с компьютером в дороге	138
Путешествие самолетом	138

14 Обращение в Dell	139
15 Технические характеристики	159
16 Приложение	167
Использование программы настройки системы	167
Просмотр экранов настройки системы	167
Экран настройки системы	168
Часто используемые параметры	168
Уход за компьютером	169
Компьютер, клавиатура и Дисплей	169
Сенсорная панель	170
Дисковод гибких дисков	170
Дисководы CD и DVD	170
Политика технической поддержки Dell (только для США)	170
Описание программного обеспечения и периферии типа «Установлено Dell»	171
Определение программного обеспечения и периферийных устройств «Третьей стороны»	171
Предупреждение FCC (только для США)	171
FCC класс B	171
Предупреждение в отношении изделия компании Macrovision	172
Глоссарий	173
Указатель	185

Источники информации

 **ПРИМЕЧАНИЕ.** Некоторые функции или материалы мультимедиа могут быть вспомогательными и не поставляться с компьютером. Некоторые функции и материалы мультимедиа могут быть недоступны в определенных странах.

 **ПРИМЕЧАНИЕ.** Дополнительную информацию можно найти в документации по компьютеру.

Что требуется найти?

- Программа диагностики компьютера
- Драйверы для компьютера
- Документация по устройству
- Системное программное обеспечение переносного компьютера (NSS)

Информация находится здесь

Компакт-диск **Drivers and Utilities (Драйверы и утилиты)** (также известный как **Resource (Ресурсы)**)

ПРИМЕЧАНИЕ. Компакт-диск **Drivers and Utilities (Драйверы и утилиты)** является дополнительным и может не поставляться с данным компьютером.

Документация и драйверы уже установлены на компьютере. Данный компакт-диск можно использовать для переустановки драйверов (см. раздел «Переустановка драйверов и утилит» на стр. 105) и запуска программы Dell Diagnostics (см. раздел «Программа Dell Diagnostics» на стр. 83).



На жестком диске компьютера могут быть записаны файлы **Readme**, содержащие самую свежую информацию о технических новшествах компьютера или справочные материалы для опытных пользователей и технических специалистов.

ПРИМЕЧАНИЕ. Драйверы и обновления документации можно найти на веб-узле support.dell.com.

-
- Информация о гарантиях
 - Условия (только для США)
 - Инструкции по технике безопасности
 - Сведения о соответствии стандартам
 - Информация об эргономике
 - Лицензионное соглашение конечного пользователя

Информационное руководство по продуктам Dell™

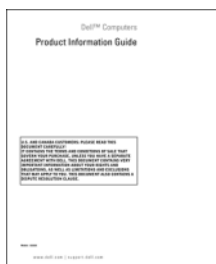

Что требуется найти?

- Установка компьютера

Информация находится здесь

Схема установки



- Код экспресс-обслуживания и метка производителя
- Лицензионная метка Microsoft Windows

Метка производителя и лицензия Microsoft® Windows®

Эти надписи находятся на нижней стороне компьютера.

- Метка производителя требуется для идентификации компьютера на веб-узле support.dell.com или при обращении в службу технической поддержки.
- Код экспресс-обслуживания вводится, чтобы связаться с службой технической поддержки.



Что требуется найти?

- Solutions (Разрешение вопросов). подсказки и советы по поиску и устранению неисправностей, статьи технических специалистов, интерактивные курсы обучения, часто задаваемые вопросы
- Community (Сообщество). интерактивная дискуссия с другими пользователями Dell
- Upgrades (Обновления). информация о новых версиях различных компонентов (например, памяти, жесткого диска и операционной системы)
- Customer Care (Отдел обслуживания клиентов). контактная информация, звонок в отдел обслуживания и информация о состоянии исполнения заказа, гарантии и ремонте
- Service and support (Обслуживание и поддержка). состояние звонка в отдел обслуживания и архив с информацией об оказании поддержки, контракт на сервисное обслуживание, интерактивная дискуссия с представителями службы технической поддержки
- Reference (Справочная информация). компьютерная документация, подробные сведения о конфигурации компьютера, технические характеристики изделий и техническая документация
- Downloads (Данные для загрузки). сертифицированные драйверы, исправления и обновления программного обеспечения
- Notebook System Software (NSS) Программное обеспечение системы (обеспечение). после переустановки операционной системы на компьютере необходимо также переустановить обеспечение NSS. обеспечение обеспечивает установку критических обновлений операционной системы и поддержку 3,5-дюймовых дисководов USB Dell™, а также процессоров Intel® Pentium®M, оптических дисководов и устройств USB. обеспечение необходимо для правильной работы компьютера Dell. Программное обеспечение автоматически определяет конфигурацию компьютера и операционную систему и устанавливает подходящие для них обновления.

Информация находится здесь

Веб-узел поддержки Dell. support.dell.com

ПРИМЕЧАНИЕ. Выберите свой регион для просмотра соответствующего веб-узла поддержки.

ПРИМЕЧАНИЕ. Основной веб-узел поддержки Dell premier.support.dell.com предназначен для корпораций, правительственных и образовательных учреждений.

Чтобы загрузить Notebook System Software (NSS) Системное программное обеспечение:

- 1 Посетите веб-узел support.dell.com и щелкните **Downloads** (Загрузить).
- 2 Введите метку сервисного обслуживания или модель устройства.
- 3 В раскрывающемся меню **Download Category** (Категория загрузки) выберите **All** (Все).
- 4 Выберите операционную систему и язык на компьютере и нажмите кнопку **Submit** (Отправить).
- 5 В разделе **Select a Device** (Выбор устройства) выберите **System and Configuration Utilities** (Системные программы и программы для настройки) и выберите **Dell Notebook System Software (NSS)** Системное программное обеспечение.

Что требуется найти?

- Подсказки по обновлению программного обеспечения и устранению неисправностей, часто задаваемые вопросы, популярные разделы и общие рекомендации по организации рабочей среды

Информация находится здесь

Программа поддержки Dell

Программа поддержки Dell - это установленная на компьютере система автоматического обновления и уведомления. Данная программа производит контроль состояния операционной системы, обновление программного обеспечения, а также предоставляет важную информацию для самостоятельного устранения неполадок. Чтобы открыть программу Dell Support Utility, нажмите значок  на панели задач. Для получения дополнительной информации см. раздел «Поддержка Dell Utility» на стр. 86.

- Как работать в Windows XP
- Как работать с программами и файлами
- Как индивидуально настроить рабочий стол

Центр справки и поддержки Windows

- 1 Нажмите кнопку **Пуск** и выберите **Справка и поддержка**.
- 2 Введите слово или фразу, описывающие проблему, и щелкните значок стрелки.
- 3 Щелкните раздел, соответствующий вашей проблеме.
- 4 Следуйте инструкциям на экране.

- Информация об операциях в сети, мастере управления питанием, горячих клавишах и других вопросах, контролируемых программой Dell QuickSet

Справка Dell QuickSet

Чтобы просмотреть *Dell QuickSet Help* (Справка Dell QuickSet), щелкните правой кнопкой мыши значок  на панели задач Microsoft® Windows®.

Для получения дополнительной информации о программе Dell QuickSet см. раздел «Функции Dell™ QuickSet» на стр. 135.

- Переустановка операционной системы

Компакт-диск Operating System (Операционная система)

ПРИМЕЧАНИЕ. Компакт-диск *Operating System* (Операционная система) является дополнительным и может не поставляться с этим компьютером.



Операционная система уже установлена на компьютере. Чтобы повторно установить операционную систему, используйте компакт-диск *Operating System* (Операционная система). См. раздел «Использование компакт-диска Operating System (Операционная система)» на стр. 111. После повторной установки

операционной системы, используйте компакт-диск *Drivers and Utilities* (Драйверы и утилиты) (компакт-диск *Resource* (Ресурсы)) для переустановки драйверов устройств, которые входят в комплект поставки компьютера.

ПРИМЕЧАНИЕ. Цвет компакт-диска может различаться в зависимости от заказанной операционной системы.

Ознакомление с компьютером

Вид спереди



- | | | | | | |
|----|--|----|-------------------------|---|-------------------------------|
| 1 | кнопка для открытия дисплея | 2 | дисплей | 3 | кнопка питания |
| 4 | индикаторы состояния устройств | 5 | сенсорная панель | 6 | кнопки управления мультимедиа |
| 7 | динамики | 8 | кнопки сенсорной панели | 9 | клавиатура |
| 10 | индикаторы состояния клавиатуры и беспроводного соединения | 11 | защелки дисплея (2) | | |

кнопка для открытия дисплея. Сдвиньте и удерживайте, чтобы освободить защелки и открыть дисплей.





дисплей. Дополнительную информацию о дисплее см. в разделе «Использование дисплея» на стр. 33.

кнопка питания. Нажмите кнопку питания, чтобы включить компьютер или войти/покинуть режим управления питанием.

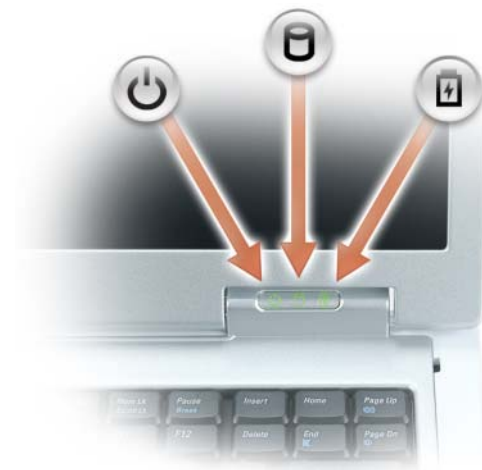
➔ ВНИМАНИЕ. Во избежание потери данных выключайте компьютер с помощью меню **Пуск**, а не нажатием кнопки питания.

световые индикаторы устройств



-  Горит, если компьютер включен и мигает, когда компьютер находится в режиме управления потреблением энергии.
-  Светится во время чтения и записи данных.
 - ➔ ВНИМАНИЕ.** Чтобы избежать потери данных, никогда не выключайте компьютер, если индикатор  мигает.
-  Светится или мигает в зависимости от состояния заряда аккумулятора.

В случае, если компьютер подключен к электрической розетке, индикатор  функционирует следующим образом.

- Постоянный зеленый: аккумулятор заряжается.
- Мигающий зеленый: аккумулятор почти полностью заряжен.









В случае, если компьютер работает от аккумулятора, индикатор  функционирует следующим образом.

- Выключен: аккумулятор достаточно заряжен (или компьютер выключен).
- Мигающий оранжевый: заряд аккумулятора мал.
- Постоянный оранжевый: заряд аккумулятора недопустимо мал.

сенсорная панель. Выполняет функции мыши

клавиши управления мультимедиа. Управление воспроизведением с проигрывателей CD, DVD и проигрывателя мультимедиа.



-  Отключение звука.
-  Уменьшение громкости.
-  Увеличение громкости.
-  Воспроизведение или пауза.
-  Воспроизведение предыдущей дорожки.
-  Воспроизведение следующей дорожки.
-  Стоп.
-  Запуск Dell MediaDirect или Microsoft® Windows® Media Center Edition. См. раздел «Использование Dell Media Experience™ и Dell MediaDirect™» на стр. 48.

динамики. Можно регулировать громкость встроенного динамика с помощью клавиш управления мультимедиа или соответствующих клавиш для регулировки громкости динамиков. Для получения дополнительной информации см. раздел «Функции динамиков» на стр. 37.





кнопки сенсорной панели touch pad. Кнопки на сенсорной панели обеспечивают функциональные возможности мыши.

клавиатура. Клавиатура состоит из цифровых клавиш, а также клавиши с эмблемой Microsoft Windows. Информацию о поддерживаемых клавишах быстрого выбора команд см. в разделе «Сочетания клавиш» на стр. 36.

индикаторы состояния клавиатуры и беспроводного соединения



Зеленые индикаторы, расположенные над клавиатурой, означают следующее.

-  Светится, когда включена цифровая клавиатура.
-  Светится, когда включена печать буквами верхнего регистра.
-  Светится, когда включена функция Scroll Lock.
-  Светится при использовании беспроводной сети. Для включения и отключения беспроводной сети нажмите клавишу <Fn> <F2>.
-  Горит, если включена плата с беспроводной технологией Bluetooth®.

ПРИМЕЧАНИЕ. Плата с беспроводной технологией Bluetooth устанавливается дополнительно, поэтому индикатор  горит только в том случае, если плата была приобретена вместе с компьютером. Для получения дополнительной информации см. документацию, прилагаемую к плате.

Чтобы отключить только беспроводную технологию Bluetooth, щелкните правой кнопкой мыши значок  в области уведомлений и выберите **Отключить радиомодуль Bluetooth**.

Чтобы быстро включить и отключить все беспроводные устройства, нажмите <Fn><F2>.

защелки дисплея. Всегда закрывайте дисплей.

Вид слева

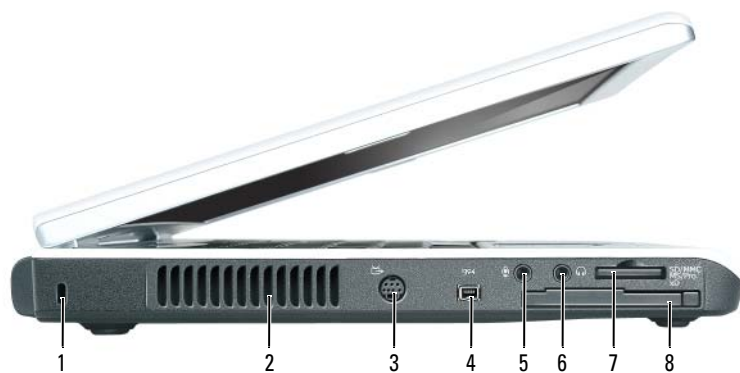

- | | | |
|---------------------------------------|--------------------------------|---|
| 1 отверстие для защитного троса | 2 отверстия для вентиляции | 3 выходной телевизионный разъем S-Video |
| 4 разъем IEEE 1394 | 5 разъем микрофона | 6 разъем для наушников |
| 7 устройство чтения карт памяти 5-в-1 | 8 гнездо для платы ExpressCard | |

⚠ ПРЕДУПРЕЖДЕНИЕ. Не закрывайте воздухозаборник, не вставляйте в него предметы и следите, чтобы в нем не накапливалась пыль. Не держите работающий компьютер в местах с недостаточной вентиляцией, например в закрытом кейсе. Это может повредить компьютер или привести к пожару.

➡ ВНИМАНИЕ. Перед покупкой устройства «антивор» убедитесь в том, что оно подходит к отверстию для защитного троса.

гнездо защитного кабеля: описание. Позволяет вам прикрепить на компьютер имеющееся в продаже устройство «антивор». Дополнительную информацию см. в инструкциях по такому устройству.



вентилятор отверстий. Вентилятор создает поток воздуха через вентиляционные отверстия, что предотвращает перегрев компьютера.

выходной телевизионный разъем S-video





Служит для подключения компьютера к телевизору. К этому разъему также можно подключать устройства, поддерживающие воспроизведение цифрового аудио, используя переходный кабель TV/digital.

разъем IEEE 1394. Используется для подключения устройств, поддерживающих высокую скорость передачи данных по стандарту IEEE 1394, например цифровых видеокамер.

аудиоразъемы



Подсоедините микрофон к разъему .

Подсоедините наушники или динамики к разъему .

устройство чтения карт памяти 5-в-1. Обеспечивает быстрый и удобный способ просмотра и открытия общего доступа к цифровым фотографиям, музыке и видео, которые хранятся в карте памяти. Устройство чтения карт памяти 5-в-1 поддерживает следующие карты памяти:

- Карта Secure Digital (SD)/SDIO
- MultiMediaCard (MMC)
- Memory Stick
- Memory Stick PRO
- xD-Picture Card

гнездо для платы ExpressCard. Поддерживает одну плату ExpressCard. В новом компьютере это гнездо закрыто пластиковой заглушкой. Для получения дополнительной информации см. раздел «Использование плат ExpressCard» на стр. 67.



ПРИМЕЧАНИЕ. Слот для плат ExpressCard НЕ поддерживает платы PC Card.

Вид справа



- | | | | | | |
|---|--------------------------------|---|--|---|-----------------|
| 1 | отсек для оптического дисковод | 2 | кнопка открытия лотка оптического дисковод | 3 | разъемы USB (2) |
| 4 | разъем модема RJ-11 | 5 | сетевой разъем RJ-45 | 6 | видеоразъем |

отсек для оптического дисковод. В отсек для оптического дисковод можно установить дисковод DVD или другой оптический дисковод. Для получения дополнительной информации см. раздел «Оптические дисководы» на стр. 118.

кнопка открытия лотка оптического дисковод. Нажмите эту кнопку для извлечения компакт-дисков или дисков DVD из оптического дисковод.

разъемы USB



Служат для подключения USB-устройств, таких как мышь, клавиатура или принтер. Можно также подключить дополнительный дисковод для гибких дисков непосредственно к разъему USB, используя дополнительный кабель для дисковод.

разъем для модема (RJ-11)



Чтобы использовать встроенный модем, подключите его к телефонной линии через соответствующий разъем.

Дополнительную информацию по использованию модема см. в интерактивной документации к модему, поставляемой с компьютером.



ВНИМАНИЕ. Сетевой разъем немного больше по размеру, чем разъем модема. Чтобы не повредить компьютер, не включайте телефонный кабель в сетевой разъем.

сетевой разъем (RJ-45)



Служит для подключения компьютера к локальной сети. Зеленый и желтый индикаторы рядом с разъемом указывают на обмен данными в проводной сети.

Для информации относительно использования сетевого адаптера см. интерактивную документацию сетевого адаптера, поставляемую в комплекте с компьютером.

видеоразъем



Используется для подключения внешнего VGA-совместимого монитора.

Вид сзади



1 разъемы USB (2)

2 разъем адаптера переменного тока

разъемы USB



Служат для подключения USB-устройств, таких как мышь, клавиатура или принтер. Можно также подключить дополнительный дисковод для гибких дисков непосредственно к разъему USB, используя дополнительный кабель для дисковода.

разъем адаптера переменного тока. Используется для подсоединения адаптера переменного тока к компьютеру. Адаптер преобразует напряжение переменного тока в напряжение постоянного тока, который используется для питания компьютера. Адаптер переменного тока можно подключать как к включенному, так и к выключенному компьютеру.



⚠ ПРЕДУПРЕЖДЕНИЕ. Адаптер переменного тока работает с электрическими розетками, используемыми во всем мире. Тем не менее, в разных странах используются разные разъемы электропитания и сетевые фильтры. Использование несовместимого кабеля, а также неправильное подключение кабеля к удлинителю или электросети может привести к повреждению оборудования или пожару.

👉 ВНИМАНИЕ. При отсоединении кабеля адаптера переменного тока от компьютера возьмитесь за разъем, а не за сам кабель, и потяните его с усилием, но осторожно, чтобы не повредить кабель.

Вид снизу

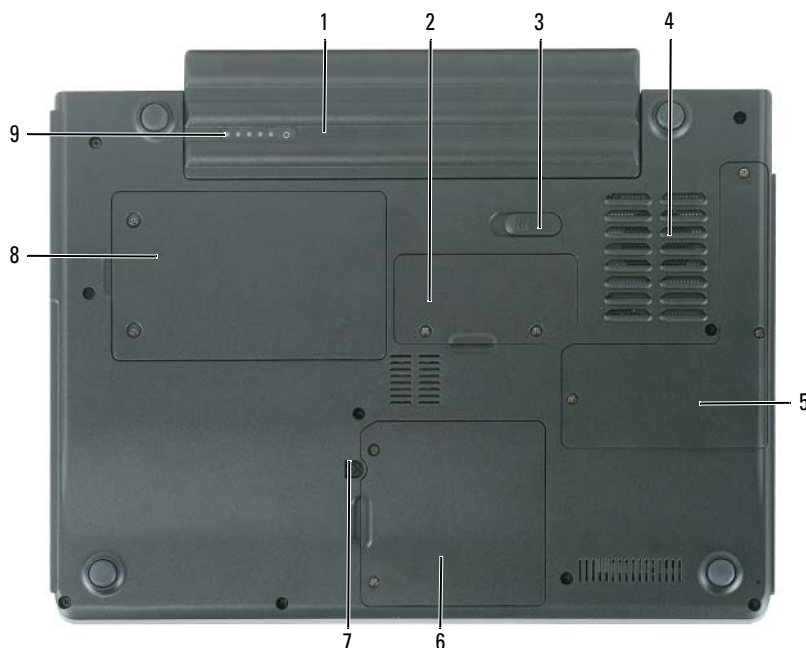

- | | | |
|---------------------------------------|---|---|
| 1 аккумулятор | 2 крышка модуля памяти | 3 защелка аккумулятора |
| 4 отверстие вентилятора | 5 крышка термического модуля и процессора | 6 крышка модема/мини-платы/беспроводной платы |
| 7 крепежный винт оптического дисковод | 8 накопитель на жестких дисках | 9 шкала заряда аккумулятора |

аккумулятор. После установки аккумулятора вы можете пользоваться компьютером, не подключая компьютер к электрической розетке. Для получения дополнительной информации см. раздел «Использование аккумулятора» на стр. 39.

крышка модуля памяти. Закрывает отсек, в котором находится модуль памяти. Для получения дополнительной информации см. Стр. 119.

защелка отсека для аккумулятора. Используется для извлечения аккумулятора из аккумуляторного отсека. См. раздел «Замена аккумулятора» на стр. 44.

вентилятор. Компьютер использует вентилятор для создания воздушного потока через вентиляционные отверстия, защищающие компьютер от перегрева.

крышка термического модуля и процессора. Закрывает процессор и термический модуль.

крышка модема/мини-платы/беспроводной платы. Закрывает отсек, в котором находится модем, мини-плата и внутренняя плата с беспроводной технологией Bluetooth. Для получения дополнительной информации см. раздел Стр. 125.

крепежный винт оптического дисковод. Используется для крепления оптического дисковода в отсеке. Для получения дополнительной информации см. раздел «Оптические диски» на стр. 118.

жесткий диск. Хранит программное обеспечение и данные. Для получения дополнительной информации см. разделы «Жесткий диск» на стр. 115 и «Неисправности жесткого диска» на стр. 88. Размер, отображаемый для жесткого диска в Проводнике Windows, - это емкость диска до установки операционной системы и каких-либо программ.

шкала заряда аккумулятора. Отображает информацию о заряде аккумулятора. См. раздел «Проверка заряда аккумулятора» на стр. 40.

Настройка компьютера

Подключение к Интернету



ПРИМЕЧАНИЕ. Провайдеры доступа в Интернет и их предложения могут отличаться в разных странах.

Для подключения к Интернету необходимы модем или сетевое подключение и поставщик услуг Интернета. Ваш интернет-провайдер предложит одну или несколько из следующих опций интернет-соединения:

- Установление соединения посредством удаленного доступа к сети, которое обеспечивает доступ к Интернету через телефонную линию. Установление соединения посредством удаленного доступа к сети значительно медленнее, чем DSL и кабельное соединение через модем.
- DSL-соединения, которые обеспечивают высокоскоростной доступ к Интернету через существующую телефонную линию. С помощью DSL-соединения вы можете иметь доступ в Интернет и одновременно пользоваться телефоном по той же линии.
- Соединения по кабелю через модем, которые обеспечивают высокоскоростной доступ к Интернету через локальную линию кабельного ТВ.

Если вы используете соединение посредством удаленного доступа, подключите телефонную линию к разъему модема вашего компьютера и к телефонной розетке до того, как вы произведете установку интернет-соединения. Если вы используете соединение DSL или кабельное соединение через модем, свяжитесь с вашим интернет-провайдером для получения инструкций по установке.

Установка Интернет-соединения

Чтобы установить Интернет-соединение с помощью значка поставщика услуг Интернета на рабочем столе:

- 1 Сохраните и закройте все открытые файлы, выйдите из всех открытых программ.
- 2 Дважды щелкните значок поставщика услуг Интернета на рабочем столе Microsoft® Windows®.
- 3 Для завершения процесса установки следуйте инструкциям, появляющимся на экране.

Если на рабочем столе компьютера нет значка поставщика услуг Интернета или требуется установить Интернет-соединение с помощью другого поставщика услуг Интернета:

- 1 Сохраните и закройте все открытые файлы, выйдите из всех открытых программ.
- 2 Нажмите кнопку **Пуск** и выберите **Internet Explorer**.
Появится окно **Мастер нового соединения**.
- 3 Щелкните **Подключение к Интернету**.

- 4 В следующем окне щелкните соответствующий параметр:
 - Если у вас нет Интернет-провайдера и требуется выбрать одного из них, щелкните **Выбрать из списка поставщиков услуг Интернета**.
 - Если вы уже получили информацию по установке от своего Интернет-провайдера, но не получили загрузочный компакт-диск, щелкните **Установить подключение вручную**.
 - Если у вас есть компакт-диск, щелкните **Использовать компакт-диск поставщика услуг Интернета**.

- 5 Нажмите кнопку **Далее**.

Если выбрано **Установить подключение вручную**, перейдите на Стр. 6. В противном случае для завершения процесса установки следуйте инструкциям, появляющимся на экране.



ПРИМЕЧАНИЕ. Если вы не знаете, какой тип подключения выбрать, обратитесь к своему интернет-провайдеру.

- 6 Щелкните соответствующую опцию в разделе **Каким образом подключиться к Интернету?**, затем нажмите кнопку **Далее**.
- 7 Для завершения установки используйте информацию по установке, предоставленную вашим Интернет-провайдером.

Если при подключении к Интернету возникли проблемы, см. раздел «Неполадки электронной почты, модема и подключения к Интернету» на стр. 88. Если не удастся подключиться к Интернету, однако ранее подключение выполнялось успешно, возможно, у поставщика услуг Интернета возник перерыв в обслуживании клиентов. Свяжитесь с вашим Интернет-провайдером и узнайте о состоянии услуг, или попробуйте подключиться позже.

Перенос информации на новый компьютер

Операционная система Microsoft® Windows® XP содержит Мастер переноса файлов и параметров для перемещения данных с исходного компьютера на новый компьютер. Можно перемещать следующие виды данных.

- Сообщения электронной почты
- Установки панели инструментов
- Размеры окна
- Избранные интернет-ссылки

Данные переносятся на новый компьютер по сети через последовательный порт или сохраняются на съемном носителе, например перезаписываемом компакт-диске или дискете.



ПРИМЕЧАНИЕ. Инструкции по прямому соединению двух компьютеров с помощью кабеля см. в статье базы знаний Майкрософт № 305621 *How to Set Up a Direct Cable Connection Between Two Computers in Windows XP* (Как установить прямое соединение двух компьютеров с помощью кабеля в системе Windows XP). Эта информация может быть недоступна в некоторых странах.

Чтобы перенести данные на новый компьютер, требуется запустить Мастер переноса файлов и параметров. Для этого используйте дополнительный компакт-диск *Operating System* (Операционная система) или создайте дискету мастера с помощью Мастера переноса файлов и параметров.

Запуск мастера переноса файлов и параметров с компакт-диска *Operating System* (Операционная система)



ПРИМЕЧАНИЕ. Для этой процедуры требуется компакт-диск *Operating System* (Операционная система). Этот диск является дополнительным и может поставляться не со всеми компьютерами.

Открытие Мастера переноса файлов и параметров:

- 1 Нажмите кнопку **Пуск**, выберите **Все программы**→ **Стандартные**→ **Служебные** и выберите **Мастер переноса файлов и параметров**.
- 2 При появлении экрана приветствия **Мастер переноса файлов и параметров** нажмите кнопку **Далее**.
- 3 В окне **Это какой компьютер?** выберите **Новый компьютер** и нажмите кнопку **Далее**.
- 4 В окне **У вас есть компакт-диск с Windows XP?** выберите **Запустить мастер переноса файлов и параметров с компакт-диска Windows XP** и нажмите кнопку **Далее**.
- 5 При появлении окна **Теперь перейдите к вашему исходному компьютеру** перейдите к первому или исходному компьютеру. *Не нажимайте* кнопку **Далее** на этом этапе.

Для копирования данных со старого компьютера выполните следующие действия.

- 1 Вставьте компакт-диск *Windows XP Operating System* (Операционная система) в исходный компьютер.
- 2 В окне **Вас приветствует Microsoft Windows XP** нажмите кнопку **Выполнение иных задач**.
- 3 В разделе **Что вы хотите сделать?** нажмите кнопку **Перенос файлов и параметров настройки**.
- 4 На экране приветствия **Мастер переноса файлов и параметров** нажмите кнопку **Далее**.
- 5 В окне **Это какой компьютер?** выберите **Исходный компьютер** и нажмите кнопку **Далее**.
- 6 В окне **Выберите способ переноса** выберите необходимый способ переноса.
- 7 В окне **Что необходимо перенести?** выберите элементы, которые требуется перенести, и нажмите кнопку **Далее**.

По завершении копирования информации появится окно **Завершение этапа сбора необходимых данных**.

- 8 Нажмите кнопку **Готово**.

Для передачи данных на новый компьютер:

- 1 В окне **Теперь перейдите к вашему исходному компьютеру** на новом компьютере нажмите кнопку **Далее**.
- 2 В окне **Где находятся файлы и параметры?** выберите способ переноса файлов и параметров и нажмите кнопку **Далее**.

Мастер прочитает собранные файлы и установки и отнесет их на новый компьютер.

После переноса всех файлов и параметров настройки появится экран **Готово**.

- 3 Нажмите кнопку **Готово** и перезапустите новый компьютер.

Запуск мастера переноса файлов и параметров без использования компакт-диска Operating System (Операционная система)

Чтобы запустить Мастер переноса файлов и параметров без использования дополнительного компакт-диска *Operating System* (Операционная система), необходимо создать дискету мастера, с помощью которой на съемном носителе можно будет записать файл резервного образа.

Чтобы создать дискету мастера, выполните следующие действия на новом компьютере с установленной системой Windows XP.

- 1 Нажмите кнопку **Пуск**, выберите **Все программы**→ **Стандартные**→ **Служебные** и выберите **Мастер переноса файлов и параметров**.
- 2 При появлении экрана приветствия **Мастер переноса файлов и параметров** нажмите кнопку **Далее**.
- 3 В окне **Это какой компьютер?** выберите **Новый компьютер** и нажмите кнопку **Далее**.
- 4 В окне **У вас есть компакт-диск с Windows XP?** выберите **Создать дискету мастера переноса в следующем дисковом** и нажмите кнопку **Далее**.
- 5 Вставьте съемный носитель, например дискету или компакт-диск, и нажмите кнопку **ОК**.
- 6 Когда диск будет создан и появится сообщение **Теперь перейдите к вашему исходному компьютеру**, не нажимайте кнопку **Далее**.
- 7 Перейдите к исходному компьютеру.

Для копирования данных со старого компьютера выполните следующие действия.

- 1 На исходном компьютере вставьте дискету мастера.
- 2 Нажмите кнопку **Пуск** и выберите команду **Выполнить**.
- 3 В поле **Открыть** окна **Запуск** укажите путь к **fastwiz** (на соответствующем съемном носителе) и нажмите **ОК**.
- 4 На экране приветствия **Мастер переноса файлов и параметров** нажмите кнопку **Далее**.
- 5 В окне **Это какой компьютер?** выберите **Исходный компьютер** и нажмите кнопку **Далее**.
- 6 В окне **Выберите способ переноса** выберите необходимый способ переноса.
- 7 В окне **Что необходимо перенести?** выберите элементы, которые требуется перенести, и нажмите кнопку **Далее**.

По завершении копирования информации появится окно **Завершение этапа сбора необходимых данных**.

- 8 Нажмите кнопку **Готово**.

Для передачи данных на новый компьютер:

- 1 В окне **Теперь перейдите к вашему исходному компьютеру** на новом компьютере нажмите кнопку **Далее**.
- 2 В окне **Где находятся файлы и параметры?** выберите способ переноса файлов и параметров и нажмите кнопку **Далее**. Следуйте инструкциям на экране.

Мастер прочитает собранные файлы и установки и отнесет их на новый компьютер.

После переноса всех файлов и параметров настройки появится экран **Готово**.

3 Нажмите кнопку **Готово** и перезапустите новый компьютер.

 **ПРИМЕЧАНИЕ.** Для получения дополнительной информации о данной операции посетите веб-узел dell.support.com и просмотрите документ #PA1089586 (*How Do I Transfer Files From My Old Computer to My New Dell Computer Using the Microsoft® Windows® XP Operating System CD?*) (Как перенести файлы с исходного компьютера на новый компьютер Dell с помощью операционной системы Microsoft® Windows® XP?).

 **ПРИМЕЧАНИЕ.** Документ базы знаний Dell может быть недоступен в некоторых странах.

Установка принтера

 **ВНИМАНИЕ.** Завершите установку операционной системы перед подсоединением принтера к компьютеру.

Поставляемая в комплекте с принтером документация включает информацию о том, как:

- Получить и установить обновленные драйверы.
- Подсоединить принтер к компьютеру.
- Вставить бумагу и установить тонер или картридж с чернилами.

Для получения технической поддержки см. Руководство пользователя принтера или обратитесь к производителю принтера.

Кабель принтера

Принтер подключается к компьютеру с помощью кабеля USB или параллельного кабеля. В комплекте с принтером может не поставляться кабель для принтера, поэтому при приобретении кабеля отдельно, убедитесь, что он полностью совместим с принтером и компьютером. Если кабель для принтера был приобретен вместе с компьютером, кабель может находиться в коробке, в которой поставлялся компьютер.

Подсоединение принтера USB

 **ПРИМЕЧАНИЕ.** Можно подсоединять устройства USB при включенном компьютере.

- 1 Завершите установку операционной системы, если вы еще не сделали это.
- 2 Подсоедините USB-кабель для принтера к USB-разъемам на компьютере и на принтере. Разъемы USB соответствуют только одному способу крепления.

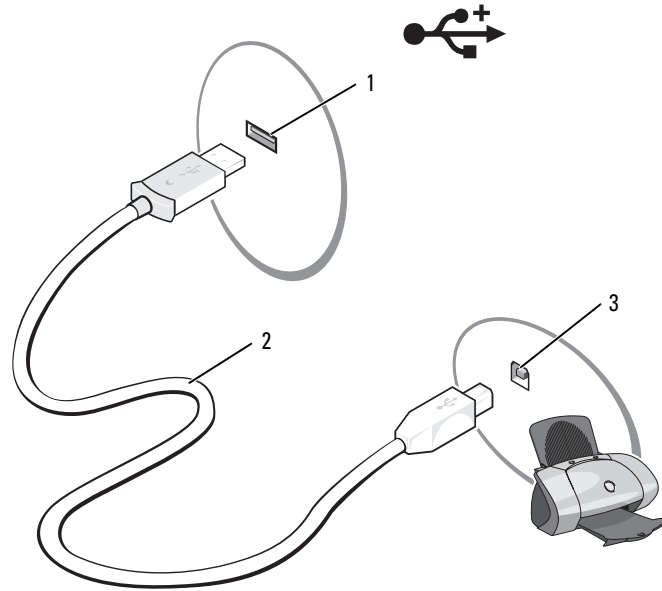

1 USB-разъем на принтере 2 USB-кабель для принтера 3 разъем на принтере

- 3 Включите принтер, затем включите компьютер. Если появится окно **Установка нового оборудования**, нажмите кнопку **Отмена**.
- 4 При необходимости установите драйвер для принтера. См. документацию, поставляемую в комплекте с принтером.

Устройства защиты питания

Некоторые устройства предназначены для защиты от скачков напряжения и обесточивания.

- Фильтры бросков
- Линейные формирователи
- Источники бесперебойного питания (UPS)

Фильтры бросков

Фильтры бросков и сетевые фильтры, оборудованные защитой от перенапряжения, помогают предотвратить повреждения компьютера, вызванные бросками напряжения, которые могут возникнуть во время грозы или после перебоев питания. Некоторые производители фильтров бросков включают в гарантийные обязательства определенные типы повреждений. Внимательно прочитайте гарантию на устройство при выборе фильтра бросков. Устройство с более высоким показателем в джоулях обеспечивает большую защиту. Сравните характеристики в джоулях для определения соответствующей эффективности различных устройств.

- ➔ **ВНИМАНИЕ.** Большинство фильтров бросков не защищают от колебаний в электросети или перебоев электроснабжения, вызванных ударами молний. Во время ударов молний в вашем районе отсоедините телефонную линию, выключив ее из телефонной розетки, и отключите компьютер от электросети.

Многие фильтры бросков имеют телефонный разъем для защиты модема. Инструкции по подключению к модему приведены в документации к фильтрам бросков.

- ➔ **ВНИМАНИЕ.** Не все фильтры бросков обеспечивают защиту сетевой платы. Отключите сетевой кабель от электросети во время грозы.

Линейные формирователи

- ➔ **ВНИМАНИЕ.** Линейные формирователи не обеспечивают защиту от перебоев электроснабжения.

Линейные формирователи предназначены для поддержания напряжения переменного тока на достаточно постоянном уровне.

Бесперебойные источники питания

- ➔ **ВНИМАНИЕ.** Потеря электропитания во время сохранения данных на жесткий диск может привести к потере данных или повреждению файла.

- ✍ **ПРИМЕЧАНИЕ.** Для обеспечения максимально длительного функционирования аккумулятора подключайте к источнику бесперебойного питания только компьютер. Подключайте другие устройства, например принтер, к отдельному сетевому фильтру, чтобы обеспечить защиту от всплесков напряжения.

Источники бесперебойного питания предохраняют от колебаний в сети и перебоев электроснабжения. Источники бесперебойного питания состоят из аккумулятора, который обеспечивает временное питание подключенных устройств в то время, когда питание переменным током прервано. Аккумулятор заряжается во время работы от источника переменного тока. См. документацию производителя источника бесперебойного питания, чтобы определить срок службы аккумулятора, и убедитесь в том, что устройство одобрено Лабораторией по технике безопасности (UL США).

Использование дисплея

Регулировка яркости

Если компьютер Dell™ работает от аккумулятора, то для экономии заряда аккумулятора можно задать наименьшую подходящую яркость с помощью кнопок <Fn> и кнопок клавиатуры со стрелками вверх и вниз.



ПРИМЕЧАНИЕ. С помощью комбинаций клавиш можно управлять только яркостью дисплея переносного компьютера, но не монитора или проектора, подключенного к переносному компьютеру или стыковочному устройству. Если компьютер подключен к внешнему монитору, то при попытке изменения уровня яркости индикатор яркости может появиться, но уровень яркости на внешнем устройстве не изменится.

Регулируйте яркость с помощью следующих клавиш:

- Чтобы увеличить яркость на встроенном дисплее (не на внешнем мониторе), нажмите кнопку <Fn> и кнопку со стрелкой вверх.
- Чтобы уменьшить яркость на встроенном дисплее (не на внешнем мониторе), нажмите кнопку <Fn> и кнопку со стрелкой вниз.

Переключение видеоизображения

Если вы включаете компьютер с подсоединенным и уже включенным внешним устройством (например, внешним монитором или проектором), изображение может появиться как на дисплее, так и на внешнем устройстве.

С помощью кнопок <Fn> <F8> можно переключаться между режимами вывода видеоизображения на дисплей, внешнее устройство или дисплей и внешнее устройство одновременно.

Настройка разрешения и частоты обновления дисплея

Если для работы какой-либо программы необходимо определенное разрешение, то и видеоплата, и дисплей должны поддерживать это разрешение, а на компьютере должны быть установлены необходимые видеодрайверы.

Прежде чем изменять исходные настройки экрана, запишите их для справок в будущем.

При установке более высокого значения разрешения дисплея или цветовой палитры, чем поддерживает дисплей, автоматически устанавливается ближайшее поддерживаемое значение.

- 1 Нажмите кнопку **Пуск** и выберите **Панель управления**.
- 2 В разделе **Выберите категорию** выберите **Оформление и темы**.
- 3 В разделе **Выберите задание...** щелкните область, которую хотите изменить, или **выберите значок панели управления** и щелкните **Экран**.
- 4 Попробуйте установить различные значения для параметров **Качество цветопередачи** и **Разрешение экрана**.



ПРИМЕЧАНИЕ. При повышении разрешения пиктограммы текст на экране становится мельче.

Использование клавиатуры и сенсорной панели

Цифровая клавиатура

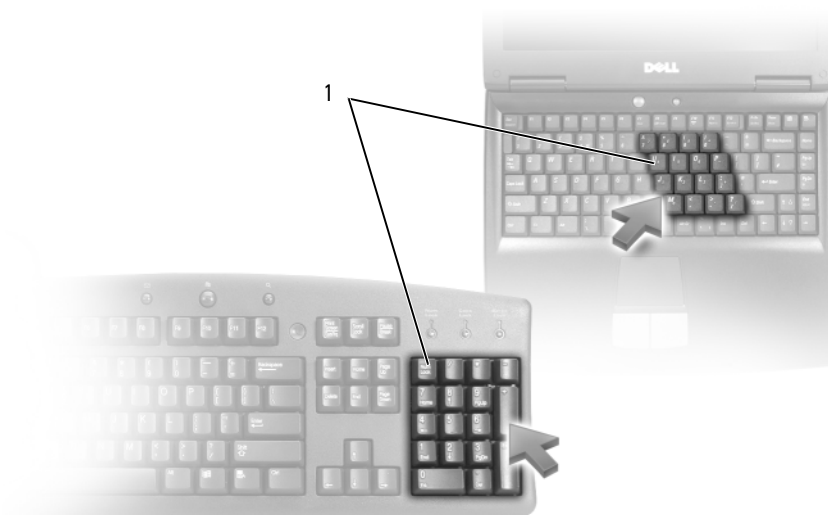

1 цифровая клавиатура

Встроенная цифровая клавиатура работает также как и внешняя цифровая клавиатура. Каждая клавиша выполняет несколько функций. Цифры и символы клавиатуры указаны синим цветом на правой части клавиш клавиатуры. Чтобы ввести цифру или символ, включите цифровую клавиатуру, затем нажмите <Fn> и необходимую кнопку.

- Чтобы включить цифровую клавиатуру, нажмите клавишу <Num Lk>. Индикатор  обозначает, что вспомогательная клавиатура находится в активном состоянии.
- Чтобы выключить цифровую клавиатуру, нажмите клавишу <Num Lk> еще раз.

Сочетания клавиш

Системные функции

<Ctrl> <Shift> <Esc> Открытие окна **Диспетчер задач**.

Аккумулятор

<Fn> <F3> Отображает лоток программы Dell™ QuickSet Battery Meter. Эта функция не поддерживается в Dell MediaDirect. Для получения дополнительной информации см. раздел «Dell™ QuickSet Battery Meter» на стр. 40.

Лоток для компакт-дисков

<Fn> <F10> Выдвигает лоток из дисковод (если установлена программа Dell QuickSet). Эта функция не поддерживается в Dell MediaDirect. Дополнительную информацию о программе QuickSet см. в разделе «Функции Dell™ QuickSet» на стр. 135.

Управление изображением

<Fn> <F8> Переключает видеонастройка на показ следующей опции дисплея. Опции включают встроенный монитор, внешний монитор и два монитора одновременно.

<Fn> и клавиша со стрелкой вверх Увеличивается яркость только на встроенном дисплее (не на внешнем мониторе).

<Fn> и клавиша со стрелкой вниз Уменьшается яркость только на встроенном дисплее (не на внешнем мониторе).

Радиопередача (включая беспроводные сети и внутреннюю плату с беспроводной технологией Bluetooth®)

<Fn> <F2> Включает и выключает радиопередачу данных (включая беспроводные сети и беспроводную технологию Bluetooth).

Управление потреблением энергии

<Fn> <Esc>	Активизирует режим управления питанием. Эту комбинацию клавиш для активизации другого режима можно запрограммировать в окне Свойства: Параметры электропитания на вкладке Дополнительно . См. раздел «Режимы управления питанием» на стр. 42.
------------	---

Функции динамиков

<Fn> <Page Up>	Увеличивает громкость встроенных и внешних динамиков (если они подключены).
<Fn> <Page Dn>	Уменьшает громкость встроенных и внешних динамиков (если они подключены).
<Fn> <End>	Включает и отключает встроенные и внешние динамики (если они подключены).

Функции клавиши с логотипом Microsoft® Windows®

Клавиша с логотипом Windows и <m>	Свертываются все открытые окна.
Клавиша с логотипом Windows и <Shift><m>	Развертываются все окна.
Клавиша с логотипом Windows и <e>	Запускается Проводник Windows. Открывается окно, которое отображается при нажатии значка «Мой компьютер» на рабочем столе.
Клавиша с логотипом Windows и <r>	Открытие диалогового окна Запуск программы .
Клавиша с логотипом Windows и <f>	Открытие диалогового окна Результаты поиска .
Клавиша с логотипом Windows и <Ctrl><f>	Открытие диалогового окна Результаты поиска-Компьютер (если компьютер подключен к сети).
Клавиша с логотипом Windows и <Pause>	Открытие диалогового окна Свойства системы .

Чтобы настроить работу клавиатуры, например частоту повторяемости символов, откройте панель управления, щелкните **Принтеры и другое оборудование**, а затем выберите **Клавиатура**. Дополнительную информацию о панели инструментов см. в Центре справки и поддержки Windows. Чтобы открыть Центр справки и поддержки, см. раздел Стр. 14.

Сенсорная панель

Сенсорная панель, реагируя на давление и движение пальца, позволяет перемещать курсор на экране. Используйте сенсорную панель и ее кнопки так, как обычно используете мышь.

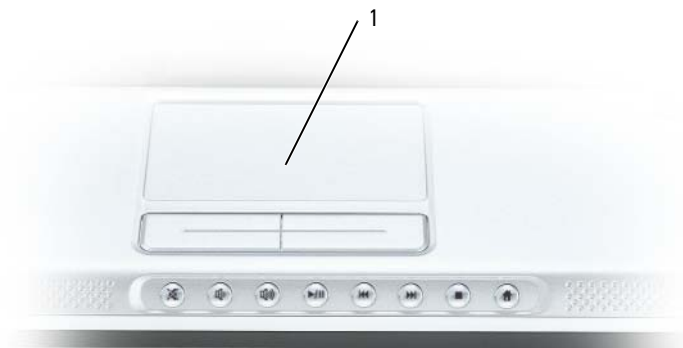

1 сенсорная панель

- Для перемещения курсора легко скользите пальцем по сенсорной панели.
- Чтобы выбрать объект, очень легко ударьте один раз пальцем по поверхности сенсорной панели или нажмите большим пальцем левую кнопку сенсорной панели.
- Чтобы выбрать и переместить (или перетащить) объект, поместите на него курсор и дважды нажмите на сенсорной панели. При втором нажатии, не отрывая палец от сенсорной панели, переместите выбранный объект, двигая пальцем по ее поверхности.
- Чтобы два раза щелкнуть на объекте, поместите курсор на объект и дважды очень легко ударьте пальцем по сенсорной панели или дважды нажмите большим пальцем левую кнопку сенсорной панели.

Настройка сенсорной панели

Отключить сенсорную панель или изменить ее настройки можно в окне **Свойства: Мышь**.

- 1 Откройте окно «Панель управления», щелкните **Принтеры и другое оборудование**, а затем выберите **Мышь**. Дополнительную информацию о панели инструментов см. в Центре справки и поддержки Windows. Чтобы открыть Центр справки и поддержки, см. раздел Стр. 14.
- 2 В окне **Свойства: Мышь** перейдите на вкладку **Touch Pad** (Сенсорная панель), чтобы изменить параметры сенсорной панели.
- 3 Нажмите кнопку **ОК**, чтобы сохранить параметры и закрыть окно.

Использование аккумулятора

Работа аккумулятора

 **ПРИМЕЧАНИЕ.** Информацию о гарантиях корпорации Dell на компьютер можно найти в *Информационном руководстве по продуктам* или в отдельном гарантийном документе, прилагаемом к компьютеру.

Чтобы достичь оптимальной производительности и сохранить настройки BIOS, в переносном компьютере Dell™ всегда должен быть установлен аккумулятор. Один аккумулятор в качестве стандартного компонента установлен в аккумуляторный отсек.

 **ПРИМЕЧАНИЕ.** Так как при первом использовании нового компьютера аккумулятор может быть не полностью заряжен, используйте адаптер переменного тока для подключения компьютера к электросети. Для достижения наилучших результатов используйте адаптер переменного тока, пока аккумулятор не зарядится полностью. Для просмотра состояния заряда аккумулятора выберите Панель управления, щелкните **Параметры питания**, затем перейдите на вкладку **Индикатор питания**.

 **ПРИМЕЧАНИЕ.** Рабочее время аккумулятора (время, в течение которого аккумулятор остается заряженным) со временем уменьшается. В зависимости от того, как часто и в каких условиях используется аккумулятор, возможно, в процессе эксплуатации компьютера, его потребуется заменить.

Срок службы аккумулятора зависит от условий эксплуатации. Время работы значительно снижается при выполнении операций с повышенным энергопотреблением, включая следующие, но не ограничиваясь ими:

- Использование оптических дисководов
- Использование устройств беспроводной связи, плат ExpressCards, карт памяти и устройств USB
- Использование дисплея в режиме высокой яркости, трехмерных экранных заставок или других энергоемких программ, например трехмерных игр.
- Работа компьютера в режиме максимального быстродействия (см. раздел «Изменение настроек управления питанием» на стр. 43).

 **ПРИМЕЧАНИЕ.** Во время записи на компакт-диск или DVD-диск компьютер рекомендуется подключать к электрической розетке.

Можно проверить заряд аккумулятора (см. раздел «Проверка заряда аккумулятора» на стр. 40) перед установкой аккумулятора в компьютер. Можно также установить параметры управления потреблением энергии, чтобы получать оповещение о снижении заряда аккумулятора. См. раздел «Изменение настроек управления питанием» на стр. 43 для получения информации о том, как открыть программу QuickSet или окно **Свойства: Электропитание**.

 **ПРЕДУПРЕЖДЕНИЕ.** Использование несовместимого аккумулятора может повысить риск возгорания или взрыва. Заменяйте аккумулятор только на совместимый аккумулятор, приобретенный в Dell. Аккумулятор предназначен для работы с компьютером Dell. НЕ устанавливайте аккумулятор из других компьютеров.

 **ПРЕДУПРЕЖДЕНИЕ.** Не выбрасывайте аккумуляторы вместе с бытовыми отходами. Если ваш аккумулятор больше не удерживает заряд, свяжитесь с вашим местным агентством по утилизации или учреждением по охране окружающей среды для получения инструкций по утилизации ионно-литиевого аккумулятора. См. раздел «Утилизация аккумулятора» в *Информационном руководстве по продуктам*.

 **ПРЕДУПРЕЖДЕНИЕ.** Неправильное обращение с аккумулятором может повысить риск возгорания или химического ожога. Не протыкайте, не сжигайте, не разбирайте и не нагревайте аккумулятор до температуры выше 65°(149°F). Храните аккумулятор в недоступном для детей месте. Обращайтесь с поврежденным или протекающим аккумулятором крайне осторожно. Поврежденный аккумулятор может протекать и вызвать травмы или повредить оборудование.

Проверка заряда аккумулятора

Информацию о заряде аккумулятора можно узнать в программе Dell QuickSet, в окне индикатора питания Microsoft® Windows®, на значке, а также на индикаторе заряда аккумулятора, шкале работоспособности аккумулятора и с помощью предупреждения о недостаточном заряде аккумулятора  .

Dell™ QuickSet Battery Meter

Если установлена программа Dell QuickSet, то чтобы отобразить индикатор батареи QuickSet Battery Meter, нажмите клавиши <Fn> <F3>. В окне Battery Meter отображается состояние, уровень заряда и время окончания зарядки аккумулятора компьютера. Для получения подробной информации о программе QuickSet щелкните правой кнопкой мыши значок  на панели задач и выберите **Help** (Справка).

Microsoft® Windows® Индикатор питания

Индикатор заряда аккумулятора Windows показывает оставшийся заряд. Для проверки индикатора питания дважды щелкните значок  на панели задач. Для получения инструкций о доступе к более подробной информации об Индикаторе питания см. раздел «Изменение настроек управления питанием» на стр. 43.

Если компьютер подключен к электросети, появится пиктограмма  .

Индикатор заряда

Нажмите или *нажмите и удерживайте* кнопку состояния на индикаторе заряда аккумулятора для получения сведений:

- о заряде аккумулятора (нажмите и *отпустите* кнопку состояния);
- о работоспособности аккумулятора (нажмите и *удерживайте* кнопку состояния).

Время работы аккумулятора в большой степени зависит от количества проведенных сеансов зарядки. После многократных циклов зарядки и разрядки емкость или работоспособность аккумулятора снижается. Так, при состоянии аккумулятора «заряжен» его остаточная емкость (работоспособность) может оставаться низкой.

Проверка заряда аккумулятора

Для проверки заряда аккумулятора *нажмите и отпустите* кнопку состояния на индикаторе заряда аккумулятора, чтобы загорелись индикаторы уровня заряда. Каждый индикатор соответствует примерно 20% полного заряда аккумулятора. Например, если осталось 80% заряда аккумулятора, светятся четыре индикатора. Если ни один индикатор не светится, аккумулятор полностью разряжен.

Проверка работоспособности аккумулятора



ПРИМЕЧАНИЕ. Работоспособность аккумулятора можно определить двумя способами: по индикатору заряда аккумулятора, как описано ниже, и в окне Battery Meter программы Dell QuickSet. Для получения подробной информации о программе QuickSet щелкните правой кнопкой мыши значок  на панели задач и выберите Help (Справка).

Чтобы проверить работоспособность аккумулятора с помощью индикатора заряда, *нажмите и удерживайте* нажатой не менее 3 секунд кнопку состояния на индикаторе заряда аккумулятора. Если ни один индикатор не горит, аккумулятор в хорошем состоянии, и осталось более 80 % начальной емкости заряда. Загорание каждого индикатора означает инкрементное уменьшение заряда. Если горят пять индикаторов, значит, осталось менее 60 % емкости заряда, и необходимо заменить аккумулятор. Дополнительную информацию о времени работы аккумулятора см. в разделе «Технические характеристики» на стр. 159.

Предупреждение о недостаточном заряде аккумулятора



ВНИМАНИЕ. Во избежание потери или повреждения данных сохраняйте работу сразу после появления предупреждения о недостаточном заряде аккумулятора, а затем подключите компьютер к электросети. Если аккумулятор полностью разрядился, автоматически запустится спящий режим.

Когда аккумулятор разрядится примерно на 90 процентов, во всплывающем окне появится сообщение. Эта функция установлена по умолчанию. Параметры предупреждений о разрядке аккумулятора можно изменить. См. раздел для получения информации о том, как открыть программу QuickSet или окно «Изменение настроек управления питанием» на стр. 43 **Свойства:** Электропитание.

Экономия заряда аккумулятора

Выполните следующие действия для экономии заряда аккумулятора:

- По возможности подключайте компьютер к электросети через розетку, потому что срок действия аккумулятора во многом зависит от того, сколько раз он используется и заряжается.
- Если не планируется работать с компьютером в течение долгого времени, переведите его в режим ожидания или спящий режим. См. раздел «Режимы управления питанием» на стр. 42 для получения дополнительной информации о режиме ожидания и спящем режиме.
- С помощью Power Management Wizard (Мастера управления потреблением энергии) выберите параметры для оптимизации питания компьютера. С помощью этих параметров можно также изменить действие при нажатии кнопки включения питания, закрытии дисплея или нажатии клавиш <Fn> <Esc>. Дополнительную информацию об использовании Power Management Wizard (Мастера управления потреблением энергии) см. в разделе «Изменение настроек управления питанием» на стр. 43.



ПРИМЕЧАНИЕ. Дополнительную информацию об экономии заряда аккумулятора см. в разделе «Работа аккумулятора» на стр. 39.

Режимы управления питанием

Режим ожидания

Экономия заряда аккумулятора в режиме ожидания достигается за счет отключения дисплея и жесткого диска по истечении заданного времени бездействия (времени ожидания). При возобновлении работы восстанавливается состояние системы на момент перехода в режим ожидания.



ВНИМАНИЕ. Если компьютер находится в режиме ожидания Standby, в случае прекращения питания от электросети и аккумуляторной батареи возможна потеря данных.

Чтобы перевести компьютер в режим ожидания, выполните следующее.

- Нажмите кнопку **Пуск**, выберите команду **Выключить компьютер**, а затем выберите пункт **Ждущий режим**.
или
- В зависимости от параметров управления питанием, выбранных на вкладке **Дополнительно** (см. раздел «Изменение настроек управления питанием» на стр. 43) в окне **Свойства: Электропитание**, выберите один из следующих способов.
 - Нажмите кнопку питания компьютера.
 - Закройте крышку дисплея.
 - Нажмите клавиши <Fn> <Esc>.

Чтобы выйти из режима ожидания, нажмите кнопку питания или откройте дисплей (в зависимости от параметров, заданных на вкладке **Дополнительно**). Нажатие какой-либо клавиши или касание тачпада не выводят компьютер из режима ожидания.

Спящий режим

Экономия заряда аккумуляторной батареи в спящем режиме достигается за счет того, что системная информация копируется в специальную область жесткого диска и происходит полное отключение питания компьютера. При возобновлении работы восстанавливается состояние системы на момент перехода в спящий режим.



ВНИМАНИЕ. В режиме ожидания Hibernate нельзя удалять устройства и отстыковывать компьютер.

Компьютер переходит в спящий режим Hibernate при разрядке аккумулятора до критически низкого уровня.

Как войти в спящий режим вручную:

- Нажмите кнопку **Пуск**, выберите команду **Выключить компьютер**, нажмите и удерживайте нажатой клавишу <Shift>, а затем выберите **Спящий режим**.
или
- В зависимости от выбранных параметров управления потреблением энергии на вкладке **Дополнительно** в окне **Свойства: Электропитание**, выберите один из следующих способов перехода в спящий режим:

- Нажмите кнопку питания компьютера.
- Закройте крышку дисплея.
- Нажмите клавиши <Fn> <F1>.



ПРИМЕЧАНИЕ. Некоторые платы ExpressCard могут работать неправильно после выхода компьютера из спящего режима. Извлеките и повторно вставьте плату (см. раздел «Извлечение платы ExpressCard или заглушки» на стр. 68) или просто перезагрузите компьютер.

Для выхода из спящего режима нажмите кнопку питания компьютера. Выход компьютера из спящего режима может занять некоторое время. Нажатие какой-либо клавиши или касание тач-пада не выводят компьютер из режима ожидания. Более подробную информацию о спящем режиме см. в документации по операционной системе.

Изменение настроек управления питанием

Чтобы изменить настройки управления потреблением энергии на компьютере, можно использовать Power Management Wizard (Мастер управления потреблением энергии) программы QuickSet или окно Windows Свойства: Электропитание.

- Чтобы обеспечить доступ к Power Management Wizard (Мастеру управления потреблением энергии) программы QuickSet, дважды щелкните значок  на панели задач. Для получения дополнительной информации о программе QuickSet нажмите кнопку **Справка** в окне Power Management Wizard (Мастера управления потреблением энергии).
- Чтобы открыть окно **Свойства: Электропитание**, нажмите кнопку **Пуск**→ **Панель управления**→ **Производительность и обслуживание**→ **Параметры питания**. Для получения информации о любом поле окна **Свойства: Электропитание** щелкните значок знака вопроса в строке заголовка, а затем выберите поле, соответствующее требуемой информации.

Зарядка аккумулятора



ПРИМЕЧАНИЕ. Благодаря использованию Dell™ ExpressCharge™ адаптер переменного тока при выключенном компьютере заряжает полностью разряженный аккумулятор примерно в течение 1 часа. При включенном компьютере время зарядки увеличивается. Можно оставлять аккумулятор в компьютере на неограниченное время. Внутренняя схема аккумулятора предотвращает его избыточную зарядку.

При подключении компьютера к электрической розетке или во время установки аккумулятора на компьютер, который уже подключен к электрической розетке, выполняется проверка температуры и заряда аккумулятора. При необходимости адаптер переменного тока производит зарядку аккумулятора и поддерживает его заряд.

Если аккумулятор нагрелся при работе в компьютере или пребывании в нагретой среде, то при подключении компьютера к электросети зарядка аккумулятора может не выполняться.

Если индикатор  поочередно мигает зеленым и оранжевым цветом, значит, температура аккумулятора слишком высока для начала зарядки. Отсоедините компьютер от электрической розетки и дайте компьютеру и аккумулятору остыть до комнатной температуры. Затем подключите компьютер к электросети или установите дополнительный аккумулятор в модульный отсек.

Дополнительную информацию по проблемам с аккумулятором см. в разделе «Неполадки питания» на стр. 99.

Замена аккумулятора

⚠ ПРЕДУПРЕЖДЕНИЕ. Перед выполнением этой процедуры выключите компьютер, отсоедините адаптер переменного тока от электросети и компьютера, отсоедините модем от розетки и компьютера, а также отсоедините от компьютера все другие внешние кабели.

➡ ВНИМАНИЕ. Чтобы избежать возможного повреждения разъема, необходимо отсоединить все внешние кабели от компьютера.

⚠ ПРЕДУПРЕЖДЕНИЕ. Использование несовместимого аккумулятора может повысить риск возгорания или взрыва. Заменяйте аккумулятор только на совместимый аккумулятор, приобретенный в Dell. Аккумулятор предназначен для использования на компьютере Dell™; не используйте аккумулятор от других.

➡ ВНИМАНИЕ. Если вы меняете аккумулятор на компьютере, который находится в режиме ожидания Standby, в вашем распоряжении не более 1 минуты, иначе компьютер выключится, и несохраненные данные будут потеряны.

Для извлечения аккумулятора:

- 1 Если компьютер подключен к стыковочному устройству, отсоедините его. Инструкции см. в документации, поставляемой со стыковочным устройством.
- 2 Убедитесь, что компьютер выключен или находится в режиме управления питанием.
- 3 Сдвиньте и удерживайте защелку отсека для аккумулятора на нижней панели компьютера, чтобы извлечь аккумулятор из отсека.

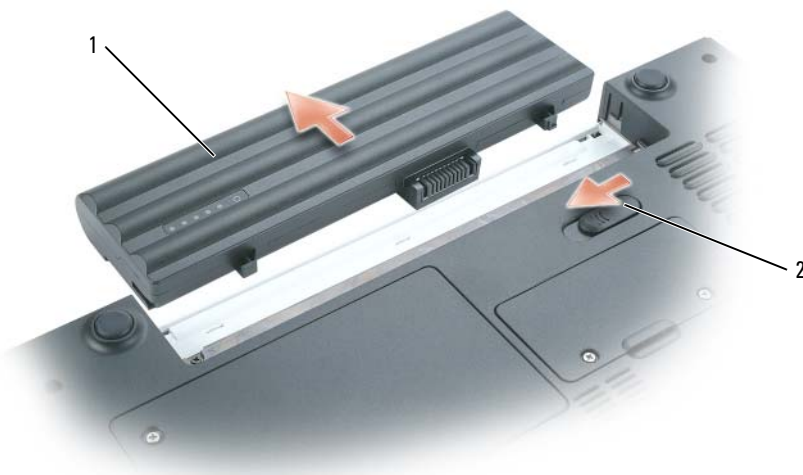

1 аккумулятор

2 защелка аккумулятора

Чтобы установить аккумулятор, выполните процедуру извлечения в обратном порядке.

Хранение аккумулятора

Если компьютер не используется в течение длительного времени, извлеките аккумулятор. При длительном хранении аккумулятор разряжается. Прежде чем использовать аккумулятор после длительного периода хранения, полностью зарядите его (см. раздел «Зарядка аккумулятора» на стр. 43).

Использование компакт-дисков, DVD-дисков и других устройств мультимедиа

Воспроизведение компакт-дисков или дисков DVD

- ➔ **ВНИМАНИЕ.** Не нажимайте на лоток для компакт-дисков или DVD-дисков по направлению вниз при его открытии или закрытии. Если дисковод не используется, держите лоток закрытым.
- ➔ **ВНИМАНИЕ.** Во время проигрывания компакт-дисков не перемещайте компьютер.
 - 1 Нажмите кнопку выброса на передней панели дисковода.
 - 2 Выдвиньте лоток.



- 3 Поместите диск этикеткой вверх в центр лотка и наденьте диск на ось.

ПРИМЕЧАНИЕ. Если используется модуль, купленный с другим компьютером, необходимо установить драйверы и программы для проигрывания дисков DVD и записи данных. Дополнительную информацию см. на компакт-диске *Drivers and Utilities* (Драйверы и утилиты) (компакт-диск *Drivers and Utilities* (Драйверы и утилиты) является дополнительным и в некоторых странах может не поставляться с компьютером).

4 Задвиньте лоток в дисковод.

Чтобы отформатировать компакт-диски для хранения данных, создать музыкальные компакт-диски или скопировать диски, см. программное обеспечение для компакт-дисков, прилагаемое к компьютеру.



ПРИМЕЧАНИЕ. Убедитесь в том, что вы не нарушаете закон об авторских правах, записывая компакт-диски.

CD-проигрыватель имеет следующие основные кнопки:

	Воспроизведение.
	Перемещение назад в пределах текущей дорожки.
	Пауза.
	Перемещение вперед в пределах текущей дорожки.
	Стоп.
	Переход к предыдущей дорожке.
	Выброс.
	Переход к следующей дорожке.

DVD-проигрыватель имеет следующие основные кнопки:

	Стоп.
	Перезапуск текущего раздела.
	Воспроизведение.
	Быстрое перемещение вперед.
	Пауза.
	Быстрое перемещение назад.
	Покадровое воспроизведение в режиме паузы.
	Переход к следующей главе или разделу.
	Непрерывное воспроизведение текущей главы или раздела.
	Переход к предыдущей главе или разделу.
	Выброс.

Для получения дополнительной информации о воспроизведении компакт-дисков и дисков DVD нажмите кнопку **Справка** на проигрывателе компакт-дисков или дисков DVD (если таковая имеется).

Регулировка громкости

 **ПРИМЕЧАНИЕ.** Если динамики выключены, звук воспроизводимого компакт-диска или DVD-диска не будет слышен.

- 1 Нажмите кнопку **Пуск**, выберите **Все программы** (или **Программы**) → **Стандартные** → **Развлечения** (или **Мультимедиа**), а затем **Громкость**.
- 2 В окне **Громкость** установите нужный уровень звука, перемещая ползунок на шкале **Громкость** вверх или вниз, чтобы увеличить или уменьшить громкость.

Для получения подробной информации нажмите кнопку **Справка** в окне **Громкость**.

Индикатор Volume Meter показывает текущий уровень громкости (включая отключение звука), установленный на компьютере. Для включения/отключения функции отображения индикатора громкости на экране нажмите значок  на панели задач и выберите или отмените выбор **Disable On Screen Volume Meter** (Отключить индикатор громкости на экране) или воспользуйтесь кнопками регулировки громкости.

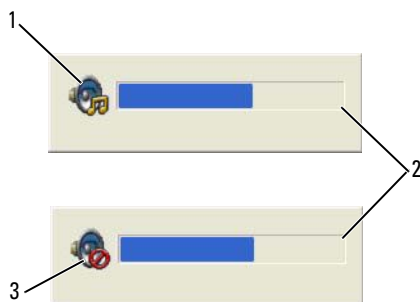

1 пиктограмма индикатора громкости

2 индикатор громкости Volume Meter

3 пиктограмма отключения звука

Когда индикатор включен, громкость можно регулировать с помощью кнопок регулировки или с помощью следующих клавиш:

- Нажмите <Fn> <PageUp> для увеличения громкости.
- Нажмите <Fn> <PageDn> для уменьшения громкости.
- Нажмите <Fn> <End> для отключения звука.

Для получения дополнительной информации о программе QuickSet щелкните правой кнопкой мыши значок  на панели задач и выберите **Справка**.

Настройка изображения

Если появляется сообщение о том, что для текущего разрешения и глубины цвета используется слишком большой объем памяти, что делает невозможным воспроизведение дисков DVD, выполните настройку свойств экрана.

Microsoft® Windows® XP

- 1 Нажмите кнопку **Пуск** и выберите **Панель управления**.
- 2 В разделе **Выберите категорию** выберите **Оформление и темы**.
- 3 В разделе **Выберите задание...** выберите **Изменить разрешение экрана**.
- 4 В окне **Свойства: Экран** щелкните и перетащите регулятор **Разрешение экрана** и установите параметр настройки **1024 на 768 точек**.
- 5 В раскрывающемся меню в разделе **Качество цветопередачи** выберите значение **Среднее (16 бит)**.
- 6 Нажмите кнопку **ОК**.



1 кнопка Dell MediaDirect

Использование Dell Media Experience™ и Dell MediaDirect™

 **ПРИМЕЧАНИЕ.** Программа Dell MediaDirect™ является дополнительной и может не поставляться с данным компьютером.

 **ПРИМЕЧАНИЕ.** Для работы программы Dell MediaDirect необходима программа QuickSet. Изменение или отключение параметров по умолчанию в программе QuickSet может привести к ограничению функциональных возможностей программы Dell MediaDirect. Дополнительную информацию о программе Dell QuickSet см. в разделе «Функции Dell™ QuickSet» на стр. 135.

Нажмите кнопку Dell MediaDirect, расположенную на передней панели компьютера, чтобы запустить Dell Media Experience или Dell MediaDirect.

Если компьютер включен или находится в ждущем режиме

Если компьютер включен или находится в ждущем режиме, при нажатии кнопки Dell MediaDirect запускается Windows XP Media Center Manager или Dell Media Experience в зависимости от настройки системы.

Если компьютер выключен или находится в спящем режиме

Если компьютер выключен или находится в режиме ожидания, можно нажать кнопку Dell MediaDirect, чтобы включить компьютер и автоматически запустить приложение Dell MediaDirect.

 **ПРИМЕЧАНИЕ.** После форматирования жесткого диска переустановить функции Dell Media Experience и Dell MediaDirect будет невозможно. Для переустановки этих мультимедиа приложений понадобится программа установки. Обратитесь в компанию Dell за помощью. См. раздел «Обращение в Dell» на стр. 139.

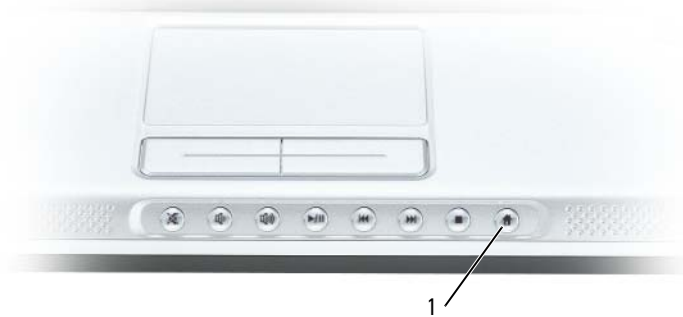

1 кнопка Dell MediaDirect

Справка по Dell MediaDirect и Dell Media Experience

Мультимедиа приложение Dell, установленное на компьютере, содержит справку. При запуске мультимедиа приложения, нажмите значок на рабочем столе для вызова справки.

Использование компакт-диска с программой исправления Repair Utility для Dell MediaDirect™ или компакт-диска с программой переустановки Reinstallation для Dell MediaDirect

Компакт диск с программой исправления

 **ПРИМЕЧАНИЕ.** В некоторых случаях программа исправления содержится на компакт-диске *Drivers and Utilities* (Драйверы и утилиты), а не на компакт-диске с программой исправления *Repair Utility*. Она также может предоставляться на веб-узле для загрузки.

Используйте компакт-диск с программой исправления *Repair Utility* для исправления Dell MediaDirect в следующих случаях.

- Компьютер оборудован оригинальным жестким диском, однако:
 - Dell MediaDirect работает неправильно.
 - Произошла ошибка при загрузке Dell MediaDirect, когда была нажата кнопка Dell MediaDirect.
 - Требуется переустановить операционную систему Microsoft® Windows®.
- Новый компьютер поставлен с данным набором, и требуется изменить деление жесткого диска на разделы.

 **ВНИМАНИЕ.** Не следует изменять деление жесткого диска на разделы, если только вы не являетесь специалистом в данной области.

Для получения дополнительной информации по использованию программы исправления см. раздел «Исправление Dell MediaDirect.»

Компакт диск с программой переустановки *Reinstallation*

Используйте компакт-диск с программой переустановки *Reinstallation* для повторной установки Dell MediaDirect при получении данного набора для замены существующего жесткого диска на новый. Дополнительную информацию см. в разделе «Переустановка программы Dell MediaDirect».

Исправление Dell MediaDirect

 **ПРИМЕЧАНИЕ.** См. раздел «Компакт диск с программой исправления», чтобы убедиться, что требуется исправление Dell MediaDirect, а не ее переустановка. При использовании компакт-диска с программой исправления *Repair Utility*, если следует *переустановить* Dell MediaDirect, процесс может завершиться неправильно.

 **ПРИМЕЧАНИЕ.** В некоторых случаях программа исправления содержится на компакт-диске *Drivers and Utilities* (Драйверы и утилиты), а не на компакт-диске с программой исправления *Repair Utility*. Она также может предоставляться на веб-узле для загрузки.

Исправление Dell MediaDirect на жестком диске.

- 1 Установите компакт-диск с программой исправления *Repair Utility* (или компакт-диск *Drivers and Utilities* (Драйверы и утилиты), если имеется) в оптический дисковод и перезагрузите компьютер.
- 2 Нажмите клавишу <F12>, как только на экране появится логотип Dell, для входа в меню загрузки.
- 3 Нажмите клавишу со стрелкой вниз для выбора списка первого компакт-диска.
- 4 Нажмите клавишу <Enter>, чтобы выполнить загрузку с компакт-диска.

 **ПРИМЕЧАНИЕ.** При использовании компакт-диска *Drivers and Utilities* (Драйверы и утилиты) введите <Q> после выполнения загрузки с компакт-диска.

- 5 При появлении соответствующего сообщения введите `cd \MD2` и нажмите клавишу <Enter>.
- 6 Введите `Repair` и нажмите клавишу <Enter>.

Откроется программа исправления Dell MediaDirect. Использование этой программы для исправления Dell MediaDirect.

- 1 Используйте клавиши со стрелками для выбора **ОК** и нажмите клавишу <Enter>.
- 2 Когда появится сообщение Done (Готово), извлеките компакт-диск из дисковода и нажмите кнопку питания для выключения компьютера.

Теперь можно использовать кнопку Dell MediaDirect на компьютере для загрузки Dell MediaDirect.

Переустановка Dell MediaDirect

 **ПРИМЕЧАНИЕ.** См. раздел «Компакт диск с программой переустановки *Reinstallation*», чтобы убедиться, что требуется переустановка Dell MediaDirect, а не ее исправление. При использовании компакт диска с программой переустановки *Reinstallation*, если следует *исправить* Dell MediaDirect, процесс может завершиться неправильно.

Перед установкой самой программы Dell MediaDirect следует подготовить для переустановки жесткий диск. После замены жесткого диска следуйте инструкциям, приведенным в разделе «Подготовка жесткого диска для переустановки Dell MediaDirect», во время установки операционной системы Windows XP.

После подготовки жесткого диска можно переустановить драйверы оборудования и программное обеспечение (см. Руководства по переустановке Dell на веб-узле support.dell.com). Далее следуйте инструкциям, приведенным в разделе «Переустановка программы Dell MediaDirect.»

Подготовка жесткого диска для переустановки Dell MediaDirect

Во время установки операционной системы Windows XP следует разделить жесткий диск, оставив 1308 МБ неразделенного свободного пространства, предназначенного для Dell MediaDirect.



ПРИМЕЧАНИЕ. Можно создать максимум три раздела, кроме неразделенного пространства, предназначенного для Dell MediaDirect.

Создание разделов на жестком диске.

- 1 Нажмите клавишу <F8>, чтобы подтвердить согласие с лицензионным соглашением во время установки Windows XP
- 2 При появлении окна установки разделения используйте клавиши со стрелками для выбора неразделенного пространства.
- 3 Введите C для создания нового раздела, используя неразделенное пространство.



ПРИМЕЧАНИЕ. Чтобы выделить достаточно места для раздела Dell MediaDirect на жестком диске, следует определить размер раздела в мегабайтах (МБ) путем вычитания 1308 из общего доступного пространства в МБ на жестком диске.

- 4 Введите размер в МБ, который требуется использовать для нового раздела, и нажмите клавишу <Enter>.
- 5 С помощью клавиш со стрелками выберите раздел, который был создан, и нажмите клавишу <Enter>.
- 6 Выберите пункт **Format the partition by using the NTFS file system (Quick)** (Форматирование раздела с помощью файловой системы NTFS (Быстро)) и нажмите клавишу <Enter>.
- 7 Вернитесь к руководству по установке Windows XP для завершения установки Windows XP. После завершения выполнения всех шагов руководства по установке Windows XP появится рабочий стол. Теперь можно выполнить переустановку программы Dell MediaDirect.

Переустановка программы Dell MediaDirect



ПРИМЕЧАНИЕ. См. раздел «Компакт диск с программой переустановки Reinstallation», чтобы убедиться, что требуется переустановка Dell MediaDirect, а не ее исправление. При использовании компакт диска с программой переустановки *Reinstallation*, если следует *исправить* Dell MediaDirect, процесс может завершиться неправильно.



ПРИМЕЧАНИЕ. Перед началом переустановки программы Dell MediaDirect следует выполнить все инструкции раздела «Подготовка жесткого диска для переустановки Dell MediaDirect», в противном случае при попытке установки программы появится сообщение об ошибке. При получении сообщения об ошибке следует снова установить Windows XP или приобрести дополнительную программу, которая позволит разделить неразделенный жесткий диск с установленной на нем операционной системой.

Переустановка программы Dell MediaDirect.

- 1 Вставьте компакт-диск с программой переустановки *Reinstallation* в оптический дисковод. Откроется окно **Dell MediaDirect™**.
- 2 Нажмите клавишу <Enter> для начала переустановки Dell MediaDirect. Появится сообщение о завершении процесса переустановки.
- 3 Извлеките компакт-диск с программой переустановки *Reinstallation* из оптического дисковода и нажмите клавишу <Enter> для выхода из окна переустановки.
- 4 Завершите работу компьютера с помощью меню **Пуск**.
- 5 С помощью кнопки Dell MediaDirect на компьютере, используемой для загрузки Dell MediaDirect, завершите процесс переустановки.

Подключение компьютера к телевизору или аудиоустройству

ПРИМЕЧАНИЕ. Видео- и звуковой кабели для подключения компьютера к телевизору не входят в комплект поставки компьютера. Кабели и кабели для адаптера TV/digital audio можно приобрести у корпорации Dell.

Компьютер оснащен выходным телевизионным разъемом S-video, что совместно со стандартным кабелем S-video, композитным кабелем видеоадаптера или кабелем компонентного видеоадаптера (можно приобрести в Dell) позволяет подключать компьютер к телевизору.

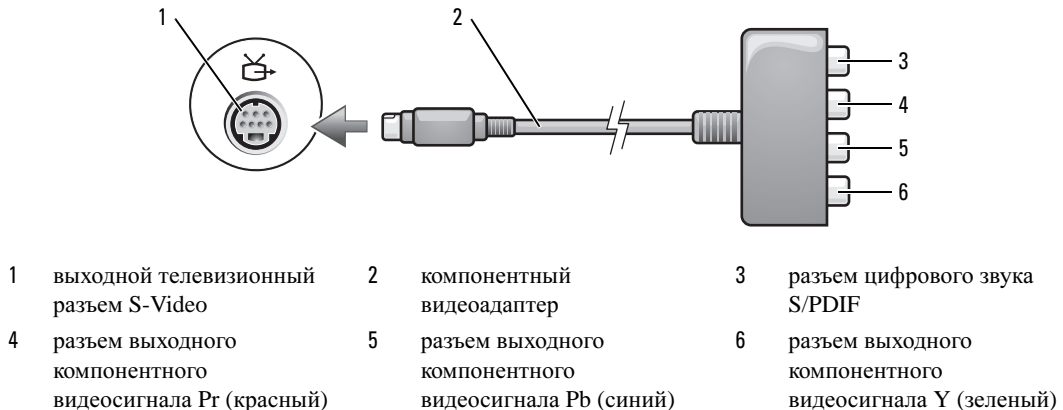
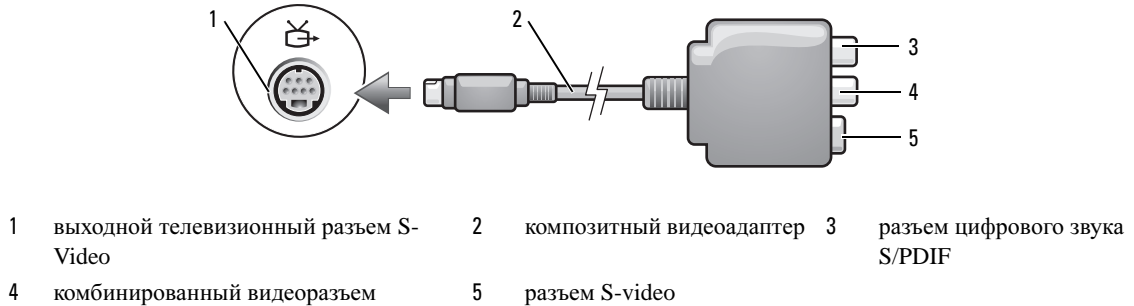
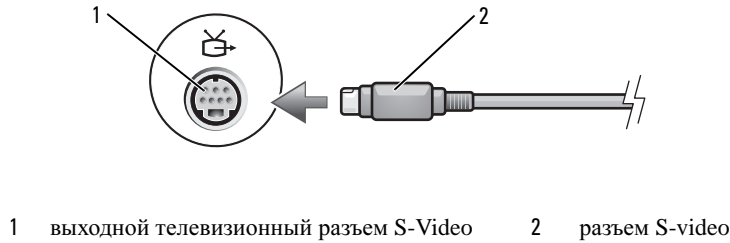

В телевизоре имеется либо входной разъем S-video, либо входной разъем композитного сигнала, либо входной разъем компонентного сигнала. В зависимости от типа разъема на телевизоре, можно выполнить подключение компьютера к телевизору с помощью кабеля S-video, композитного видеокабеля или компонентного видеокабеля.

Рекомендуется подсоединять к компьютеру видео- и звуковые кабели в следующих комбинациях:

 **ПРИМЕЧАНИЕ.** Чтобы определить требуемый способ подсоединения, см. схемы подключений, приведенные в начале каждого подраздела.

- S-video и стандартный аудиокабель
- Композитный видео- и стандартный аудиокабель
- Компонентный видеовыход или стандартный аудиокабель

После завершения подключения аудио- и видеокабелей между компьютером и телевизором необходимо включить функцию работы с телевизором на компьютере. См. раздел «Включение параметров дисплея для телевизора» на стр. 66, чтобы убедиться, что компьютер распознает телевизор и правильно с ним работает. Кроме того, если используется цифровой звук в формате S/PDIF, см. раздел «Использование цифрового звука в формате S/PDIF» на стр. 65.

S-Video и стандартный аудиокабель

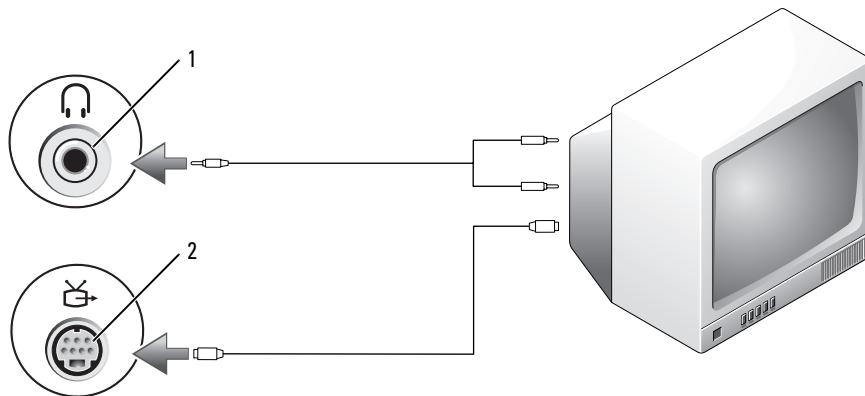

1 звуковой разъем

2 выходной телевизионный разъем S-Video

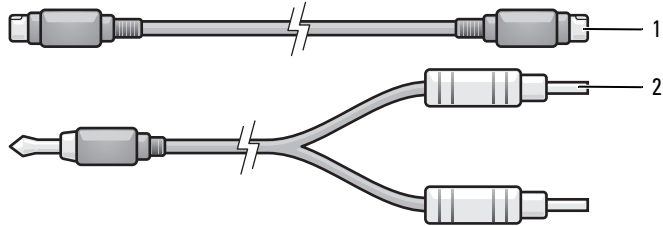

1 стандартный кабель S-video 2 стандартный аудиокабель

1 Выключите компьютер и телевизор или аудиоустройство, которое требуется подключить.



ПРИМЕЧАНИЕ. Кабель S-video можно подсоединить непосредственно к выходному телевизионному разъему S-video на компьютере (без кабеля адаптера TV/digital), если телевизор или аудиоустройство поддерживают S-video, но не поддерживают цифровой звук в формате S/PDIF.

2 Подсоедините один конец кабеля S-Video к выходному разъему S-Video компьютера.

3 Подсоедините другой конец кабеля S-Video к входному гнезду S-video телевизора.

4 Вставьте непарный конец разъема аудиокабеля в разъем для наушников, расположенный на компьютере.

5 Подсоедините два разъема RCA на другом конце аудиокабеля к входным гнездам на телевизоре или другом аудиоустройстве.

6 Включите телевизор, включите подключенное аудиоустройство и затем включите компьютер.

7 См. раздел «Включение параметров дисплея для телевизора» на стр. 66, чтобы убедиться, что компьютер распознает телевизор и правильно с ним работает.

S-video и цифровой звук в формате S/PDIF

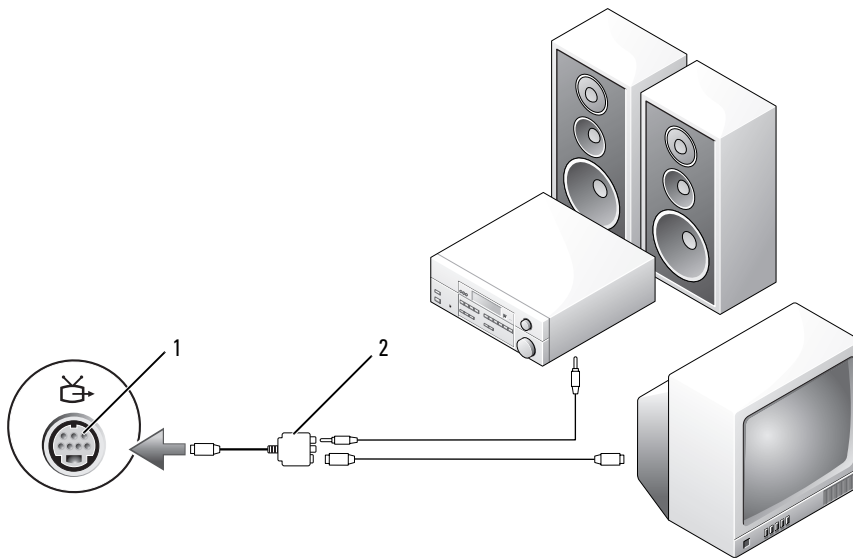

1 выходной телевизионный разъем S-Video 2 композитный видеоадаптер

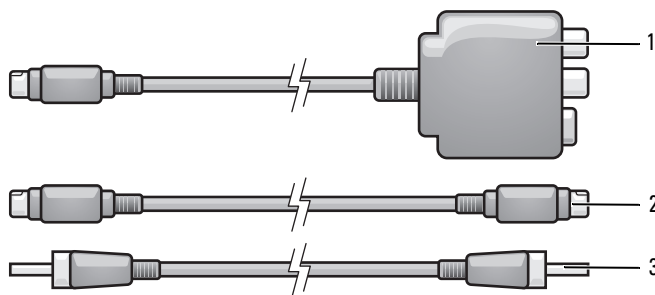

1 композитный видеоадаптер 2 кабель S-video 3 цифровой аудиокабель S/PDIF

- 1 Выключите компьютер и телевизор и аудиоустройство, которое требуется подключить.
- 2 Подсоедините композитный видеоадаптер к телевизионному разъему S-Video на компьютере.

- 3** Подсоедините один конец кабеля S-Video к выходному разъему S-Video композитного видеоадаптера.

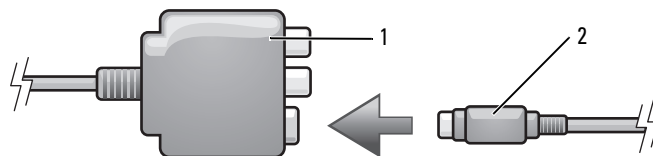

1 композитный видеоадаптер 2 кабель S-video

- 4** Подсоедините другой конец кабеля S-Video к входному гнезду S-video телевизора.
- 5** Подсоедините один конец цифрового аудиокабеля S/PDIF к цифровому аудиоразъему на кабеле композитного видеоадаптера.

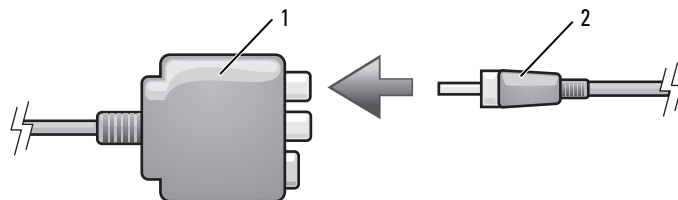

1 композитный видеоадаптер 2 цифровой аудиокабель S/PDIF

- 6** Подсоедините другой конец цифрового аудиокабеля S/PDIF к входному аудиоразъему S/PDIF на телевизоре или аудиоустройстве.
- 7** Включите телевизор, включите подключенное аудио-устройство и затем включите компьютер.
- 8** См. раздел «Включение параметров дисплея для телевизора» на стр. 66, чтобы убедиться, что компьютер распознает телевизор и правильно с ним работает.

Композитный видео- и стандартный аудиокабель

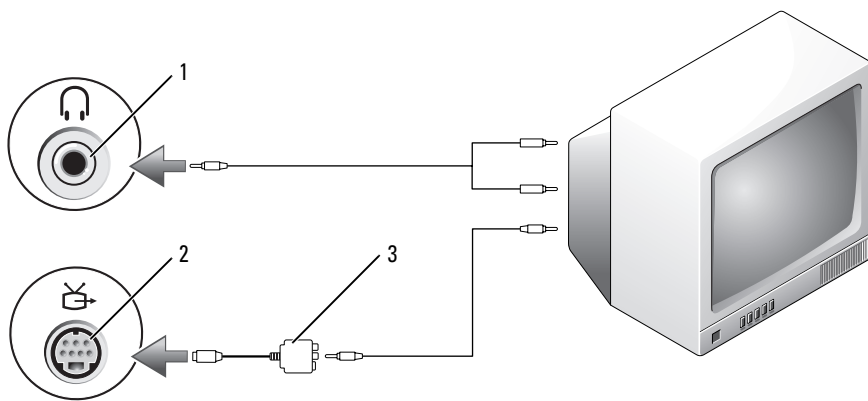

- 1 входной аудиоразъем 2 выходной телевизионный разъем S-Video 3 композитный видеоадаптер

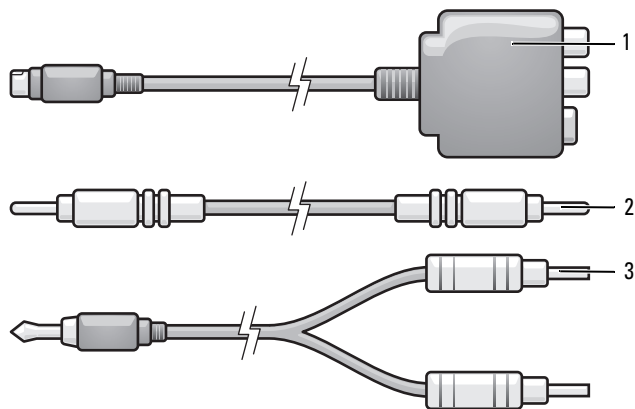

- 1 композитный видеоадаптер 2 композитный видеокабель 3 стандартный аудиокабель

- 1 Выключите компьютер и телевизор или аудиоустройство, которое требуется подключить.
- 2 Подсоедините композитный видеоадаптер к телевизионному разъему S-Video на компьютере.
- 3 Подсоедините один конец композитного видеокабеля к выходному разъему композитного видеосигнала на композитном видеоадаптере.

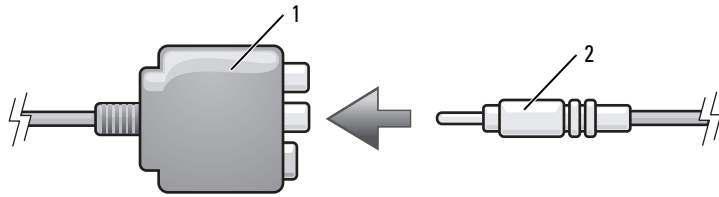

1 композитный видеоадаптер 2 композитный видеокабель

- 4 Подсоедините другой конец видеокабеля к входному разъему композитного сигнала на телевизоре.
- 5 Вставьте непарный конец разъема аудиокабеля в разъем для наушников, расположенный на компьютере.
- 6 Подсоедините два разъема RCA на другом конце звукового кабеля к входным гнездам на телевизоре или аудиоустройстве.
- 7 Включите телевизор, включите подключенное аудио-устройство и затем включите компьютер.
- 8 См. раздел «Включение параметров дисплея для телевизора» на стр. 66, чтобы убедиться, что компьютер распознает телевизор и правильно с ним работает.

Композитный видео и цифровой аудиоразъем S/PDIF

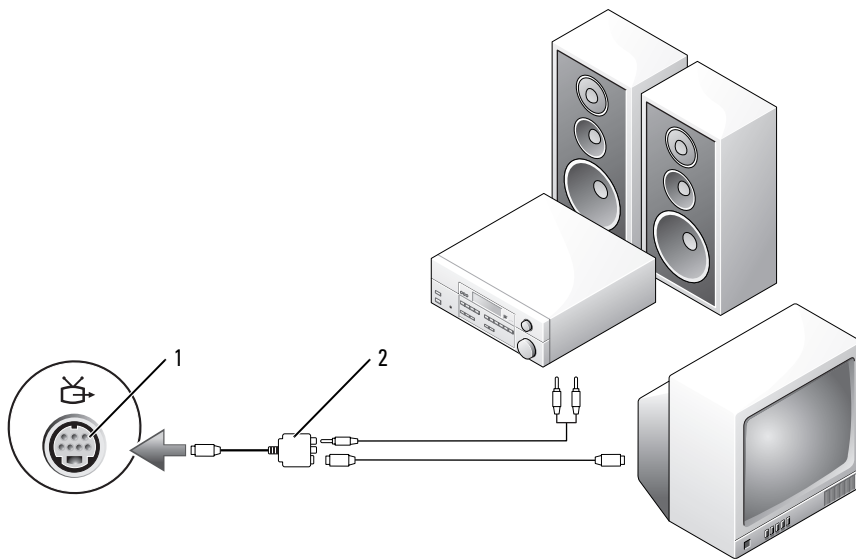

1 выходной телевизионный разъем S-Video 2 композитный видеоадаптер

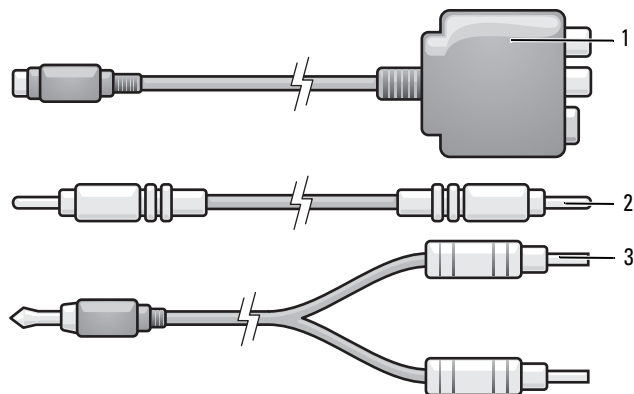

1 композитный видеоадаптер 2 композитный видеокабель 3 стандартный аудиокабель

- 1 Выключите компьютер и телевизор или аудиоустройство, которое требуется подключить.
- 2 Подключите композитный видеоадаптер к выходному телевизионному разъему S-Video на компьютере.
- 3 Подсоедините один конец композитного видеокабеля к входному разъему композитного видеосигнала на композитном видеоадаптере.

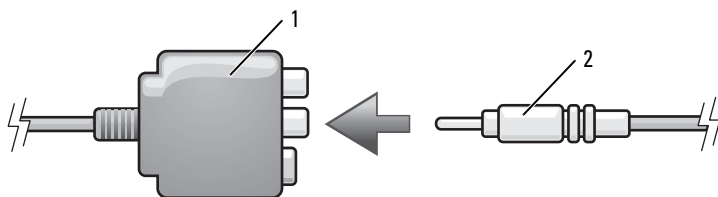

1 композитный видеоадаптер 2 композитный видеокабель

- 4 Подсоедините другой конец видеокабеля к входному разъему композитного сигнала на телевизоре.
- 5 Подсоедините один конец цифрового аудиокабеля S/PDIF к аудиоразъему на кабеле композитного видеоадаптера.

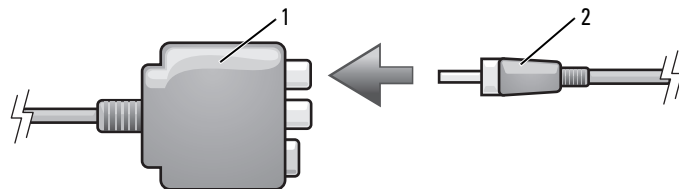

1 композитный видеоадаптер 2 цифровой аудиокабель S/PDIF

- 6 Подсоедините другой конец цифрового аудиокабеля S/PDIF к входному аудиоразъему S/PDIF на телевизоре или другом аудиоустройстве.
- 7 Включите телевизор, включите подключенное аудио-устройство и затем включите компьютер.
- 8 См. раздел «Включение параметров дисплея для телевизора» на стр. 66, чтобы убедиться, что компьютер распознает телевизор и правильно с ним работает.

Компонентный видеоадаптер и стандартный аудиокабель

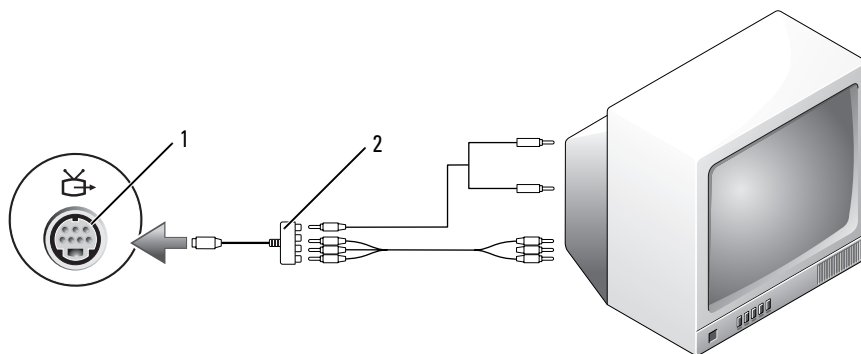

1 выходной телевизионный разъем S-Video 2 компонентный видеоадаптер

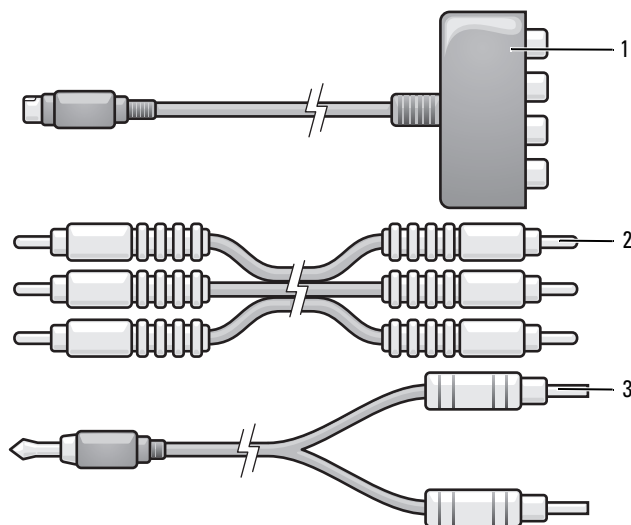

1 компонентный видеоадаптер 2 компонентный видеокабель 3 стандартный аудиокабель

- 1 Выключите компьютер и телевизор или аудиоустройство, которое требуется подключить.
- 2 Подсоедините компонентный видеоадаптер к выходному телевизионному разъему S-Video на компьютере.
- 3 Подсоедините все три конца компонентного видеокабеля к выходным разъемам компонентных видеосигналов на компонентном видеоадаптере. Убедитесь, что красный, зеленый и синий цвета кабеля соответствуют цветам портов адаптера.

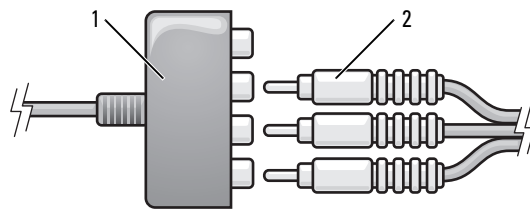

1 компонентный видеоадаптер

2 компонентный видеокабель

- 4 Подсоедините все три разъема на другом конце компонентного видеокабеля к входным разъемам компонентных видеосигналов на телевизоре. Убедитесь, что красный, зеленый и синий цвета кабеля соответствуют цветам разъемов на телевизоре.
- 5 Вставьте непарный конец разъема аудиокабеля в разъем для наушников, расположенный на компьютере.
- 6 Подсоедините два разъема RCA на другом конце аудиокабеля к входным гнездам на телевизоре или аудиоустройстве.
- 7 Включите телевизор, включите подключенное аудио-устройство и затем включите компьютер.
- 8 См. раздел «Включение параметров дисплея для телевизора» на стр. 66, чтобы убедиться, что компьютер распознает телевизор и правильно с ним работает.

Компонентный видеоадаптер и цифровой аудиокабель S/PDIF

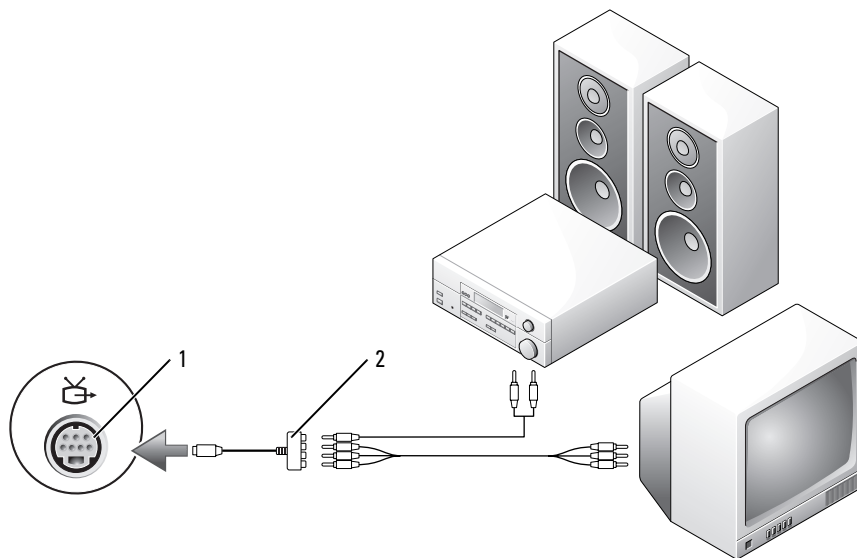

1 выходной телевизионный разъем S-Video 2 компонентный видеоадаптер

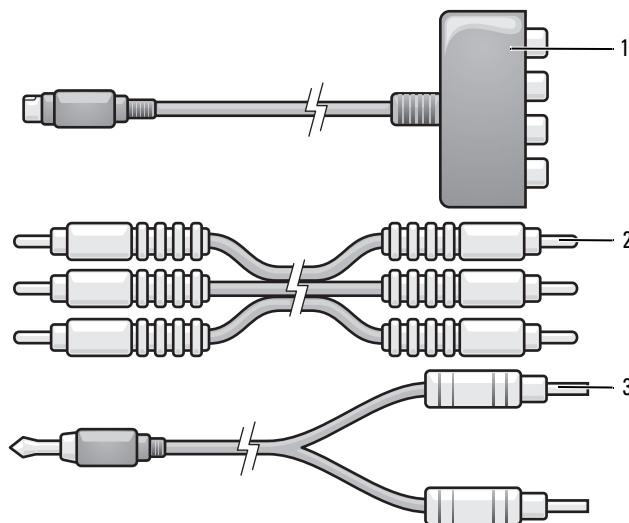

1 компонентный видеоадаптер 2 компонентный видеокабель 3 стандартный аудиокабель

- 1 Выключите компьютер и телевизор или аудиоустройство, которое требуется подключить.
- 2 Подсоедините компонентный видеоадаптер к выходному телевизионному разъему S-Video на компьютере.
- 3 Подсоедините все три конца компонентного видеокабеля к выходным разъемам компонентных видеосигналов на компонентном видеоадаптере. Убедитесь, что красный, зеленый и синий цвета кабеля соответствуют цветам портов адаптера.

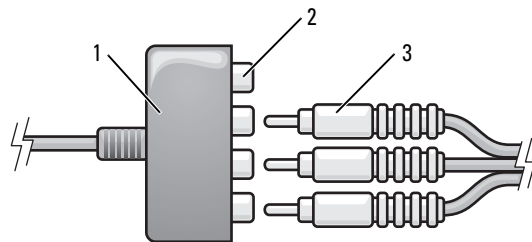

1 компонентный видеоадаптер 2 выходные разъемы компонентных видеосигналов 3 компонентный видеокабель

- 4 Подсоедините все три разъема на другом конце компонентного видеокабеля к входным разъемам компонентных видеосигналов на телевизоре. Убедитесь, что красный, зеленый и синий цвета кабеля соответствуют цветам разъемов на телевизоре.
- 5 Подсоедините один конец цифрового аудиокабеля S/PDIF к аудиоразъему на кабеле компонентного видеоадаптера.

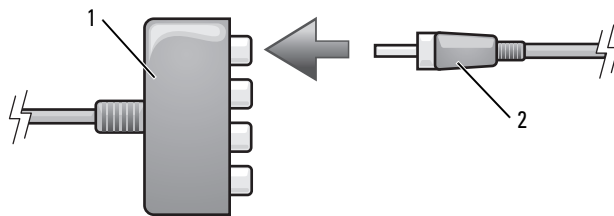

1 компонентный видеоадаптер 2 цифровой аудиокабель S/PDIF

- 6 Подсоедините другой конец цифрового аудиокабеля S/PDIF к входному аудиоразъему S/PDIF на телевизоре или другом аудиоустройстве.
- 7 Включите телевизор, включите подключенное аудио-устройство и затем включите компьютер.
- 8 См. раздел «Включение параметров дисплея для телевизора» на стр. 66, чтобы убедиться, что компьютер распознает телевизор и правильно с ним работает.

Использование цифрового звука в формате S/PDIF



ПРИМЕЧАНИЕ. Программное обеспечение на диске DVD может различаться. Просмотрите инструкции по настройке, прилагаемые к программному обеспечению на диске DVD.

Если на компьютере установлен дисковод DVD-дисков, можно включить поддержку цифрового звука для воспроизведения DVD-дисков.

- 1 Нажмите кнопку **Пуск**, выберите **Все программы**, а затем выберите приложение на диске DVD.
- 2 Вставьте DVD-диск в дисковод.
Если начнется воспроизведение DVD-диска, нажмите кнопку остановки.
- 3 Выберите параметр **Настройки**.
- 4 Выберите параметр **DVD**.
- 5 Нажмите значок **DVD Audio Setting** (Настройка звука DVD).
- 6 Используйте стрелки рядом с кнопкой **Speaker Configuration** (Настройка динамиков) для прокрутки списка параметров и выберите параметр **SPDIF**.
- 7 Один раз нажмите кнопку **Назад**, а затем нажмите кнопку **Назад** еще раз для возврата к экрану главного меню.

Включение S/PDIF в аудиодрайвере Windows

- 1 Два раза щелкните на пиктограмме динамика в области уведомлений Windows.
- 2 В меню **Параметры** выберите пункт **Дополнительные параметры**.
- 3 Нажмите кнопку **Дополнительно**.
- 4 Выберите интерфейс **S/PDIF Interface** (Интерфейс S/PDIF).
- 5 Нажмите кнопку **Заккрыть**.
- 6 Нажмите кнопку **ОК**.

Настройка воспроизведения диска DVD с использованием наушников

Если на компьютере установлен дисковод DVD-дисков, можно включить поддержку цифрового звука для воспроизведения DVD-дисков.



ПРИМЕЧАНИЕ. Программное обеспечение на диске DVD может различаться. Просмотрите инструкции по настройке, прилагаемые к программному обеспечению на диске DVD.

- 1 Нажмите кнопку **Пуск**, выберите **Все программы**, а затем выберите программу DVD.
- 2 Вставьте DVD-диск в дисковод.
Если начнется воспроизведение DVD-диска, нажмите кнопку остановки.
- 3 Выберите параметр **Настройки**.
- 4 Выберите параметр **DVD**.
- 5 Нажмите значок **DVD Audio Setting** (Настройка звука DVD).

- 6 Используя стрелки рядом с кнопкой **Speaker Configuration** (Настройка динамиков) для прокрутки списка параметров, выберите параметр **Headphones** (Наушники).
- 7 Используя стрелки рядом с кнопкой **Audio listening mode** (Режим воспроизведения аудио) для прокрутки списка параметров, выберите параметр **CL Headphone** (Наушники CL).
- 8 Используйте стрелки рядом с кнопкой **Dynamic range compression** (Сжатие динамического диапазона) для выбора наиболее подходящего параметра.
- 9 Один раз нажмите кнопку **Назад**, а затем нажмите кнопку **Назад** еще раз для возврата к экрану главного меню.

Включение параметров дисплея для телевизора

Видеоконтроллер



ПРИМЕЧАНИЕ. Перед изменением параметров экрана подсоедините телевизор к компьютеру и проверьте, правильно ли отображаются эти параметры.

- 1 Нажмите кнопку **Пуск**, выберите **Настройка**, а затем **Панель управления**.
- 2 Дважды щелкните значок **Экран** и выберите вкладку **Настройка**.
- 3 Нажмите кнопку **Дополнительно**.
- 4 Выберите соответствующую вкладку для видеокарты.



ПРИМЕЧАНИЕ. Информацию о типе видеокарты, установленной в компьютере, можно найти в Центре справки и поддержки Windows. Чтобы открыть Центр справки и поддержки, нажмите **Пуск** → **Справка и поддержка**. В разделе **Выберите задание** выберите **Использование служебных программ для просмотра информации о компьютере и диагностики неполадок**. Затем в разделе **Сведения о компьютере** выберите **Оборудование**.

- 5 В разделе устройств дисплея выберите соответствующий параметр для использования одного дисплея или нескольких дисплеев и убедитесь, что настройки дисплея подходят для выбранного параметра.

Использование плат ExpressCard

Типы плат ExpressCard

Информацию о поддерживаемых платах ExpressCard см. в разделе «Технические характеристики» на стр. 159.

 **ПРИМЕЧАНИЕ.** Плата ExpressCard не является загрузочным устройством.

Заглушки плат ExpressCard

В новом компьютере в гнезде для плат ExpressCard установлена пластиковая заглушка. Заглушки защищают гнезда от пыли и прочих загрязнений. Сохраните эту заглушку и устанавливайте ее в гнездо, когда в нем нет платы ExpressCard. Заглушка от другого компьютера может не подойти. Инструкции по извлечению заглушки см. в разделе «Извлечение платы ExpressCard или заглушки» на стр. 68.

Установка платы ExpressCard

Плату ExpressCard можно устанавливать при включенном компьютере. Компьютер автоматически обнаружит карту.

На платах ExpressCard, как правило, имеется значок (например, треугольник или стрелка) или этикетка, которая указывает, каким концом вставлять карту в гнездо. Конструкция платы такова, что вставить ее неправильно невозможно. Если непонятно, как вставлять плату в компьютер, см. документацию по этой плате.

 **ПРИМЕЧАНИЕ.** Слот для плат ExpressCard НЕ поддерживает платы PC Card. См. иллюстрации, приведенные ниже, чтобы ознакомиться с поддерживаемыми платами.

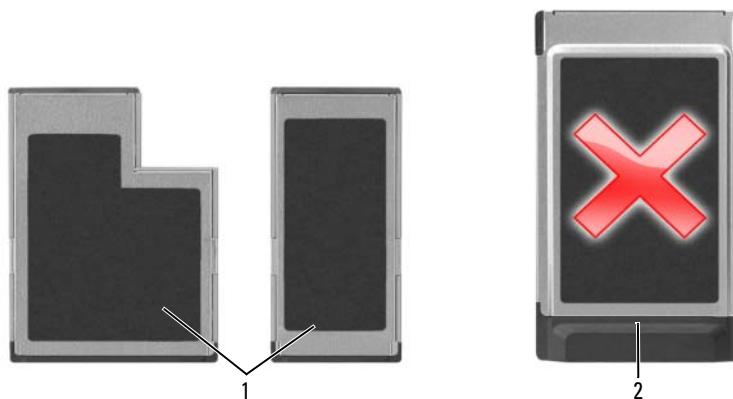

1 типы поддерживаемых плат (платы Express Card) 2 тип неподдерживаемых плат (PCMCIA)

⚠ ПРЕДУПРЕЖДЕНИЕ. Перед тем как приступить к выполнению операций данного раздела, выполните указания по безопасности, описанные в *Информационном руководстве по продуктам*.

Чтобы установить плату ExpressCard, выполните указанные ниже действия.

- 1 Возьмите плату так, чтобы верхняя часть платы была обращена вверх. Перед установкой платы переведите защелку в позицию «открыто»;
- 2 Вставьте плату в слот и вдвиньте ее до плотной посадки в разъем.

Если карта не вставляется, не применяйте силу. Проверьте, правильно ли расположена карта, и повторите попытку.



1 плата ExpressCard

Компьютер распознает плату ExpressCard и автоматически загружает необходимые драйверы. Если программа настройки выдаст запрос на загрузку драйверов производителя, используйте гибкий диск или компакт-диск, которые прилагаются к плате ExpressCard.

Извлечение платы ExpressCard или заглушки

⦿ ВНИМАНИЕ. Прежде чем извлечь карту памяти из компьютера, выберите и отключите ее с помощью программы конфигурации плат ExpressCard (щелкните значок  на панели задач). Если предварительно не отключить плату, возможна потеря данных.

⚠ ПРЕДУПРЕЖДЕНИЕ. Перед тем как приступить к выполнению операций данного раздела, выполните указания по безопасности, описанные в *Информационном руководстве по продуктам*.

Нажмите на защелки и извлеките плату или заглушку. На некоторые защелки фиксации необходимо нажать дважды: один раз для того, чтобы защелка выдвинулась, и второй раз, чтобы выдвинулась плата.

Сохраните заглушку, чтобы использовать ее, когда плата ExpressCard не установлена в гнездо. Заглушки защищают гнезда от пыли и прочих загрязнений.



1 кнопка блокировки 2 плата ExpressCard

Типы карт памяти

Устройство чтения карт памяти 5-в-1 обеспечивает быстрый и удобный способ просмотра и предоставления общего доступа к цифровым фотографиям, музыке и видео, которые хранятся в карте памяти.

 **ПРИМЕЧАНИЕ.** Карта памяти не является загрузочным устройством.

Устройство чтения карт памяти 5-в-1 поддерживает следующие карты памяти:

- Карта Secure Digital (SD)/SDIO
- MultiMediaCard (MMC)
- Memory Stick
- Memory Stick PRO
- xD-Picture Card

Заглушки для карт памяти

В новом компьютере в гнезде для карт памяти 5-в-1 установлена пластиковая заглушка. Заглушки защищают гнезда от пыли и прочих загрязнений. Сохраните эту заглушку и устанавливайте ее в гнездо, когда в нем нет карты. Заглушка от другого компьютера может не подойти.

Инструкции по извлечению заглушки см. в разделе «Извлечение платы ExpressCard или заглушки» на стр. 68.

Установка карты памяти

Карту памяти можно устанавливать при включенном компьютере. Компьютер автоматически обнаружит карту.

На картах памяти, как правило, имеется значок (например, треугольник или стрелка) или этикетка, которая показывает, каким концом следует вставлять карту в гнездо. Конструкция платы такова, что вставить ее неправильно невозможно. Если непонятно, как вставлять плату в компьютер, см. документацию по этой плате.

⚠ ПРЕДУПРЕЖДЕНИЕ. Перед тем как приступить к выполнению операций данного раздела, выполните указания по безопасности, описанные в *Информационном руководстве по продуктам*.

Чтобы установить карту памяти:

- 1 Возьмите плату так, чтобы верхняя часть платы была обращена вверх.
- 2 Вставьте плату в слот и вдвиньте ее до плотной посадки в разъеме.



Если карта не вставляется, не применяйте силу. Проверьте, правильно ли расположена карта, и повторите попытку.



1 гнездо для карт памяти 5-в-1 2 карта памяти

Компьютер распознает карту памяти и автоматически загружает необходимый драйвер. Если программа настройки выдаст запрос на загрузку драйверов производителя, используйте компакт-диск, который прилагается к карте памяти (если имеется).

Извлечение карты памяти или заглушки

 **ВНИМАНИЕ.** Прежде чем извлечь карту памяти из компьютера, выберите ее с помощью программы конфигурации карт, а затем отключите (щелкните значок  на панели задач). Если предварительно не отключить плату, возможна потеря данных.

 **ПРЕДУПРЕЖДЕНИЕ.** Перед тем как приступить к выполнению операций данного раздела, выполните указания по безопасности, описанные в *Информационном руководстве по продуктам*.

Нажмите на карту или заглушку, чтобы разблокировать, а затем извлеките ее.

Сохраните заглушку, чтобы использовать ее, когда карта памяти не установлена в гнездо. Заглушки защищают гнезда от пыли и прочих загрязнений.

Установка сети

Физическое подключение к сети или широкополосному модему

Перед подключением компьютера к беспроводной сети на компьютере должен быть установлен сетевой адаптер, и подключен сетевой кабель.

Для подключения сетевого кабеля:

- 1 Подключите сетевой кабель к разъему сетевого адаптера, расположенному на правой панели компьютера.

 **ПРИМЕЧАНИЕ.** Вставьте кабель в разъем до щелчка и затем осторожно потяните его, чтобы убедиться в надежности его подсоединения.

- 2 Подсоедините другой конец сетевого кабеля к устройству для сетевого соединения или к внешнему коммутационному сетевому разъему.

 **ПРИМЕЧАНИЕ.** Не используйте сетевой кабель с телефонной розеткой.



Мастер настройки сети

Операционная система Microsoft® Windows® XP включает в себя мастер настройки сети для управления процессом совместного использования файлов, принтеров и Интернет-соединения для домашней или небольшой офисной сети компьютеров.

- 1 Нажмите кнопку **Пуск**, выберите **Программы**→ **Стандартные**→ **Связь**, а затем **Мастер настройки сети**.
- 2 Когда появится окно приветствия, нажмите кнопку **Далее**.

3 Щелкните **Список действий по созданию сети**.

 **ПРИМЕЧАНИЕ.** При выборе метода подключения Этот компьютер имеет прямое подключение к Интернету включается встроенный брандмауэр, включенный в пакет обновления 2 (SP2) для Windows XP.

4 Заполните контрольную таблицу.

5 Вернитесь в мастер настройки сети и выполняйте инструкции на экране.

Беспроводная локальная сеть (WLAN)

Сеть WLAN представляет собой группу подключенных друг к другу компьютеров, которые обмениваются данными посредством воздушных волн, а не через сетевой кабель, подключенный к каждому компьютеру. Устройство радиосвязи WLAN, называемое точкой беспроводного доступа или беспроводным маршрутизатором, соединяет компьютеры в одну сеть и обеспечивает сетевой доступ. Точка беспроводного доступа или беспроводной маршрутизатор и беспроводная сетевая плата в компьютере обмениваются данными с помощью своих антенн по воздушным волнам.

Что необходимо для установки соединения по сети WLAN

Для установки WLAN, требуется:

- Высокоскоростной (широкополосный) доступ к Интернету (например, соединение с помощью кабельного или DSL-модема)
- Подключенный и включенный широкополосный модем
- Беспроводной маршрутизатор или точка беспроводного доступа
- По одной беспроводной сетевой плате для каждого компьютера, который необходимо подключить к WLAN
- Сетевой кабель с сетевым разъемом (RJ-45)

Проверка беспроводной сетевой платы

Компьютер имеет определенные конфигурации, выбранные при покупке компьютера. Чтобы подтвердить наличие в компьютере беспроводной сетевой платы и определить ее тип, воспользуйтесь следующими средствами:

- Нажмите кнопку **Пуск** и выберите параметр **Подключиться к**
- Подтвердите заказ

Кнопка Пуск и параметр Подключиться к

- 1 Нажмите кнопку **Пуск**.
- 2 Выберите **Подключиться к**, затем **Показать все соединения**.

Если пункт **Беспроводное сетевое соединение** не появляется в разделе **ЛВС или Высокоскоростной Интернет**, значит, беспроводная сетевая плата, возможно, не установлена.

Если пункт **Беспроводное сетевое соединение** появляется, значит, беспроводная сетевая плата установлена. Для просмотра подробных сведений о беспроводной сетевой плате:

- 1 Щелкните правой кнопкой мыши **Беспроводное сетевое соединение**.
- 2 Выберите **Свойства**. Появится окно **Свойства беспроводного сетевого соединения**. Имя и номер модели беспроводной сетевой платы указаны на вкладке **Общие**.



ПРИМЕЧАНИЕ. Если для компьютера выбран параметр **Классическое меню Пуск**, то просматривать сетевые подключения можно, нажав кнопку **Пуск** и выбрав **Настройки**, затем **Сетевые подключения**. Если пункт **Беспроводное сетевое соединение** не появляется, значит, беспроводная сетевая плата, возможно, не установлена.

Подтверждение заказа

В подтверждении заказа, полученном при заказе компьютера, перечислены все поставляемое с ним оборудование и программное обеспечение.

Настройка новой сети WLAN

Подключение беспроводного маршрутизатора и широкополосного модема

- 1 Обратитесь к поставщику услуг Интернета для получения специальной информации по требованиям к соединению для имеющегося широкополосного модема.
- 2 Перед установкой беспроводного Интернет-соединения убедитесь, что выход в Интернет обеспечивается с помощью проводного подсоединения широкополосного модема. См. раздел «Физическое подключение к сети или широкополосному модему» на стр. 73.
- 3 Установите любую программу, требующуюся для беспроводного маршрутизатора. Возможно, в комплект беспроводного маршрутизатора входил установочный компакт-диск. Такие компакт-диски обычно содержат информацию по установке, а так же по поиску и устранению неисправностей. Установите необходимую программу, следуя инструкциям изготовителя.
- 4 С помощью меню **Пуск** выключите компьютер и все другие соседние компьютеры, подключенные к беспроводной сети.
- 5 Отключите кабель питания широкополосного модема от электросети.
- 6 Отсоедините сетевой кабель от компьютера и модема.



ПРИМЕЧАНИЕ. После отсоединения широкополосного модема подождите как минимум 5 минут, прежде чем продолжить настройку сети.

- 7 Отсоедините кабель адаптера переменного тока от беспроводного маршрутизатора, чтобы убедиться, что он отключен от источника питания.
- 8 Подключите сетевой кабель к сетевому разъему RJ-45 в широкополосном модеме, отключенном от сети.
- 9 Подсоедините другой конец сетевого кабеля к сетевому разъему Интернета RJ-45 в беспроводном маршрутизаторе, отключенном от источника питания.

- 10 Убедитесь, что кроме сетевого кабеля, соединяющего модем и беспроводной маршрутизатор, никакие другие сетевые или USB-кабели, не подсоединены к широкополосному модему.

 **ПРИМЕЧАНИЕ.** Перезагрузите ваше беспроводное оборудование в следующем порядке во избежание сбоя подключения.

- 11 Включите *только* широкополосный модем и подождите по меньшей мере 2 минуты, пока его работа не стабилизируется. Через 2 минуты выполните Стр. 12.
- 12 Включите беспроводной маршрутизатор и ждите как минимум 2 минуты, пока его работа не стабилизируется. Через 2 минуты выполните Стр. 13.
- 13 Включите компьютер и ждите завершения процесса загрузки.
- 14 См. документацию, прилагаемую к беспроводному маршрутизатору, чтобы выполнить следующие действия для его настройки:
 - Установить связь между компьютером и беспроводным маршрутизатором.
 - Настроить беспроводной маршрутизатор для установления связи с широкополосным маршрутизатором.
 - Установите транслируемое имя беспроводного маршрутизатора. Техническим термином для транслируемого имени маршрутизатора является идентификатор набора служб (SSID) или сетевое имя.
- 15 При необходимости настройте беспроводную сетевую плату для подключения к беспроводной сети. См. раздел «Подключение к беспроводным локальным вычислительным сетям» на стр. 76.

Подключение к беспроводным локальным вычислительным сетям

 **ПРИМЕЧАНИЕ.** Перед тем как подключиться к WLAN, убедитесь, что выполнены все указания в разделе «Беспроводная локальная сеть (WLAN)» на стр. 74.

 **ПРИМЕЧАНИЕ.** Следующие инструкции по работе в сети не относятся к внутренним платам беспроводной технологии Bluetooth® и широкополосным беспроводным сетям.

В этом разделе приведены общие процедуры подключения к сети с помощью беспроводной технологии. Сетевые имена и конфигурация различаются. См. «Беспроводная локальная сеть (WLAN)» на стр. 74 для получения дополнительной информации по подготовке компьютера к подключению к WLAN.

Чтобы выполнить подключение к сети, необходимо установить специальное программное обеспечение и драйверы для беспроводной сетевой платы. Программное обеспечение уже установлено.

 **ПРИМЕЧАНИЕ.** В случае удаления или повреждения данного программного обеспечения необходимо выполнить инструкции, указанные в документации пользователя для беспроводной сетевой платы. Проверьте тип беспроводной сетевой платы, установленной в компьютере, затем выполните поиск этого имени на веб-узле поддержки Dell по адресу support.dell.com. Дополнительную информацию о типе беспроводной сетевой платы, установленной в компьютере, см. в разделе «Проверка беспроводной сетевой платы» на стр. 74.

Определение беспроводного сетевого диспетчера устройств

В зависимости от того, какое программное обеспечение установлено на компьютере, для управления сетевыми устройствами могут использоваться различные программы настройки беспроводной сети:

- Программа настройки беспроводной сетевой платы
- Операционная система Windows XP

Чтобы определить, какая программа настройки беспроводного соединения управляет вашей беспроводной сетевой платой:

- 1 Нажмите кнопку **Пуск**, выберите **Настройка**, а затем **Панель управления**.
- 2 Два раза щелкните **Сетевые подключения**.
- 3 Щелкните правой кнопкой мыши значок **Беспроводное сетевое соединение** и выберите **Просмотр доступных беспроводных сетей**.

Если в окне **Выбор беспроводной сети** появляется сообщение **Windows не может настроить данное соединение**, значит, беспроводной сетевой платой управляет программа настройки беспроводной сетевой платы.

Если в окне **Выбор беспроводной сети** появляется сообщение **Щелкните элемент в следующем списке для подключения к беспроводной сети или получения дополнительной информации**, то беспроводной сетевой платой управляет операционная система Windows XP.

Специальную информацию об установленной на компьютер утилите настройки беспроводного соединения см. в документации на беспроводную сеть в Центре справки и поддержки Windows.

Чтобы открыть Центр справки и поддержки:

- 1 Нажмите кнопку **Пуск** и выберите **Справка и поддержка**.
- 2 В разделе **Выберите раздел справки** щелкните **Руководства пользователя и системные руководства Dell**.
- 3 В разделе **Руководства для устройств** выберите документацию к беспроводной сетевой плате.

Завершение подключения к WLAN

Если при включении компьютера в области обнаруживается сеть (для которой компьютер не настроен), то в области уведомлений около значка беспроводной связи появляется всплывающее окно (в правом нижнем углу рабочего стола Windows).

Следуйте появляющимся на экране инструкциям. Эти указания предоставляются в любой утилите.

После того как компьютер настроен для выбранной беспроводной сети, появится еще одно всплывающее окно с уведомлением о том, что компьютер подключен к этой сети.

Затем при входе в выбранную беспроводную сеть будет появляться то же всплывающее окно с уведомлением о беспроводном сетевом подключении.



ПРИМЕЧАНИЕ. Если выбрана безопасная сеть, при появлении запроса необходимо ввести ключ WEP или WPA. Параметры защиты являются уникальными для вашей сети. Компания Dell не обладает данной информацией.



ПРИМЕЧАНИЕ. Компьютеру может потребоваться до 1 минуты для подключения к сети.

Включение/выключение беспроводной сетевой платы



ПРИМЕЧАНИЕ. Если подключиться к беспроводной сети не удастся, проверьте наличие всех компонентов для установки WLAN (см. «Что необходимо для установки соединения по сети WLAN» на стр. 74), затем убедитесь, что беспроводная сетевая плата была включена нажатием клавиш <Fn> <F2>.

Функцию беспроводной сети на компьютере можно включать и выключать нажатием комбинации кнопок <Fn> <F2>. Если функция беспроводной сети включена, нажмите <Fn> <F2>, чтобы выключить ее. Если функция беспроводной сети выключена, нажмите <Fn> <F2>, чтобы включить ее.

Наблюдение за состоянием беспроводных сетевых подключений с помощью Dell™ QuickSet

Индикатор беспроводной связи упрощает наблюдение за состоянием устройств беспроводной связи. Щелкните правой кнопкой мыши значок Dell QuickSet на панели задач и выберите **Отключить индикатор беспроводной связи**, чтобы включить или отключить индикатор беспроводной связи.

Индикатор беспроводной связи показывает, включены или отключены устройства беспроводной связи. При включении или выключении функции беспроводной связи, индикатор беспроводной связи, отображающий состояние, меняется.

Дополнительную информацию об индикаторе беспроводной связи см. в файле справки *Dell QuickSet*. Информацию о программе QuickSet и доступе к файлу *Dell QuickSet Help* (Справка Dell QuickSet) см. в разделе «Функции Dell™ QuickSet» на стр. 135.

Широкополосная мобильная сеть или беспроводная глобальная сеть (WWAN)

Аналогично WLAN широкополосная мобильная сеть (также известная как WWAN) представляет собой группу подключенных друг к другу компьютеров, которые обмениваются данными посредством беспроводной технологии. Однако в отличие от сетей WLAN широкополосная мобильная сеть использует технологию сотовой связи, обеспечивая доступ к Интернету в местах, где доступна сотовая телефонная связь. Компьютер может поддерживать соединение по широкополосной мобильной сети вне зависимости от положения в пространстве, пока он находится в зоне действия сотовой сети.

Что необходимо для установки соединения по широкополосной мобильной сети



ПРИМЕЧАНИЕ. В зависимости от компьютера для установки соединения по широкополосной мобильной сети можно использовать отдельно плату ExpressCard или плату Mini-Card для мобильной широкополосной сети.

Для установки соединения по широкополосной мобильной сети требуются:

- Плата ExpressCard или Mini-Card для мобильной широкополосной сети (в зависимости от конфигурации компьютера)

Для получения инструкций по использованию плат ExpressCard см. раздел «Использование плат ExpressCard» на стр. 67.

- Программа Dell Mobile Broadband Card (если плата была приобретена вместе с компьютером, то эта программа должна быть уже установлена в компьютере, либо ее можно установить с компакт-диска, прилагаемого к плате в случае, если она была приобретена отдельно от компьютера).

Если программа повреждена или удалена из компьютера, см. инструкции в руководстве пользователя программы Dell Mobile Broadband Card. Руководство пользователя можно открыть с помощью Центра справки и поддержки Windows (или с компакт-диска, прилагаемого к плате в случае, если она была приобретена отдельно от компьютера). Чтобы получить доступ к Центру справки и поддержки, см. раздел «Центр справки и поддержки Windows» на стр. 14.

Подключение к широкополосной мобильной сети

 **ПРИМЕЧАНИЕ.** Эти инструкции относятся только к платам ExpressCard или Mini-Card для мобильных широкополосных сетей. Они не относятся к внутренним платам с беспроводной технологией Bluetooth® и платам Mini-Card для сетей WLAN.

 **ПРИМЕЧАНИЕ.** Перед подключением к Интернету необходимо, чтобы служба мобильной широкополосной связи была активизирована оператором сотовой связи. Для получения инструкций и дополнительной информации об использовании утилиты Dell Mobile Broadband Card Utility см. руководство пользователя в «Центре справки и поддержки Windows». Чтобы получить доступ к Центру справки и поддержки, см. раздел «Центр справки и поддержки Windows» на стр. 14. Руководство пользователя можно также найти на веб-узле технической поддержки компании Dell support.dell.com, а также на компакт-диске, который прилагается к плате широкополосного сетевого доступа в случае, если она была приобретена отдельно от компьютера.

Установите и управляйте мобильным широкополосным сетевым соединением с Интернетом с помощью утилиты Dell Mobile Broadband Card Utility:

- 1 Щелкните значок программы Dell Mobile Broadband Card  на панели задач Windows, чтобы запустить программу.
- 2 Щелкните **Соединить**.

 **ПРИМЕЧАНИЕ.** При этом кнопка **Соединить** меняется на кнопку **Разъединить**.

- 3 Следуйте инструкциям на экране для управления сетевым соединением с помощью утилиты.

Сеть с беспроводной технологией Bluetooth

Установка соединения Bluetooth

При установке системы с технологией Bluetooth отображается значок Bluetooth на панели задач. Если установлена система с технологией Bluetooth, дважды щелкните значок Bluetooth. В зависимости от программного обеспечения Bluetooth, установленного на компьютере, возможно, потребуются выполнить следующие шаги, которые программное обеспечение Bluetooth предоставит по мере выполнения настройки сети Bluetooth. Данная процедура может занять до 5 минут. По завершении система будет готова установить и использовать соединение Bluetooth. Если после двойного щелчка значка Bluetooth не появляется сообщение программного обеспечения Bluetooth, содержащее серию шагов по настройке, значит, система Bluetooth полностью настроена и готова к использованию.

Подключение к сети Bluetooth

К системам, оборудованным внутренними платами Bluetooth, можно подключать другие устройства Bluetooth, например, клавиатуры, мышки, стереонаушники, фотоаппараты, карманные компьютеры и принтеры. При этом требуется выполнение несложных действий для установки соединения с устройством. Данные действия отличаются в зависимости от программного обеспечения Bluetooth, установленного на компьютере. Для получения дополнительной информации об установке соединения Bluetooth откройте программу Bluetooth, дважды щелкнув значок Bluetooth на панели задач. Выберите «Справка» в главном меню для получения подробного описания использования внутренней сетевой карты Bluetooth.

Защита компьютера

Защитный кабельный замок

 **ПРИМЕЧАНИЕ.** Компьютер поставляется без защитного кабельного замка.

Защитный кабельный замок является противовзломным устройством, которое можно найти в продаже. Чтобы использовать замок, подключите его к слоту защитного кабеля на компьютере Dell™. Дополнительную информацию см. в инструкциях по такому устройству.

 **ВНИМАНИЕ.** Перед покупкой противовзломного устройства убедитесь в том, что оно будет поддерживаться слотом защитного кабеля на компьютере.



Пароли

Пароли предотвращают несанкционированный доступ с компьютеру. При первом запуске компьютера необходимо назначить главный пароль при появлении запроса. Если в течение 2 минут не ввести пароль, компьютер вернется в предыдущее рабочее состояние.

При использовании паролей соблюдайте следующие правила:

- Выберите пароль, который можно легко запомнить, но трудно отгадать. Например, не используйте в качестве паролей имена родственников или домашних животных.
- Не рекомендуется записывать пароль на бумагу. Однако если это неизбежно, храните их в безопасном месте.
- Не давайте свой пароль другим людям.
- При вводе пароля убедитесь, что за вами никто не наблюдает.

- ➔ **ВНИМАНИЕ.** Пароли обеспечивают высокую степень защиты данных в компьютере или на жестком диске. Но обеспечить полную безопасность они не могут. Чтобы обеспечить большую безопасность, потребуются дополнительные средства защиты, например, смарт-карты, программы шифрования данных или платы PC (или мини-платы) с функциями шифрования.

Чтобы добавить или изменить пароли, выберите **Учетные записи пользователей** на Панели управления.

Если вы забыли любой из своих паролей, обратитесь в Dell (см. раздел «Обращение в Dell» на стр. 139). В целях безопасности персоналу службы технической поддержки корпорации Dell потребуется удостоверить вашу личность, чтобы не допустить несанкционированного использования компьютера другим лицом.

Программное обеспечение отслеживания компьютера

С помощью программного обеспечения отслеживания компьютера можно определить местонахождение компьютера, если он потерян или украден. Данное программное обеспечение является дополнительным и приобретается при покупке компьютера Dell™. Можно также обратиться к торговому представителю Dell для получения дополнительной информации о данной функции безопасности.

 **ПРИМЕЧАНИЕ.** Программное обеспечение для отслеживания компьютера может быть недоступно в некоторых странах.

 **ПРИМЕЧАНИЕ.** Если на компьютере установлено программное обеспечение для отслеживания, то при потере или краже компьютера необходимо сообщить об этом в компанию, обеспечивающую службу отслеживания.

Потеря или кража компьютера

- Заявите о пропаже или краже компьютера в правоохранительные органы. Включите в описание пропавшего компьютера метку производителя. Спросите и запишите номер заведенного дела, а также название, адрес и телефон отдела правоохранительных органов. Если можно, узнайте имя сотрудника, который проводит расследование.

 **ПРИМЕЧАНИЕ.** Если точно известно, где пропал компьютер, обратитесь в отделение правоохранительных органов в этом районе. Если место пропажи неизвестно, обращайтесь в правоохранительные органы по месту жительства.

- Если компьютер является собственностью фирмы, поставьте в известность ее службу безопасности.
- Свяжитесь со службой технической поддержки корпорации Dell и сообщите о пропаже компьютера. В своем сообщении укажите метку производителя компьютера, номер корпуса, а также название, адрес и номер телефона отдела правоохранительных органов, куда вы заявили о пропаже компьютера. Если возможно, укажите имя сотрудника, который проводит расследование.

Сотрудник службы технической поддержки корпорации Dell регистрирует ваше сообщение, используя метку производителя в качестве регистрационного номера, и пометит компьютер как пропавший или украденный. Если кто-либо обратится в службу технической поддержки корпорации Dell и предъявит эту метку изготовителя, компьютер будет автоматически опознан как пропавший или украденный. Сотрудник корпорации Dell постарается выяснить телефон и адрес человека, обратившегося в службу. Затем корпорация Dell свяжется с отделением правоохранительных органов, где вы заявили о пропаже компьютера.

Поиск и устранение неисправностей

Служба обновлений Dell

Служба обновлений Dell отправляет своевременные уведомления по электронной почте об обновлениях оборудования и программного обеспечения компьютера. Эта услуга является бесплатной, и в ней можно настроить содержимое и формат уведомлений, а также периодичность их получения.

Для регистрации в службе обновлений Dell посетите веб-узел support.dell.com/technicalupdate.

Программа Dell Diagnostics

 **ПРЕДУПРЕЖДЕНИЕ.** Перед тем как приступить к выполнению операций данного раздела, выполните указания по безопасности, описанные в *Информационном руководстве по продуктам*.

Когда использовать программу Dell Diagnostics

Если при работе на компьютере возникают неполадки, выполните тесты, указанные в разделе «Блокировки и неполадки программного обеспечения» на стр. 96, и, прежде чем обращаться в службу технической поддержки Dell за консультацией, запустите программу Dell Diagnostics.

 **ВНИМАНИЕ.** Программа Dell Diagnostics работает только на компьютерах Dell.

 **ПРИМЕЧАНИЕ.** Компакт-диск *Drivers and Utilities* (Драйверы и утилиты) является дополнительным и может не поставляться с этим компьютером.

Запустите программу Dell Diagnostics либо с жесткого диска, либо с *компакт-диска Drivers and Utilities* (Драйверы и утилиты) (иначе называемый *ResourceCD* (Ресурсы)).

Запуск программы Dell Diagnostics с жесткого диска

Программа Dell Diagnostics находится в скрытом разделе Diagnostic Utility жесткого диска.

 **ПРИМЕЧАНИЕ.** Если на экране компьютера нет изображения, обратитесь в корпорацию Dell. См. «Обращение в Dell» на стр. 139.

- 1 Выключите компьютер.
- 2 Подключите компьютер к электросети.
- 3 Диагностику можно запустить двумя способами:
 - a Включите компьютер. Когда появится логотип DELL™, немедленно нажмите клавишу <F12>. Выберите пункт **Diagnostics** (Диагностика) в загрузочном меню и нажмите клавишу <Enter>.

 **ПРИМЕЧАНИЕ.** Если эти клавиши нажаты с опозданием и появился экран с логотипом операционной системы, дождитесь появления рабочего стола Microsoft® Windows®. Затем выключите компьютер и повторите попытку.

b Нажмите и удерживайте нажатой клавишу <Fn> во время включения питания системы.

 **ПРИМЕЧАНИЕ.** Если будет получено сообщение о том, что разделы утилиты диагностики не найдены, запустите программу Dell Diagnostics с компакт-диска *Drivers and Utilities* (Драйверы и утилиты).

Компьютер запускает проверку Pre-boot System Assessment - серию встроенных диагностических тестов, которые проверяют системную плату, клавиатуру, жесткий диск и дисплей.

- Во время проверки отвечайте на вопросы, отображаемые на экране.
- Если обнаружен какой-либо сбой, компьютер останавливается и выдает звуковой сигнал. Чтобы остановить тестирование и перезагрузить компьютер, нажмите клавишу <п>. Чтобы перейти к следующему тесту, нажмите клавишу <у>. Чтобы повторно протестировать неисправный компонент, нажмите клавишу <г>.
- Если при проведении теста системы перед загрузкой будут обнаружены неполадки, запишите коды ошибки и обратитесь в корпорацию Dell.

Если тест системы перед загрузкой выполнен успешно, появится сообщение *Booting Dell Diagnostic Utility Partition. Press any key to continue* (Загрузка раздела утилиты Dell Diagnostic Utility. Нажмите любую клавишу для продолжения).

- 4 Нажмите любую клавишу, чтобы запустить программу Dell Diagnostics из раздела средств диагностики жесткого диска.

Запуск программы Dell Diagnostics с компакт-диска *Drivers and Utilities* (Драйверы и Утилиты)

- 1 Вставьте компакт-диск *Drivers and Utilities* (Драйверы и Утилиты).
- 2 Выключите и перезагрузите компьютер.

При появлении логотипа DELL™ сразу нажмите <F12>.

Если вы не успели вовремя нажать эту клавишу и появился экран с логотипом Windows, дождитесь появления рабочего стола Windows. Затем выключите компьютер и повторите попытку.

 **ПРИМЕЧАНИЕ.** Последующие шаги изменяют последовательность загрузки только на один раз. В следующий раз загрузка компьютера будет выполняться в соответствии с устройствами, указанными в программе настройки системы.

- 3 При появлении списка загрузочных устройств выделите пункт **CD/DVD/CD-RW Drive** (Дисковод CD/DVD/CD-RW) и нажмите клавишу <Enter>.
- 4 В появившемся меню выберите пункт **Boot from CD-ROM** (Загрузка с компакт-диска) и нажмите клавишу <Enter>.
- 5 Введите **1**, чтобы открыть меню компакт-диска *Resource* (Ресурсы), и нажмите клавишу <Enter> для продолжения.
- 6 В нумерованном списке выберите **Run the 32 Bit Dell Diagnostics** (Запуск 32-разрядной программы Dell Diagnostics). Если в списке имеется несколько версий, выберите подходящую для вашего компьютера.
- 7 Когда появится **Main Menu** (Главное меню) программы Dell Diagnostics, выберите тест для запуска.

Главное меню Dell Diagnostics

- 1 После загрузки программы Dell Diagnostics и появления окна **Main Menu** (Главное меню) нажмите кнопку для выбора нужного параметра.

Параметр	Функция
Express Test (Экспресс-тест)	Быстрое тестирование устройств. Этот тест обычно продолжается 10-20 минут и не требует вашего участия. В первую очередь выполните Express Test (Экспресс-тест) для максимально быстрого обнаружения проблемы.
Extended Test (Расширенный тест)	Полная проверка устройств. Обычно занимает один час и периодически требует от вас ответов на вопросы.
Custom Test (Настраиваемый тест)	Тестирование выбранного устройства. Вы можете настроить тесты, которые хотите запустить.
Symptom Tree (Дерево симптомов)	Список наиболее часто встречающихся признаков, с помощью которого вы можете выбрать тест, исходя из особенностей возникшей проблемы.

- 2 Если во время теста возникла проблема, появится сообщение с кодом ошибки и описанием проблемы. Запишите эту информацию и выполните инструкции на экране.

Если вам не удалось устранить ошибку, обратитесь в корпорацию Dell.



ПРИМЕЧАНИЕ. Метка производителя (Service Tag) компьютера отображается в верхней части экрана каждого теста. При обращении в корпорацию Dell служба технической поддержки потребует от вас указать Метку производителя.

- 3 Если тест запущен с помощью параметров **Custom Test** (Настраиваемый тест) или **Symptom Tree** (Дерево симптомов), подробную информацию можно получить на соответствующих вкладках, описание которых приведено в следующей таблице.

Вкладка	Функция
Results (Результаты)	Результаты тестов и выявленные ошибки.
Errors (Ошибки)	Выявленные ошибки, их коды и описание проблемы.
Help (Справка)	Описание тестов и требования для их запуска.
Configuration (Конфигурация)	Аппаратная конфигурация выбранного устройства. Программа Dell Diagnostics получает информацию о конфигурации для всех устройств из программы настройки системы, памяти и различных внутренних тестов, а затем показывает ее как список устройств в левой части экрана. В списке устройств могут отсутствовать имена некоторых компонентов компьютера или подключенных к нему устройств.
Parameters (Параметры)	Позволяет настраивать тест путем изменения настроек теста.

- 4 По завершении тестов, если программа Dell Diagnostics запущена с компакт-диска *Drivers and Utilities* (Драйверы и Утилиты) извлеките компакт-диск.

- 5 По завершении тестов закройте экран теста, чтобы вернуться в окно **Main Menu** (Главное меню). Чтобы выйти из программы Dell Diagnostics и перезагрузить компьютер, закройте окно **Main Menu** (Главное меню).

Поддержка Dell Utility

Программа поддержки Dell - это установленная на компьютере программа, доступ к которой осуществляется с помощью значка программы поддержки Dell на панели задач или кнопки **Пуск**. Используйте эту программу поддержки для пополнения информации, обновления программного обеспечения и сканирования состояния вычислительной среды.

Доступ к программе поддержки Dell

Доступ к программе поддержки Dell осуществляется с помощью значка программы поддержки Dell на панели задач или кнопки **Пуск**.

Если значок программы поддержки Dell не появляется, следует:

- 1 Нажмите кнопку **Пуск** и выберите **Все программы**.
- 2 Щелкните **Dell Support** (Поддержка Dell) и выберите **Dell Support Settings** (Параметры программы поддержки Dell).
- 3 Убедитесь, что установлен флажок **Show icon on the taskbar** (Показывать значок на панели задач).



ПРИМЕЧАНИЕ. Если программа поддержки Dell недоступна в меню кнопки **Пуск**, посетите веб-узел support.dell.com и загрузите программу.

Программа поддержки Dell изменяется в зависимости от вычислительной среды.

Значок программы поддержки Dell на панели задач функционирует по-разному в зависимости от способа запуска: путем однократного щелчка, двойного щелчка или щелчка правой кнопкой мыши.

Однократный щелчок значка программы поддержки Dell

Щелкните левой или правой кнопкой мыши значок  чтобы выполнить следующие задачи.

- Проверка вычислительной среды
- Просмотр параметров программы поддержки Dell
- Доступ к файлу справки программы поддержки Dell
- Просмотр часто задаваемых вопросов
- Получение дополнительных сведений о программе поддержки Dell
- Отключение программы поддержки Dell

Двойной щелчок значка программы поддержки Dell

Дважды щелкните значок  для проверки состояния операционной системы вручную, просмотра часто задаваемых вопросов, доступа к файлу справки программы поддержки Dell и просмотра параметров программы поддержки Dell.

Для получения дополнительной информации о программе поддержки Dell щелкните вопросительный знак (?) в верхней части экрана программы поддержки Dell.

Неисправности дисководов

 **ПРЕДУПРЕЖДЕНИЕ.** Перед тем как приступить к выполнению операций данного раздела, выполните указания по безопасности, описанные в *Информационном руководстве по продуктам*.

Убедитесь, что система Microsoft® Windows® распознает дисковод. Нажмите кнопку **Пуск** и выберите **Мой компьютер**. Если дисковод гибких дисков, CD или DVD в списке отсутствует, выполните полную проверку системы с помощью антивирусной программы и удалите вирусы, если они будут найдены. Иногда операционная система Windows не может распознать дисковод из-за наличия вирусов.

Проверьте дисковод.

- Вставьте другую дискету, компакт-диск или диск DVD, чтобы исключить вероятность неисправности исходного диска.
- Вставьте загрузочный диск и перезагрузите компьютер.

Почистите дисковод или диск. См. «Уход за компьютером» на стр. 169.

Убедитесь в том, что компакт-диск защелкнулся на шпинделе.

Проверьте подключения кабелей.

Проверьте совместимость оборудования. См. раздел «Разрешение вопросов несовместимости программного и аппаратного обеспечения» на стр. 107.

Запустите программу Dell Diagnostics. См. раздел «Программа Dell Diagnostics» на стр. 83.

Неполадки дисковода компакт-дисков и дисков DVD



ПРИМЕЧАНИЕ. Вибрация высокоскоростного дисковода компакт-дисков или дисков DVD является нормальной. При этом может возникать шум, который не является признаком неисправности дисковода, компакт-диска или диска DVD.



ПРИМЕЧАНИЕ. Поскольку в различных регионах мира используются различные форматы дисков, на дисководах DVD могут воспроизводиться не все диски DVD.

Неполадки при записи на дисковом CD/DVD-RW

Закройте все другие программы. Во время записи дисковод CD/DVD-RW должен получать непрерывный поток данных. Если поток прерывается, возникает ошибка. Перед записью на диск CD/DVD-RW попробуйте закрыть все программы.

Отключите режим ожидания в системе Windows перед тем, как начать запись на диск CD/DVD-RW. См. «Режимы управления питанием» на стр. 42 для получения информации о режиме ожидания.

Измените скорость записи на более медленную. См. файлы справки в программе создания дисков CD или DVD.

Не выдвигается лоток дисковода CD, CD-RW DVD или DVD+RW

- 1 Выключите компьютер.
- 2 Разогните скрепку для бумаг и вставьте один конец в отверстие на передней панели дисковода; нажимайте до тех пор, пока лоток частично не выдвинется.
- 3 Осторожно выдвигайте лоток до его остановки.

Если вы услышите царапающий звук или скрип

- Убедитесь, что этот звук не вызван работающей программой.
- Убедитесь, что диск вставлен правильно.

Неисправности жесткого диска

Дайте компьютеру остыть перед включением. Горячий накопитель на жестких дисках может мешать запуску операционной системы. Прежде чем включать компьютер, попробуйте дать ему остыть до комнатной температуры.

Запустите программу проверки диска Check Disk.

- 1 Нажмите кнопку **Пуск** и выберите **Мой компьютер**.
- 2 Щелкните правой кнопкой мыши **Локальный диск C:**.
- 3 Выберите **Свойства**.
- 4 Перейдите на вкладку **Сервис**.
- 5 В разделе **Проверка диска** нажмите кнопку **Выполнить проверку**.
- 6 Выберите **Проверять и восстанавливать поврежденные сектора**.
- 7 Нажмите кнопку **Запуск**.

Неполадки электронной почты, модема и подключения к Интернету



ПРЕДУПРЕЖДЕНИЕ. Перед тем как приступить к выполнению операций данного раздела, выполните указания по безопасности, описанные в *Информационном руководстве по продуктам*.



ПРИМЕЧАНИЕ. Подключайте модем только к аналоговой телефонной розетке. Если подключить модем к цифровой телефонной сети, он не будет работать.

Проверьте параметры безопасности Microsoft Outlook® Express . Если не удастся открыть вложения сообщения электронной почты, выполните указанные ниже действия.

- 1 В программе Outlook Express щелкните **Сервис**, выберите команду **Параметры**, а затем **Безопасность**.
- 2 Снимите флажок **Не разрешать сохранение или открытие вложений**.

Проверьте подключение к телефонной линии

Проверьте телефонную розетку

Подключите модем напрямую к стенной телефонной розетке

Попробуйте использовать другую телефонную линию

- Убедитесь, что телефонная линия подключена к гнезду модема. (Рядом с этим гнездом имеется зеленая наклейка или значок в форме разъема.)
- Убедитесь, что слышен щелчок при подключении разъема телефонной линии к модему.
- Отсоедините телефонную линию от модема и соедините с телефоном. Прислушайтесь к тональному сигналу.

- Если к этой же линии подключены другие телефонные устройства (например, автоответчик, факс, сетевой фильтр или разветвитель), подключите модем напрямую к стенной телефонной розетке, минуя их. Если вы используете кабель длиной более 3 м попробуйте применить более короткий кабель.

Запуск программы диагностики модема. Нажмите кнопку **Пуск**, выберите **Все программы**, а затем нажмите **Modem Helper**. Чтобы определить и устранить неисправность модема, следуйте инструкциям на экране. (Программа Modem Helper может отсутствовать на некоторых компьютерах).

Убедитесь, что модем обменивается информацией с Windows.

- 1 Щелкните на кнопке **Пуск** и выберите **Панель управления**.
- 2 Щелкните **Принтеры и другое оборудование**.
- 3 Щелкните значок **Телефон и модем**.
- 4 Щелкните на вкладке **Модемы**.
- 5 Щелкните COM-порт, используемый вашим модемом.
- 6 Щелкните **Свойства**, выберите вкладку **Диагностика** и далее **Опросить модем**, чтобы проверить, выполняется ли обмен информацией модема с Windows.

Если получен ответ на все команды, модем работает нормально.

Убедитесь в том, что вы подключены к сети Интернет. Убедитесь в том, что вы имеете подписку у поставщика услуг Интернета. В открытой программе электронной почты Outlook Express щелкните **Файл**. Если установлен флажок **Работать автономно**, снимите этот флажок и установите соединение с Интернетом. Для получения справки обратитесь к поставщику услуг Интернета.

Сканирование компьютера для поиска шпионского программного обеспечения. Если производительность компьютера ухудшилась, на экране часто появляются окна с рекламой или имеются проблемы подключения к Интернету, то, вероятно, компьютер заражен шпионским программным обеспечением. Воспользуйтесь антивирусной программой, в которую входит защита от шпионского программного обеспечения (может потребоваться обновление программы), чтобы выполнить сканирование компьютера и удалить шпионские программы. Для получения дополнительной информации посетите веб-узел support.dell.com и выполните поиск по ключевому слову *spyware*.

Сообщения об ошибках

 **ПРЕДУПРЕЖДЕНИЕ.** Перед тем как приступить к выполнению операций данного раздела, выполните указания по безопасности, описанные в *Информационном руководстве по продуктам*.

Если какого-либо сообщения нет в списке, см. документацию по операционной системе или программе, которая работала, когда оно появилось.

Auxiliary device failure (Ошибка вспомогательного устройства). Возможно, неисправна сенсорная панель, микроджойстик или внешняя мышь. Если вы пользуетесь внешней мышью, проверьте правильность соединения. Включите параметр **Указывающее устройство** в программе настройки системы. Если ошибка не исчезла, обратитесь в корпорацию Dell. См. раздел «Обращение в Dell» на стр. 139.

Bad command or file name (Неправильная команда или имя файла). Убедитесь, что команда введена правильно, пробелы в нужных местах поставлены и путь указан верно.

Cache disabled due to failure (Кэш отключен из-за ошибки). Ошибка первичного кэша микропроцессора. Обратитесь в корпорацию Dell. См. раздел «Обращение в Dell» на стр. 139.

CD drive controller failure (Ошибка контроллера дисководов компакт-дисков). CD-дисковод не отвечает на команды с компьютера. См. раздел «Неисправности дисководов» на стр. 87.

Data error (Ошибка данных). Ошибка чтения данных с жесткого диска. См. раздел «Неисправности дисководов» на стр. 87.

Decreasing available memory (Уменьшение доступного объема памяти). Возможно, один или несколько модулей памяти неисправны или неправильно установлены. Переустановите модули памяти или замените, если необходимо. См. раздел «Оптические дисководы» на стр. 118.

Disk C: failed initialization (Диск C: ошибка при инициализации). Ошибка при инициализации жесткого диска. Запустите набор тестов Hard Drive (Жесткий диск) в программе Dell Diagnostics. См. раздел «Программа Dell Diagnostics» на стр. 83.

Drive not ready (Дисковод не готов). Для выполнения операции необходимо вставить жесткий диск в отсек. Установите жесткий диск в отсек дисководов. См. раздел «Жесткий диск» на стр. 115.

Error reading PCMCIA card (Ошибка чтения платы PCMCIA). Компьютер не может определить плату ExpressCard. Извлеките плату и вставьте ее снова или попытайтесь использовать другую плату. См. раздел «Использование плат ExpressCard» на стр. 67.

Extended memory size has changed (Изменен объем расширенной памяти). Объем памяти, записанной на NVRAM, не совпадает с объемом памяти, установленной в системе. Перезапустите компьютер. Если ошибка повторяется, обратитесь в корпорацию Dell. См. раздел «Обращение в Dell» на стр. 139.

The file being copied is too large for the destination drive (Копируемый файл не умещается на заданном диске). Файл, который вы пытаетесь скопировать, слишком велик, или диск переполнен. Попробуйте скопировать файл на другой диск или на диск большего размера.

A filename cannot contain any of the following characters: \ / : * ? " < > |. Не используйте эти символы в именах файлов.

Gate A20 failure (Сбой линии A20). Возможно, модуль памяти не закреплен. Переустановите модули памяти или при необходимости замените их. См. раздел «Оптические дисководы» на стр. 118.

General failure (Общий отказ). Операционная система не способна выполнить команду. Это сообщение обычно сопровождается дополнительной информацией, например, Printer out of paper (В принтере нет бумаги). Примите соответствующие меры.

Hard-disk drive configuration error (Ошибка конфигурации жесткого диска). Компьютер не может определить тип дисководов. Выключите компьютер, извлеките жесткий диск (см. раздел «Жесткий диск» на стр. 115) и запустите компьютер с помощью компакт-диска. После этого снова выключите компьютер, установите жесткий диск и перезагрузите компьютер. В программе диагностики Dell Diagnostics запустите тесты жесткого диска (см. раздел «Программа Dell Diagnostics» на стр. 83).

Hard-disk drive controller failure 0 (Ошибка контроллера жесткого диска 0). Жесткий диск не отвечает на команды с компьютера. Выключите компьютер, извлеките жесткий диск (см. раздел «Жесткий диск» на стр. 115) и запустите компьютер с помощью компакт-диска. После этого снова выключите компьютер, установите жесткий диск и перезагрузите компьютер. Если не удается устранить проблему, попробуйте установить другой жесткий диск. В программе диагностики Dell Diagnostics запустите тесты жесткого диска (см. раздел «Программа Dell Diagnostics» на стр. 83).

Hard-disk drive failure (Ошибка жесткого диска). Жесткий диск не отвечает на команды с компьютера. Выключите компьютер, извлеките жесткий диск (см. раздел «Жесткий диск» на стр. 115) и запустите компьютер с помощью компакт-диска. После этого снова выключите компьютер, установите жесткий диск и перезагрузите компьютер. Если не удастся устранить проблему, попробуйте установить другой жесткий диск. В программе диагностики Dell Diagnostics запустите тесты жесткого диска (см. раздел «Программа Dell Diagnostics» на стр. 83).

Hard-disk drive read failure (Ошибка чтения с жесткого диска). Возможно, жесткий диск неисправен. Выключите компьютер, извлеките жесткий диск (см. раздел «Жесткий диск» на стр. 115) и запустите компьютер с помощью компакт-диска. После этого снова выключите компьютер, установите жесткий диск и перезагрузите компьютер. Если не удастся устранить проблему, попробуйте установить другой жесткий диск. В программе диагностики Dell Diagnostics запустите тесты жесткого диска (см. раздел «Программа Dell Diagnostics» на стр. 83).

Insert bootable media (Вставьте загрузочный носитель). Операционная система пытается загрузиться не с загрузочного компакт-диска. Вставьте загрузочный компакт-диск.

Invalid configuration information-please run System Setup Program (Неверная информация о конфигурации - запустите программу SETUP). Информация о конфигурации системы не совпадает с конфигурацией аппаратного обеспечения. Такое сообщение чаще всего появляется после установки модуля памяти. Измените соответствующие параметры в программе настройки системы (см. раздел «Использование программы настройки системы» на стр. 167).

Keyboard clock line failure (Ошибка линии синхронизирующего сигнала клавиатуры).

Проверьте правильность кабельного соединения внешней клавиатуры. В программе диагностики Dell Diagnostics запустите тест Keyboard Controller (Контроллер клавиатуры) (см. раздел «Программа Dell Diagnostics» на стр. 83).

Keyboard controller failure (Ошибка контроллера клавиатуры). Проверьте правильность кабельного соединения внешней клавиатуры. Перезагрузите компьютер, не дотрагиваясь до клавиатуры и мыши во время загрузки. В программе диагностики Dell Diagnostics запустите тест Keyboard Controller (Контроллер клавиатуры) (см. раздел «Программа Dell Diagnostics» на стр. 83).

Keyboard data line failure (Ошибка линии передачи данных клавиатуры). Проверьте правильность кабельного соединения внешней клавиатуры. В программе диагностики Dell Diagnostics запустите тест Keyboard Controller (Контроллер клавиатуры) (см. раздел «Программа Dell Diagnostics» на стр. 83).

Keyboard stuck key failure (Ошибка запавшей клавиши клавиатуры). Проверьте правильность кабельного соединения внешней клавиатуры или цифровой клавиатуры. Перезагрузите компьютер, не дотрагиваясь до клавиатуры во время загрузки. В программе диагностики Dell Diagnostics запустите тест Stuck Key (Запавшая клавиша) (см. раздел «Программа Dell Diagnostics» на стр. 83).

Licensed content is not accessible in mediadirect (Лицензированное содержимое не доступно в MediaDirect). Dell MediaDirect не может проверить ограничения цифрового управления правами (DRM) файла, поэтому файл невозможно воспроизвести. См. раздел «Неполадки Dell MediaDirect» на стр. 97.

Memory address line failure at address, read value expecting value (Ошибка линии данных по адресу, читаемое значение, ожидаемое значение). Возможно, модуль памяти неисправен или неправильно установлен. Переустановите модули памяти и замените их, если это необходимо (см. раздел «Оптические дисководы» на стр. 118).

Memory allocation error (Ошибка выделения памяти). Запускаемая программа конфликтует с операционной системой, другими программами или утилитами. Выключите компьютер и через 30 секунд включите снова. Попробуйте запустить программу снова. Если опять появляется сообщение об ошибке, см. документацию по этой программе.

Memory data line failure at address, read value expecting value (Ошибка линии данных по адресу, читаемое значение, ожидаемое значение). Возможно, модуль памяти неисправен или неправильно установлен. Переустановите модули памяти и замените их, если это необходимо (см. раздел «Оптические дисководы» на стр. 118).

Memory double word logic failure at address, read value expecting value (Ошибка логики двойного слова по адресу, читаемое значение, ожидаемое значение). Возможно, модуль памяти неисправен или неправильно установлен. Переустановите модули памяти и замените их, если это необходимо (см. раздел «Оптические дисководы» на стр. 118).

Memory odd/even logic failure at address, read value expecting value (Ошибка логики четности-нечетности по адресу, читаемое значение, ожидаемое значение). Возможно, модуль памяти неисправен или неправильно установлен. Переустановите модули памяти и замените их, если это необходимо (см. раздел «Оптические дисководы» на стр. 118).

Memory write/read failure at address, read value expecting value (Ошибка записи/чтения по адресу, читаемое значение, ожидаемое значение). Возможно, модуль памяти неисправен или неправильно установлен. Переустановите модули памяти и замените их, если это необходимо (см. раздел «Оптические дисководы» на стр. 118).

No boot device available (Нет загрузочных устройств). Система не может обнаружить жесткий диск. Если загрузочным устройством является жесткий диск, он должен быть правильно установлен и разбит на разделы как загрузочное устройство.

No boot sector on hard drive (Отсутствует сектор загрузки на жестком диске). Возможно, файлы операционной системы повреждены. Обратитесь в корпорацию Dell. См. раздел «Обращение в Dell» на стр. 139.

No timer tick interrupt (Отсутствует прерывание от таймера). Возможно, неправильно функционирует микросхема на системной плате. В программе диагностики Dell Diagnostics запустите тесты System Set (Настройка системы) (см. раздел «Программа Dell Diagnostics» на стр. 83).

Not enough memory or resources. Exit some programs and try again (Недостаточно памяти или ресурсов. Выйдите из некоторых программ и попробуйте еще раз.). Слишком много открытых программ. Закройте все окна и откройте программу, с которой вы хотите работать.

Operating system not found (Не найдена операционная система). Переустановите жесткий диск (см. раздел «Жесткий диск» на стр. 115). Если ошибка не исчезла, обратитесь в корпорацию Dell. См. раздел «Обращение в Dell» на стр. 139.

Optional ROM bad checksum (Неверная контрольная сумма дополнительного ROM). Вероятный сбой дополнительного ROM. Обратитесь в корпорацию Dell. См. раздел «Обращение в Dell» на стр. 139.

A required.DLL file was not found (Не был найден необходимый файл.DLL). В программе, которую вы пытаетесь запустить, не хватает важного файла. Удалите программу и установите ее снова.

- 1 Нажмите кнопку Пуск и выберите **Панель управления**.
- 2 Нажмите кнопку **Установка и удаление программ**.
- 3 Выберите программу, которую вы хотите удалить.
- 4 Нажмите кнопку **Удалить** или **Изменить/Удалить** и следуйте подсказкам, появляющимся на экране.
- 5 Смотрите инструкции по установке в документации на программу.

Sector not found (Сектор не найден). Операционная система не находит один из секторов на жестком диске. На жестком диске имеется дефектный сектор или повреждена таблица размещения файлов (FAT). Запустите утилиту проверки ошибок Windows, чтобы проверить файловую структуру на жестком диске. Дополнительную информацию см. в Центре справки и поддержки Windows. Чтобы получить доступ к Центру справки и поддержки, см. раздел «Центр справки и поддержки Windows» на стр. 14. Если дефектных секторов очень много, сделайте резервную копию данных (если это возможно), а затем переформатируйте жесткий диск.

Seek error (Ошибка подвода головки). Операционная система не может найти требуемую дорожку на жестком диске.

Shutdown failure (Сбой закрытия системы). Возможно, неправильно функционирует микросхема на системной плате. В программе диагностики Dell Diagnostics запустите тесты System Set (Настройка системы) (см. раздел Стр. 83).

Time-of-day clock lost power (Часы остановились). Установки конфигурации системы повреждены. Подключите кабель питания компьютера к электросети, чтобы зарядить аккумулятор. Если ошибка не исчезает, попробуйте восстановить данные, запустив программу настройки системы. Затем сразу выйдите из этой программы. См. раздел «Использование программы настройки системы» на стр. 167. Если сообщение появится вновь, обратитесь в корпорацию Dell. См. раздел «Обращение в Dell» на стр. 139.

Time-of-day clock stopped (Часы остановились). Разряжен резервный аккумулятор, обеспечивающий сохранение параметров конфигурации системы. Подключите кабель питания компьютера к электросети, чтобы зарядить аккумулятор. Если ошибка не исчезла, обратитесь в корпорацию Dell. См. раздел «Обращение в Dell» на стр. 139.

Time-of-day not set-please run the System Setup program (Время и дата не установлены. Запустите программу установки системы). Время и дата, установленные в программе установки системы, не совпадают с показаниями системных часов. Измените значения параметров **Время** и **Дата**. См. раздел «Использование программы настройки системы» на стр. 167.

Timer chip counter 2 failed (Ошибка счетчика 2 микросхемы таймера). Возможно, неправильно функционирует микросхема на системной плате. Запустите тесты System Set (Настройка системы) в программе Dell Diagnostics. См. раздел «Программа Dell Diagnostics» на стр. 83.

Unexpected interrupt in protected mode (Неожиданное прерывание в защищенном режиме).

Возможно, неправильно функционирует контроллер клавиатуры, или ослабили крепления модуля памяти. Запустите тесты System Memory (Системная память) и Keyboard Controller (Контроллер клавиатуры) в программе Dell Diagnostics. См. раздел «Программа Dell Diagnostics» на стр. 83.

x:\ is not accessible. The device is not ready (Нет доступа к x:\ Устройство не готово к работе.). Вставьте диск в дисковод и повторите попытку снова.

Warning: Battery is critically low (Предупреждение. Крайне недостаточный заряд аккумулятора). Заряд аккумулятора на исходе. Замените аккумулятор или подключите компьютер к электросети. Переведите компьютер в спящий режим или выключите.

Неисправности платы ExpressCard



ПРЕДУПРЕЖДЕНИЕ. Перед тем как приступить к выполнению операций данного раздела, выполните указания по безопасности, описанные в *Информационном руководстве по продуктам*.



ПРИМЕЧАНИЕ. Слот для платы ExpressCard не поддерживает платы PC Card.

Проверьте плату ExpressCard. Убедитесь, что плата ExpressCard правильно вставлена в разъем.

Убедитесь, что Windows распознает плату. Дважды щелкните значок **Безопасное извлечение устройства** в панели задач Windows. Убедитесь, что плата есть в списке.

Если возникли проблемы с платой ExpressCard, поставляемой корпорацией Dell. Обратитесь в корпорацию Dell. См. раздел «Обращение в Dell» на стр. 139.

Если возникли проблемы с платой ExpressCard, поставляемой не корпорацией Dell.

Обратитесь к производителю платы ExpressCard.

Неполадки устройства IEEE 1394



ПРЕДУПРЕЖДЕНИЕ. Перед тем как приступить к выполнению операций данного раздела, выполните указания по безопасности, описанные в *Информационном руководстве по продуктам*.

Убедитесь, что Windows распознает устройство IEEE 1394.

- 1 Щелкните на кнопке **Пуск** и выберите **Панель управления**.
- 2 Щелкните **Принтеры и другое оборудование**.

Если устройство IEEE 1394 есть в списке, Windows распознает это устройство.

Если возникли проблемы с устройством IEEE 1394, поставляемым корпорацией Dell.

Обратитесь в корпорацию Dell или к производителю устройства IEEE1394. См. раздел «Обращение в Dell» на стр. 139.

Если возникли проблемы с устройством IEEE 1394, поставляемым не корпорацией Dell.

Обратитесь в корпорацию Dell или к производителю устройства IEEE 1394. См. раздел «Обращение в Dell» на стр. 139.

Убедитесь, что устройство IEEE 1394 правильно вставлено в разъем.

Неисправности клавиатуры



ПРЕДУПРЕЖДЕНИЕ. Перед тем как приступить к выполнению операций данного раздела, выполните указания по безопасности, описанные в *Информационном руководстве по продуктам*.



ПРИМЕЧАНИЕ. При запуске программы Dell Diagnostics или программы настройки системы используйте встроенную клавиатуру. Если к компьютеру подключена внешняя клавиатура, встроенная клавиатура компьютера сохраняет все свои функции.

Неполадки внешней клавиатуры



ПРИМЕЧАНИЕ. Если к компьютеру подключена внешняя клавиатура, встроенная клавиатура компьютера сохраняет все свои функции.

Проверьте кабель клавиатуры. Выключите компьютер. Отсоедините кабель мыши, проверьте его и подключите снова.

Если используется удлинитель клавиатуры, отключите его и подключите клавиатуру непосредственно к компьютеру.

Проверьте внешнюю клавиатуру.

- 1 Выключите компьютер, подождите 1 минуту и включите снова.
- 2 Убедитесь в том, что в процессе загрузки мигают световые индикаторы на клавиатуре: numbers/цифры, capitals/заглавные и scroll/прокрутка.
- 3 На рабочем столе Windows нажмите кнопку **Пуск** и выберите **Все программы**→ **Стандартные**, а затем **Блокнот**.
- 4 Наберите при помощи внешней клавиатуры несколько символов и убедитесь в том, что они появляются на экране.

Если проверка прошла неудачно, возможно, внешняя клавиатура неисправна.

Чтобы убедиться в том, что неисправность связана с внешней клавиатурой, проверьте встроенную клавиатуру.

- 1 Выключите компьютер.
- 2 Отсоедините внешнюю клавиатуру.
- 3 Включите компьютер.

4 На рабочем столе Windows нажмите кнопку **Пуск** и выберите **Все программы** → **Стандартные**, **Блокнот**.

5 Введите несколько символов с помощью внутренней клавиатуры и проверьте, отображаются ли они на экране.

Если теперь символы отображаются на экране, а при работе с внешней клавиатурой они не появлялись, возможно, внешняя клавиатура неисправна. Обратитесь в корпорацию Dell. См. раздел «Обращение в Dell» на стр. 139.

Запустите набор диагностических тестов клавиатуры. Выполните тесты группы PC-AT Compatible Keyboards диагностической программы Dell Diagnostics. См. раздел «Программа Dell Diagnostics» на стр. 83. Если результаты тестов указывают на неисправность внешней клавиатуры, обратитесь в корпорацию Dell. См. раздел «Обращение в Dell» на стр. 139.

Необычные символы

Отключение цифровой клавиатуры. Нажмите <Num Lk> для отключения цифровой клавиатуры, если вместо букв отображаются цифры. Убедитесь, что индикатор Numbers не горит.

Блокировки и неполадки программного обеспечения

 **ПРЕДУПРЕЖДЕНИЕ.** Перед тем как приступить к выполнению операций данного раздела, выполните указания по безопасности, описанные в *Информационном руководстве по продуктам*.

Компьютер не запускается

Убедитесь, что адаптер переменного тока надежно подключен к компьютеру и электрической розетке

Компьютер не отвечает

 **ВНИМАНИЕ.** Если не удастся завершить работу операционной системы с помощью меню кнопки «Пуск», данные могут быть утеряны.

Выключите компьютер. Если компьютер не реагирует на нажатие клавиш на клавиатуре или перемещение мыши, нажмите кнопку питания не менее чем на 8-10 секунд, пока компьютер не выключится. Затем перезагрузите компьютер.

Программа не отвечает и постоянно возникают сбои

Завершение программы.

- 1 Нажмите одновременно клавиши <Ctrl> <Shift> <Esc>.
- 2 Перейдите на вкладку **Приложения** и выберите программу, которая не отвечает.
- 3 Нажмите кнопку **Завершить задачу**.

 **ПРИМЕЧАНИЕ.** После перезагрузки компьютера может запуститься программа chkdsk. Следуйте инструкциям на экране.

Обратитесь к документации по программе. Если необходимо, удалите и заново установите программу. Инструкции по установке программы обычно содержатся в документации к этой программе, на дискете или компакт-диске.

Программа предназначена для более ранних версий операционной системы Microsoft® Windows®

Запустите мастер совместимости программ. Мастер совместимости программ настраивает программу таким образом, чтобы она работала в операционных системах, отличных от Windows XP.

- 1 Нажмите кнопку **Пуск**, выберите **Все программы**→ **Стандартные**, а затем выберите **Мастер совместимости программ**.
- 2 Когда появится окно приветствия, нажмите кнопку **Далее**.
- 3 Следуйте инструкциям на экране.

Появляется сплошной синий экран

Выключите компьютер. Если компьютер не реагирует на нажатие клавиш на клавиатуре или перемещение мыши, нажмите кнопку питания не менее чем на 8-10 секунд, пока компьютер не выключится. Затем перезагрузите компьютер.

Неполадки Dell MediaDirect

Информацию можно найти в файле справки Dell MediaDirect. Щелкните знак вопроса в нижней части экрана Dell MediaDirect, чтобы открыть справку.

Для просмотра фильмов с помощью Dell MediaDirect необходимы дисковод DVD-дисков и проигрыватель Dell DVD Player. Если дисковод DVD-дисков поставляется с компьютером, это программное обеспечение уже должно быть установлено.

Проблемы с качеством изображения. Отключите параметр **Use Hardware Acceleration** (Использовать аппаратное ускорение). Эта функция позволяет воспользоваться возможностью специальной обработки некоторых видеоплат для снижения нагрузки на процессор при воспроизведении DVD-дисков и определенных типов видеофайлов.

Не поддерживается воспроизведение некоторых файлов мультимедиа. Так как Dell MediaDirect обеспечивает доступ к файлам мультимедиа вне среды операционной системы Windows XP, доступ к лицензированному содержимому ограничен. Лицензированным содержимым является содержимое с цифровым управлением правами (DRM). Среда Dell MediaDirect не может проверять ограничения DRM, поэтому лицензированные файлы невозможно воспроизвести. Лицензированная музыка и видеофайлы помечены значком в виде замка. Доступ к лицензированным файлам можно получить в среде операционной системы Windows XP.

Регулировка параметров цветов, если в фильме содержатся слишком темные или слишком яркие сцены. Нажмите **EagleVision** для использования технологии, которая определяет видеоизображение и выполняет динамическую регулировку яркости/контрастности/насыщенности.



ВНИМАНИЕ. После преднамеренного форматирования жесткого диска переустановить функцию Dell MediaDirect будет невозможно. Обратитесь в компанию Dell за помощью. См. раздел «Обращение в Dell» на стр. 139.

Другие неполадки программ

Прочитайте документацию по программе или обратитесь к производителю за информацией по устранению неисправностей.

- Убедитесь, что программа совместима с операционной системой, установленной на компьютере.
- Убедитесь, что компьютер соответствует минимальным требованиям к оборудованию, необходимым для запуска программного обеспечения. Информацию см. в документации по программе.
- Убедитесь, что программа была правильно установлена и настроена.
- Убедитесь, что драйверы устройств не конфликтуют с программой.
- Если необходимо, удалите и заново установите программу.

Сразу же создайте резервные копии файлов

С помощью антивирусной программы проверьте жесткий диск, гибкие диски и компакт-диски. Сохраните и закройте все открытые файлы или программы, а затем выключите компьютер с помощью меню Пуск.

Сканирование компьютера для поиска шпионского программного обеспечения. Если производительность компьютера ухудшилась, на экране часто появляются окна с рекламой или имеются проблемы подключения к Интернету, то, вероятно, компьютер заражен шпионским программным обеспечением. Воспользуйтесь антивирусной программой, в которую входит защита от шпионского программного обеспечения (может потребоваться обновление программы), чтобы выполнить сканирование компьютера и удалить шпионские программы. Для получения дополнительной информации посетите веб-узел support.dell.com и выполните поиск по ключевому слову *spyware*.

Запустите программу Dell Diagnostics. Если все тесты пройдены успешно, ошибка связана с программным обеспечением. См. раздел «Программа Dell Diagnostics» на стр. 83.

Неполадки памяти



ПРЕДУПРЕЖДЕНИЕ. Перед тем как приступить к выполнению операций данного раздела, выполните указания по безопасности, описанные в *Информационном руководстве по продуктам*.

Если отображается сообщение о недостаточной памяти.

- Сохраните и закройте все файлы, закройте все неиспользуемые программы и посмотрите, помогло ли это решить проблему.
- Минимальные требования к памяти указаны в документации по программному обеспечению. Если необходимо, установите дополнительные модули памяти. См. раздел «Оптические дисководы» на стр. 118.

- Извлеките и повторно установите модули памяти, чтобы убедиться, что обмен данными между компьютером и модулями памяти выполняется правильно. См. раздел «Оптические дисководы» на стр. 118.
- Запустите Dell Diagnostics. См. раздел «Программа Dell Diagnostics» на стр. 83.

Если возникают другие проблемы с памятью.

- Заново установите модули памяти, чтобы убедиться, что компьютер правильно обменивается данными с памятью (см. раздел «Оптические дисководы» на стр. 118).
- Соблюдайте следующие указания по установке модулей памяти. См. раздел «Оптические дисководы» на стр. 118.
- Запустите Dell Diagnostics. См. раздел «Программа Dell Diagnostics» на стр. 83.

Неполадки в сети

 **ПРЕДУПРЕЖДЕНИЕ.** Перед тем как приступить к выполнению операций данного раздела, выполните указания по безопасности, описанные в *Информационном руководстве по продуктам*.

Проверьте разъем сетевого кабеля. Убедитесь, что сетевой кабель надежно подключен к сетевому разъему на боковой панели компьютера, к сетевому порту или устройству.

Проверьте световой индикатор сети на сетевом разъеме. Если индикатор не горит, то сетевое соединение не установлено. Замените сетевой кабель.

Перезагрузите компьютер и попробуйте войти в сеть еще раз.

Проверьте настройку сети. Обратитесь к сетевому администратору или человеку, который настраивал вашу локальную сеть, чтобы проверить правильность настроек и работоспособность сети.

Неполадки питания

 **ПРЕДУПРЕЖДЕНИЕ.** Перед тем как приступить к выполнению операций данного раздела, выполните указания по безопасности, описанные в *Информационном руководстве по продуктам*.

Проверьте контрольную лампу кнопки питания. Если контрольная лампа горит ровно или мигает, питание подключено к компьютеру. Если индикатор питания мигает, значит, компьютер находится в режиме ожидания. Нажмите кнопку питания, чтобы выйти из режима ожидания. Если этот индикатор не горит, включите компьютер, нажав кнопку энергоспитания.

 **ПРИМЕЧАНИЕ.** Для получения информации о режиме ожидания см. раздел «Режимы управления питанием» на стр. 42.

Зарядка аккумулятора. Аккумулятор может быть разряжен.

- 1 Переустановите аккумулятор.
- 2 Присоедините компьютер к электрической розетке при помощи адаптера переменного тока.
- 3 Включите компьютер.



ПРИМЕЧАНИЕ. Рабочее время аккумулятора (время, в течение которого аккумулятор остается заряженным) со временем уменьшается. В зависимости от того, как часто и в каких условиях используется аккумулятор, возможно, в процессе эксплуатации компьютера, его потребуется заменить.

Проверьте индикатор состояния аккумулятора. Если индикатор состояния аккумулятора мигает или горит оранжевым светом, это означает, что заряд аккумулятора низкий или аккумулятор полностью разряжен. Подключите компьютер к электросети.

Если индикатор состояния аккумулятора мигает попеременно зеленым и оранжевым светом, аккумулятор слишком сильно нагрет для зарядки. Выключите компьютер и отсоедините его от электросети, затем оставьте аккумулятор и компьютер на некоторое время, чтобы его температура достигла комнатной.

Если индикатор состояния аккумулятора быстро мигает оранжевым светом, возможно, аккумулятор поврежден. Обратитесь в корпорацию Dell. См. раздел «Обращение в Dell» на стр. 139.

Проверьте температуру аккумулятора. Если температура ниже 0° C (32° F), компьютер не запустится.

Проверьте электрическую розетку. Убедитесь, что электрическая розетка исправна, проверив ее при помощи иного устройства, например светильника.

Проверьте адаптер переменного тока. Проверьте соединения кабеля адаптера. Если на адаптере есть индикатор, убедитесь, что он горит.

Подключите компьютер непосредственно к электрической розетке. Чтобы определить, что компьютер действительно включается, необходимо выполнить его подключение к электросети в обход устройств защиты питания, сетевых фильтров и кабелей удлинителей.

Исключите возможные внешние воздействия. Выключите находящиеся поблизости вентиляторы, флуоресцентные светильники, галогенные светильники или иные устройства.

Настройте параметры питания. См. раздел «Режимы управления питанием» на стр. 42.

Переустановите модули памяти. Если индикатор питания компьютера загорается, но экран остается пустым, переустановите модули памяти (см. раздел «Оптические дисководы» на стр. 118).

Неполадки принтера



ПРЕДУПРЕЖДЕНИЕ. Перед тем как приступить к выполнению операций данного раздела, выполните указания по безопасности, описанные в *Информационном руководстве по продуктам*.



ПРИМЕЧАНИЕ. Если требуется техническая поддержка для принтера, обратитесь к изготовителю принтера.

Убедитесь в том, что принтер включен.

Проверьте кабельные соединения принтера.

- Сведения о подключении кабелей см. в документации по принтеру.
- Убедитесь, что кабель принтера надежно подключен к принтеру и компьютеру.

Проверьте электрическую розетку. Убедитесь, что электрическая розетка исправна, проверив ее при помощи иного устройства, например светильника.

Убедитесь, что Windows распознает принтер.

- 1 Нажмите кнопку **Пуск**, выберите **Панель управления, Принтеры и другое оборудование**.
- 2 Выберите **Показать установленные принтеры или факсы**.
Если принтер отсутствует в списке, щелкните значок принтера правой кнопкой мыши.
- 3 Щелкните **Свойства** и выберите вкладку **Порты**. Если принтер подключен к параллельному порту, убедитесь, что для параметра **Печатать в следующие порты:** установлено значение **LPT1 (Порт принтера)**. Для принтера USB убедитесь, что для параметра **Печатать в следующие порты:** установлено значение **USB**.

Переустановите драйвер принтера. Инструкции см. в документации по принтеру

Неполадки сканера

 **ПРЕДУПРЕЖДЕНИЕ.** Перед тем как приступить к выполнению операций данного раздела, выполните указания по безопасности, описанные в *Информационном руководстве по продуктам*.

 **ПРИМЕЧАНИЕ.** Если требуется техническая поддержка для сканера, обратитесь к изготовителю сканера.

Обратитесь к документации принтера. Информацию по установке принтера и устранению неполадок см. в документации по принтеру.

Обратитесь к документации сканера. Сведения по установке и устранению неисправностей см. в документации по сканеру.

Разблокируйте сканер. Убедитесь, что ваш сканер разблокирован, если имеется клавиша блокировки или кнопка блокировки.

Перезагрузите компьютер и повторите попытку сканирования.

Проверьте подключения кабелей.

- Сведения о подключении кабелей см. в документации по сканеру.
- Убедитесь, что кабель сканера надежно подключен к сканеру и компьютеру.

Убедитесь, что Microsoft Windows распознает сканер.

- 1 Нажмите кнопку **Пуск**, выберите **Панель управления, Принтеры и другое оборудование**.
- 2 Выберите **Сканеры и камеры**.

Если сканер отображается в списке, система Windows распознает этот сканер.

Переустановите драйвер сканера. Инструкции см. в документации по сканеру.

Проблемы, связанные со звуком и динамиками

 **ПРЕДУПРЕЖДЕНИЕ.** Перед тем как приступить к выполнению операций данного раздела, выполните указания по безопасности, описанные в *Информационном руководстве по продуктам*.

Не слышен звук из встроенных динамиков

Настройте регулятор громкости Windows. Дважды щелкните на значок громкости в правом нижнем углу экрана. Убедитесь, что звук не приглушен до предела и не отключен. Отрегулируйте громкость, низкие и высокие частоты, чтобы исключить искажения звука.

Отрегулируйте громкость, используя сочетания клавиш. Нажмите клавиши <Fn><End>, чтобы отключить (приглушить) или вновь включить встроенные динамики.

Переустановите звуковой (аудио) драйвер. См. раздел «Переустановка драйверов и утилит» на стр. 105.

Не слышен звук из внешних динамиков

Убедитесь, что низкочастотный динамик и другие динамики включены. Смотрите схему настройки, которая прилагается к динамикам. Если на динамиках есть регулятор громкости, отрегулируйте громкость, низкие и высокие частоты, чтобы исключить искажения звука.

Настройте регулятор громкости Windows. Щелкните или дважды щелкните значок динамика в правом нижнем углу экрана. Убедитесь, что звук не приглушен до предела и не отключен.

Отсоедините наушники от разъема наушников. Звук от динамиков автоматически отключается при подключении наушников к разъему наушников на передней панели компьютера.

Проверьте электрическую розетку. Убедитесь, что электрическая розетка исправна, проверив ее при помощи иного устройства, например светильника.

Исключите возможные внешние воздействия. Для диагностики внешних воздействий отключите расположенные поблизости вентиляторы, флуоресцентные и галогенные светильники.

Переустановите аудиодрайвер. См. раздел «Переустановка драйверов и утилит» на стр. 105.

Запустите программу Dell Diagnostics . См. раздел «Программа Dell Diagnostics» на стр. 83.



ПРИМЕЧАНИЕ. Настройка громкости в некоторых проигрывателях отменяет настройку громкости в Windows. Если до этого вы слушали музыку в формате MP3, убедитесь, что вы не приглушили громкость и не отключили звук в проигрывателе.

Из наушников не слышен звук

Проверьте подключение кабеля наушников. Убедитесь, что кабель наушников надежно вставлен в разъем для наушников (см. «аудиоразъемы» на стр. 20).

Настройте регулятор громкости Windows. Щелкните или дважды щелкните значок динамика в правом нижнем углу экрана. Убедитесь, что звук не приглушен до предела и не отключен.

Проблемы, связанные с сенсорной панелью или мышью

Проверьте параметры установки сенсорной панели.

- 1 Нажмите кнопку **Пуск**, выберите **Панель управления, Принтеры и другое оборудование**.
- 2 Щелкните **Мышь**.
- 3 Попробуйте задать настройки.

Проверьте провод, идущий от мыши. Выключите компьютер. Отсоедините кабель мыши, проверьте его и подключите снова.

Если используется удлинитель мыши, отсоедините его и подключите мышь непосредственно к компьютеру.

Чтобы убедиться в том, что неисправность связана с мышью, проверьте сенсорную панель.

- 1 Выключите компьютер.
- 2 Отсоедините мышшь.
- 3 Включите компьютер.
- 4 С помощью сенсорной панели переместите курсор по рабочему столу Windows, выберите значок и щелкните его.

Если сенсорная панель работает правильно, возможно, мышшь неисправна.

Переустановите драйвер сенсорной панели. См. раздел «Переустановка драйверов и утилит» на стр. 105.

Неполадки видео и дисплея

 **ПРЕДУПРЕЖДЕНИЕ.** Перед тем как приступить к выполнению операций данного раздела, выполните указания по безопасности, описанные в *Информационном руководстве по продуктам*.

Если на мониторе нет изображения

 **ПРИМЕЧАНИЕ.** Если используется программа, которая требует более высокого разрешения, чем поддерживается компьютером, рекомендуется подключить к компьютеру внешний монитор.

Проверьте аккумулятор. Если для питания вашего компьютера используется аккумулятор, он может разрядиться. Подключите компьютер к электросети с помощью адаптера переменного тока и включите компьютер.

Проверьте электрическую розетку. Убедитесь, что электрическая розетка исправна, проверив ее при помощи иного устройства, например светильника.

Проверьте адаптер переменного тока. Проверьте соединения кабеля адаптера. Если на адаптере есть индикатор, убедитесь, что он горит.

Подключите компьютер непосредственно к электрической розетке. Чтобы определить, что компьютер действительно включается, необходимо выполнить его подключение к электросети в обход устройств защиты питания, сетевых фильтров и кабелей удлинителей.

Настройте параметры питания. Выполните поиск по ключевому слову *standby* (режим ожидания) в разделе Центр справки и поддержки Windows. Чтобы открыть Центр справки и поддержки, см. «Центр справки и поддержки Windows» на стр. 14.

Переключите видеоизображение. Если к компьютеру подключен внешний монитор, для переключения изображения на дисплей нажмите комбинацию клавиш <Fn> <F8>.

Если возникают затруднения при чтении информации с монитора

Настройте яркость. Нажмите <Fn> и клавишу со стрелкой вверх или вниз

Отодвиньте внешний низкочастотный динамик от компьютера или монитора. Если внешняя акустическая система включает в себя низкочастотные колонки, убедитесь, что колонки удалены как минимум на 60 см от компьютера или внешнего монитора.

Исключите возможные внешние воздействия. Выключите находящиеся поблизости вентиляторы, флуоресцентные светильники, галогенные светильники или иные устройства.

Поворачивайте компьютер, меняя его ориентацию в разных направлениях. Исключите солнечные блики, которые могут снизить качество изображения.

Установите настройки Windows для монитора.

- 1 Нажмите кнопку **Пуск** и выберите пункт **Панель управления**.
- 2 Щелкните **Оформление и темы**.
- 3 Щелкните зону, в которой требуется произвести изменения, или значок **Экран**.
- 4 Попробуйте установить различные значения для параметров **Качество цветопередачи** и **Разрешение экрана**.

Смотрите «Сообщения об ошибках». Если появляются сообщения об ошибках, см. раздел «Сообщения об ошибках» на стр. 89.

Если нормально просматривается только часть экрана

Присоедините внешний монитор.

- 1 Выключите компьютер и подключите к нему внешний монитор.
- 2 Включите компьютер и монитор, затем отрегулируйте яркость и контрастность монитора.

Если внешний монитор работает, возможно, неисправен дисплей компьютера или видеоконтроллер. Обратитесь в корпорацию Dell. См. раздел «Обращение в Dell» на стр. 139.

Драйверы

Что такое драйвер

Драйвер - это программа, которая управляет устройством, например, принтером, мышью или клавиатурой. Для каждого устройства необходим драйвер.

Драйвер выполняет роль «переводчика» между устройством и программой, которая его использует. Каждое устройство обладает собственным набором специальных команд, которые может распознать только его драйвер.

На компьютере Dell уже установлены необходимые драйверы, и какая-либо дальнейшая установка или настройка не нужны.



ВНИМАНИЕ. *Drivers and Utilities* (Драйверы и Утилиты) может содержать драйверы для операционных систем, которых нет на компьютере. Убедитесь, что вы устанавливаете программное обеспечение, соответствующее вашей операционной системе.

Многие драйверы (например, для клавиатуры) входят в состав операционной системы Microsoft® Windows®. Установка драйверов может потребоваться в следующих случаях.

- Обновление операционной системы
- Переустановка операционной системы
- Подключение или установка нового устройства

Идентификация драйверов

Если возникли проблемы с каким-либо устройством, выясните, является ли драйвер источником проблем, и, если необходимо, обновите его.

- 1 Нажмите кнопку **Пуск** и выберите **Панель управления**.
- 2 В разделе **Выберите категорию** выберите параметр **Производительность и обслуживание**.
- 3 Щелкните **Система**.
- 4 В окне **Свойства системы** перейдите на вкладку **Оборудование**.
- 5 Щелкните **Диспетчер устройств**.
- 6 Найдите в списке конфликтующее устройство с восклицательным знаком (помеченное желтым кружком с [!]) на значке устройства.

Если восклицательный знак находится по соседству с названием устройства, вам, возможно, понадобится переустановить драйвер или установить новый. См. раздел «Переустановка драйверов и утилит» на стр. 105.

Переустановка драйверов и утилит



ВНИМАНИЕ. Веб-узел технической поддержки [Dell support.dell.com](http://Dell.support.dell.com) и *Drivers and Utilities* (Драйверы и Утилиты) обеспечивают доступ к драйверам для компьютеров Dell™. Если вы устанавливаете драйверы, полученные из других источников, ваш компьютер может работать с ошибками.



ПРИМЕЧАНИЕ. Компакт-диск *Drivers and Utilities* (Драйверы и утилиты) является дополнительным и может не поставляться с этим компьютером.

Использование Отката драйвера устройств Windows XP

Если после установки или обновления драйвера возникают проблемы в работе компьютера, воспользуйтесь Откатом драйвера устройств Windows XP для замены нового драйвера на первоначально установленную версию.

- 1 Нажмите кнопку **Пуск** и выберите **Панель управления**.
- 2 В разделе **Выберите категорию** выберите параметр **Производительность и обслуживание**.
- 3 Щелкните **Система**.
- 4 В окне **Свойства системы** перейдите на вкладку **Оборудование**.
- 5 Щелкните **Диспетчер устройств**.
- 6 Щелкните правой кнопкой мыши устройство, для которого был установлен новый драйвер, и выберите **Свойства**.
- 7 Выберите вкладку **Драйверы**.
- 8 Нажмите кнопку **Откатить**.

Если это не решает проблемы, используйте функцию восстановления системы чтобы восстановить рабочее состояние компьютера, которое было до установки нового драйвера.

Использование компакт-диска *Drivers and Utilities* (Драйверы и утилиты)



ПРИМЕЧАНИЕ. Компакт-диск *Drivers and Utilities* (Драйверы и утилиты) является дополнительным и может не поставляться с этим компьютером.

При использовании функции отката драйвера устройства (см. раздел «Использование Отката драйвера устройств Windows XP» на стр. 105) или «Восстановление системы» не удалось решить проблему, переустановите драйвер с компакт-диска *Drivers and Utilities* (Драйверы и Утилиты).

- 1 Сохраните и закройте все открытые файлы, выйдите из всех открытых программ.
- 2 Вставьте компакт-диск *Drivers and Utilities* (Драйверы и утилиты).

Обычно компакт-диск запускается автоматически. Если программа не запустилась автоматически, запустите Проводник Windows, щелкните папку дисководов компакт-дисков, чтобы отобразить содержимое компакт-диска, и затем дважды щелкните файл **autorcd.exe**. При первом запуске компакт-диска может появиться запрос на установку установочных файлов. Нажмите **ОК** и выполняйте инструкции на экране.

- 3 В раскрывающемся меню **Language** (Язык) на панели инструментов выберите нужный язык для драйвера или утилиты (если имеется). Появится окно приветствия.
- 4 Нажмите кнопку **Next** (Далее).

Компакт-диск автоматически анализирует оборудование на компьютере, чтобы определить драйверы и утилиты, используемые компьютером.

- 5 После завершения проверки оборудования можно также выполнить обнаружение других драйверов и утилит. В группе **Search Criteria** (Критерии поиска) выберите необходимые категории в раскрывающемся меню **System Model** (Модель системы), **Operating System** (Операционная система) и **Topic** (Тема).

Появятся ссылки на конкретные драйверы или утилиты, которые использует установленная операционная система.

- 6 Нажмите на определенный драйвер или утилиту, чтобы получить описание драйвера или утилиты, которые вы собираетесь установить.
- 7 Нажмите кнопку **Install** (Установить) (если имеется), чтобы начать установку драйвера или утилиты. Для завершения установки выполните инструкции в окне приветствия.

Если кнопка **Install** (Установить) отсутствует, автоматическая установка не предусмотрена. Чтобы получить инструкции по установке, выполните описанные ниже действия или нажмите кнопку **Extract** (Извлечь), выполните инструкции по извлечению и прочитайте файл **readme**.

Если появится указание найти файлы драйвера, в окне информации о драйвере щелкните ссылку на дисковод компакт-дисков, чтобы вывести на экран файлы, связанные с этим драйвером.

Установка драйверов вручную

- 1 После извлечения файлов драйвера на жесткий диск в соответствии с инструкциями предыдущего раздела нажмите кнопку **Пуск**, а затем щелкните правой кнопкой мыши **Мой компьютер**.
- 2 Выберите **Свойства**.
- 3 Перейдите на вкладку **Оборудование** и нажмите кнопку **Диспетчер устройств**.
- 4 Дважды щелкните тип устройства, для которого выполняется установка драйвера (например, **Модемы** или **Устройства ИК-связи**).
- 5 Дважды щелкните название устройства, драйвер для которого вы устанавливаете.
- 6 Перейдите на вкладку **Драйвер** и нажмите кнопку **Обновить драйвер**.
- 7 Выберите **Установка из указанного места** и затем нажмите кнопку **Далее**.
- 8 Нажмите кнопку **Обзор**, чтобы найти каталог, в который ранее были скопированы файлы драйвера.
- 9 Когда появится имя соответствующего драйвера, нажмите кнопку **Далее**.
- 10 Нажмите кнопку **Готово** и перезагрузите компьютер.

Разрешение вопросов несовместимости программного и аппаратного обеспечения

Если во время запуска операционной системы устройство не обнаружено или обнаружено с неправильной конфигурацией, то для устранения ошибок несовместимости можно использовать программу для устранения неполадок оборудования.

Чтобы запустить поиск и устранение неисправностей оборудования, выполните указанные ниже действия.

- 1 Нажмите кнопку **Пуск** и выберите **Справка и поддержка**.
- 2 Введите `hardware troubleshooter` (поиск и устранение неисправностей оборудования) в поле **Найти** и щелкните стрелку, чтобы запустить поиск.
- 3 Щелкните **Поиск и устранение неисправностей оборудования** в списке **Результаты поиска**.
- 4 В списке **Поиск и устранение неисправностей оборудования** щелкните **Требуется устранить конфликт оборудования компьютера** и нажмите кнопку **Далее**.

Восстановление операционной системы

Восстановить операционную систему можно следующими способами:

- Функция восстановления системы в Microsoft® Windows® XP восстанавливает более раннее рабочее состояние компьютера без изменения файлов данных. В качестве первого способа восстановления операционной системы и сохранения файлов данных используйте функцию восстановления системы.

- Функция восстановления Dell PC от Symantec возвращает жесткий диск в состояние, в котором он был при покупке компьютера. Функция восстановления Dell PC полностью удаляет все данные на жестком диске, включая все приложения, установленные после приобретения компьютера. Используйте функцию восстановления компьютера, только если проблему с операционной системой не удалось решить с помощью функции восстановления системы.
- Для восстановления операционной системы можно использовать компакт-диск *Operating System* (Операционная система), если он входит в комплект поставки компьютера. Однако при использовании компакт-диска *Operating System* (Операционная система) будут удалены все данные на жестком диске. Используйте компакт-диск, *только* если проблему с операционной системой не удалось решить с помощью функции восстановления системы.

Использование функции восстановления системы Microsoft Windows XP

Операционная система Microsoft Windows XP имеет функцию восстановления системы, которая позволяет вернуть компьютер в предыдущее состояние (не изменяя файлы данных), если изменения в оборудовании, программном обеспечении или настройках системы нарушили стабильную работу компьютера. Информацию об использовании функции восстановления системы см. в разделе Центр справки и поддержки Windows. Чтобы открыть Центр справки и поддержки, см. «Центр справки и поддержки Windows» на стр. 14.



ВНИМАНИЕ. Регулярно создавайте резервные копии данных. Восстановление системы не отслеживает изменения в файлах данных и не восстанавливает эти файлы.



ПРИМЕЧАНИЕ. В этом документе описаны процедуры для вида Windows по умолчанию. Они могут не работать, если на компьютере Dell™ был выбран классический вид Windows.

Создание точки восстановления

- 1 Нажмите кнопку **Пуск** и выберите **Справка и поддержка**.
- 2 Выберите задание для функции **Восстановление системы**.
- 3 Следуйте инструкциям на экране.

Восстановление более раннего рабочего состояния компьютера

Если после установки драйвера устройства возникли проблемы, для их устранения используйте функцию отката драйвера устройства (см. раздел «Использование Отката драйвера устройств Windows XP» на стр. 105). Если это не помогает, используйте функцию восстановления системы.



ВНИМАНИЕ. Перед восстановлением более раннего рабочего состояния компьютера сохраните и закройте все открытые файлы и выйдите из всех открытых программ. Не изменяйте, не открывайте и не удаляйте файлы и программы до завершения восстановления системы.

- 1 Нажмите кнопку **Пуск**, выберите **Все программы**→ **Стандартные**→ **Служебные**, а затем нажмите кнопку **Восстановление системы**.
- 2 Выберите **Восстановление более раннего состояния компьютера** и нажмите кнопку **Далее**.
- 3 Щелкните дату календаря, которой должна соответствовать восстановленная система.

На экране **Выбор контрольной точки восстановления** отображается календарь, в котором можно выбрать точки восстановления. Все даты с доступными точками восстановления выделяются в календаре жирным шрифтом.

- 4 Выберите точку восстановления и нажмите кнопку **Далее**.

Если на какую-то дату имеется только одна точка восстановления, она выбирается автоматически. Если доступно несколько точек, выберите нужную.

- 5 Нажмите кнопку **Next** (Далее).

Экран **Восстановление завершено** появляется после того, как функция восстановления системы завершит сбор данных, и затем компьютер выполнит перезагрузку.

- 6 После того, как компьютер перезагрузится, нажмите кнопку **ОК**.

Чтобы сменить точку восстановления, повторите действия с другой точкой или отмените восстановление.

Отмена последнего восстановления системы



ВНИМАНИЕ. Перед отменой последнего восстановления системы сохраните и закройте все открытые файлы и выйдите из всех открытых программ. Не изменяйте, не открывайте и не удаляйте файлы и программы до завершения восстановления системы.

- 1 Нажмите кнопку **Пуск**, выберите **Все программы**→ **Стандартные**→ **Служебные**, а затем нажмите кнопку **Восстановление системы**.
- 2 Нажмите кнопку **Отменить последнее восстановление** и затем нажмите кнопку **Далее**.

Включение восстановления системы

Если вы переустанавливаете WindowsXP на жесткий диск, где свободно менее 200 МБ, эта функция автоматически отключается. Чтобы проверить, включена ли функция System Restore:

- 1 Нажмите кнопку **Пуск** и выберите **Панель управления**.
- 2 Щелкните **Производительность и обслуживание**.
- 3 Щелкните **Система**.
- 4 Выберите вкладку **Восстановление системы**.
- 5 Убедитесь в том, что флажок **Отключить восстановление системы** снят.

Использование функции восстановления от Symantec



ВНИМАНИЕ. В результате использования функции восстановления компьютера Dell будут полностью удалены все данные на жестком диске, включая все приложения и драйверы, установленные после приобретения компьютера. Прежде чем использовать функцию восстановления компьютера, создайте резервную копию данных, если это возможно. Используйте функцию восстановления компьютера, только если проблему с операционной системой не удалось решить с помощью функции восстановления системы.



ПРИМЕЧАНИЕ. Функция восстановления Dell PC от Symantec может быть недоступна в некоторых странах, а также на некоторых компьютерах.

Используйте функцию восстановления Dell PC от Symantec только как последний способ восстановления операционной системы. Функция восстановления компьютера возвращает жесткий диск в состояние, в котором он был при покупке компьютера. Любые программы или файлы, установленные после приобретения компьютера, в том числе файлы данных, будут окончательно удалены с жесткого диска. Файлами данных являются документы, электронные таблицы, сообщения электронной почты, цифровые фотографии, музыкальные файлы и т.д. Прежде чем использовать функцию восстановления компьютера, создайте резервную копию всех данных, если это возможно.

Чтобы использовать функцию восстановления компьютера:

- 1 Включите компьютер.

Во время процедуры загрузки в верхней части экрана появится синяя полоска **www.dell.com**.

- 2 Сразу после появления синей полоски нажмите клавиши <Ctrl> <F11>.

Если клавиши <Ctrl> <F11> не были нажаты вовремя, дождитесь окончания загрузки и снова перезагрузите компьютер.



ВНИМАНИЕ. Если использование функции «Восстановление компьютера» не требуется, щелкните **Перезагрузка** в следующем шаге.

- 3 При появлении следующего экрана щелкните **Restore** (Восстановление).

- 4 В следующем экране щелкните **Confirm** (Подтверждение).

Процесс восстановления занимает приблизительно 6–10 минут.

- 5 При появлении запроса нажмите кнопку **Finish** (Готово), чтобы перезагрузить компьютер.



ПРИМЕЧАНИЕ. Не выключайте компьютер вручную. Нажмите кнопку **Готово** и дождитесь полной перезагрузки компьютера.

- 6 При появлении запроса нажмите кнопку **Yes** (Да).

Компьютер перезагрузится. Так как компьютер возвращен в первоначальное рабочее состояние, появятся те же экраны (например, Лицензионное соглашение конечного пользователя), что и при первом включении.

- 7 Нажмите кнопку **Next** (Далее).

Появится экран **System Restore** (Восстановление системы), и компьютер перезагрузится.

- 8 После того, как компьютер перезагрузится, нажмите кнопку **OK**.

Отключение функции «Восстановление компьютера Dell»



ВНИМАНИЕ. Если отключить функцию «Восстановление компьютера Dell» на жестком диске, утилита «Восстановление компьютера» будет удалена с компьютера. После отключения функции «Восстановление компьютера Dell» ее нельзя будет использовать для восстановления операционной системы компьютера.



ПРИМЕЧАНИЕ. Функция восстановления Dell PC от Symantec может быть недоступна в некоторых странах, а также на некоторых компьютерах.

Функция «Восстановление компьютера Dell» позволяет вернуть жесткий диск в состояние, в котором он был при покупке компьютера. *Не* рекомендуется отключать функцию «Восстановление компьютера» даже в случаях нехватки свободного пространства на жестком диске. Если функция восстановления PC была удалена с жесткого диска, то станет невозможным её восстановление и возвращение операционной системы компьютера в исходное состояние.

Отключение функции «Восстановление компьютера».

1 Войдите в систему, используя учетную запись локального администратора.

2 В проводнике Windows перейдите к папке **c:\dell\utilities\DSR**.

3 Дважды щелкните файл **DSRIRRemv2.exe**.



ПРИМЕЧАНИЕ. Если вход в систему был произведен с использованием другой учетной записи, появится сообщение, что необходимо использовать учетную запись локального администратора. Нажмите кнопку **Выход**, затем войдите в систему, используя учетную запись локального администратора.



ПРИМЕЧАНИЕ. Если раздел с функцией «Восстановление компьютера» не существует на жестком диске компьютера, появится сообщение о том, что раздел не найден. Нажмите кнопку **Выход**; раздел, который можно удалить не существует.

4 Нажмите кнопку **ОК** для удаления раздела «Восстановление компьютера» на жестком диске.

5 При появлении диалогового окна подтверждения щелкните **Да**.

Раздел «Восстановление компьютера» будет удален и свободное пространство на жестком диске увеличится на размер удаленного раздела.

6 В проводнике Windows щелкните правой кнопкой мыши **Локальный диск (C)**, нажмите **Свойства**, и убедитесь, что дополнительное пространство на диске доступно в соответствии с увеличенным значением для параметра **Свободное пространство**.

7 Нажмите кнопку **Готово**, чтобы закрыть окно **отключения функции «Восстановление компьютера»**.

8 Перезапустите компьютер.

Использование компакт-диска Operating System (Операционная система)

Перед началом

Если выполняется переустановка операционной системы Windows XP с целью устранения проблемы с новым установленным драйвером, сначала попробуйте использовать функцию отката драйвера устройства (см. раздел «Использование Отката драйвера устройств Windows XP» на стр. 105). Если эта функция не поможет, используйте функцию восстановления системы, чтобы вернуть операционную систему в состояние, которое было до установки нового драйвера устройства. См. раздел «Использование функции восстановления системы Microsoft Windows XP» на стр. 108.

Чтобы переустановить Windows XP, необходимо следующее:

- Компакт-диск Dell™ *Operating System* (Операционная система)
- *Dell Drivers and Utilities* (Драйверы и Утилиты)



ПРИМЕЧАНИЕ. *Drivers and Utilities* (Драйверы и Утилиты) содержит драйверы, которые были установлены во время сборки компьютера. Используйте *Drivers and Utilities* (Драйверы и Утилиты) для загрузки необходимых драйверов. В зависимости от региона, в котором был приобретен компьютер, и заказа компакт-дисков диски *Drivers and Utilities* (Драйверы и утилиты) и *Operating System* (Операционная система) могут не поставляться с системой.

Переустановка Windows XP

Чтобы переустановить Windows XP, выполните следующие шаги.

Переустановка может занять 1-2 часа. После переустановки операционной системы необходимо будет установить драйверы устройств, антивирусные и другие программы.



ВНИМАНИЕ. Компакт-диск *Operating System* (Операционная система) обеспечивает различные варианты для переустановки Windows XP. При выполнении этих вариантов могут быть перезаписаны файлы и могут быть затронуты программы, установленные на жестком диске. Поэтому не переустанавливайте Windows XP, пока представитель службы технической поддержки Dell не порекомендует вам сделать это.



ВНИМАНИЕ. Во избежание конфликтов с Windows XP отключите любое антивирусное программное обеспечение, установленное на вашем компьютере до переустановки Windows XP. Инструкции см. в документации, поставляемой в комплекте с программным обеспечением.

- 1 Сохраните и закройте все открытые файлы и выйдите из всех программ.
- 2 Вставьте компакт-диск *Operating System* (Операционная система). Выберите **Выход**, если появится сообщение Установка Install Windows XP.
- 3 Перезапустите компьютер.
- 4 Нажмите <F12>.

Если появился значок операционной системы, дождитесь появления рабочего стола Windows, завершите работу компьютера и повторите попытку.

- 5 С помощью клавиш со стрелками выберите **CD-ROM** и нажмите клавишу <Enter>.
- 6 Когда появится сообщение Press any key to boot from CD (Нажмите любую клавишу для загрузки с компакт-диска), нажмите любую клавишу.
- 7 При появлении экрана **Установка Windows XP** нажмите клавишу <Enter>.
- 8 Для завершения процесса переустановки следуйте инструкциям на экране.
- 9 После завершения переустановки операционной системы повторно установите необходимые драйверы и приложения. См. раздел «Переустановка драйверов и утилит» на стр. 105.

Установка и замена компонентов

Перед установкой

В этой главе содержатся процедуры снятия и установки элементов вашего компьютера. Если не указано иначе, в каждой процедуре подразумевается соблюдение следующих условий:

- Выполнены действия, описанные в разделе «Выключение компьютера» (см. эту страницу) и в разделе «Перед началом работы с оборудованием, установленным в компьютере» (см. Стр. 114).
- Были прочитаны сведения по безопасности в *Информационном руководстве по продуктам Dell™*.
- Для замены компонента или установки отдельно приобретенного компонента выполните процедуру снятия в обратном порядке.

Рекомендуемые инструменты

Для выполнения процедур, описанных в этом документе, могут потребоваться следующие инструменты:

- Небольшая плоская отвертка
- Крестовая отвертка
- Небольшая пластиковая палочка
- Обновление флэш-BIOS (см. веб-узел поддержки Dell support.dell.com)

Выключение компьютера





ВНИМАНИЕ. Чтобы предотвратить потерю данных, сохраните и закройте все файлы и программы перед выключением компьютера.

- 1 Завершение работы операционной системы:
 - a Сохраните и закройте все открытые файлы, закройте все открытые программы, нажмите кнопку **Пуск** и выберите **Выключить компьютер**.
 - b В окне **Выключить компьютер** щелкните **Выключить**.
Компьютер выключится после окончания процесса завершения работы операционной системы.
- 2 Убедитесь, что компьютер и все подключенные к нему устройства выключены. Если компьютер и подсоединенные к нему устройства не выключились автоматически при завершении работы операционной системы, нажмите на 4 секунды кнопку питания.

Перед началом работы с оборудованием, установленным в компьютере

Следуйте этим инструкциям по безопасности во избежание повреждений компьютера и для собственной безопасности.

 **ПРЕДУПРЕЖДЕНИЕ.** Перед тем как приступить к выполнению операций данного раздела, выполните указания по безопасности, описанные в *Информационном руководстве по продуктам*.

 **ПРЕДУПРЕЖДЕНИЕ.** Обращайтесь с компонентами и платами осторожно. Не следует дотрагиваться до компонентов и контактов платы. Держите плату за края или за металлическую монтажную пластину. Держите такие компоненты, как процессор, за края, а не за контакты.

 **ВНИМАНИЕ.** Ремонт компьютера может выполнять только квалифицированный специалист. На ущерб, вызванный неавторизованным обслуживанием, гарантия не распространяется.

 **ВНИМАНИЕ.** При отключении кабеля от сети беритесь за вилку или за специальную петлю на вилке. Не тяните за кабель. У некоторых кабелей имеется разъем с фиксирующими лапками; перед отключением кабеля такого типа нажмите на фиксирующие лапки. При разъединении разъемов старайтесь разносить их по прямой, чтобы контакты не погнулись. Аналогично, перед подключением кабеля убедитесь в правильной ориентации и соответствии частей разъемов.

 **ВНИМАНИЕ.** Во избежание повреждения компьютера перед началом работы с внутренними компонентами компьютера выполните следующие действия.

- 1 Рабочая поверхность должна быть ровной и чистой, чтобы не поцарапать крышку компьютера.
- 2 Выключите компьютер. См. раздел «Выключение компьютера» на стр. 113.

 **ВНИМАНИЕ.** Сначала отсоединяйте сетевой кабель от стенной розетки, а затем от компьютера.

- 3 Отсоедините от компьютера все телефонные или сетевые кабели.

 **ВНИМАНИЕ.** Во избежание повреждения системной платы перед обслуживанием компьютера необходимо извлечь основной аккумулятор.

- 4 Отсоедините компьютер и все внешние устройства от электросети.
- 5 Извлеките аккумулятор.

Сдвиньте защелку отсека для аккумулятора на нижней панели компьютера и извлеките аккумулятор из отсека.

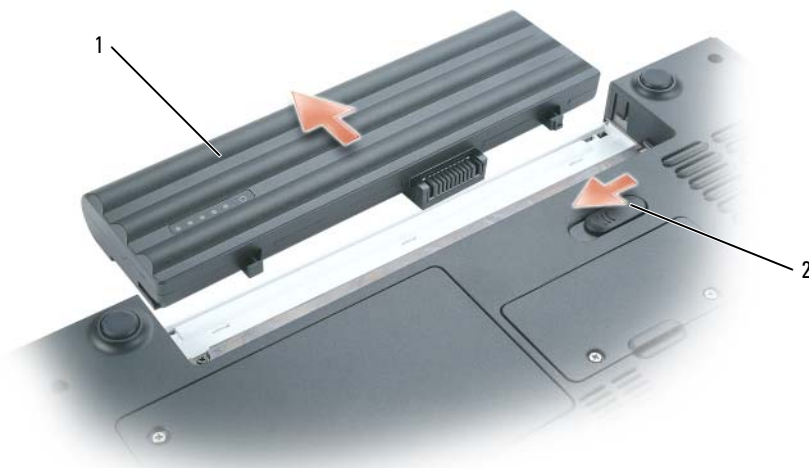

1 аккумулятор

2 защелка аккумулятора

- 6 Извлеките оптический дисковод, если он установлен, из отсека оптического дисковода. См. «Оптические дисководы» на стр. 118.
- 7 Нажмите кнопку питания, чтобы снять статическое электричество с системной платы.
- 8 Извлеките все установленные платы ExpressCard из гнезда ExpressCard. См. раздел «Извлечение платы ExpressCard или заглушки» на стр. 68.
- 9 Извлеките все карты памяти из устройства чтения карт 5-в-1. См. раздел «Заглушки для карт памяти» на стр. 69.
- 10 Закройте дисплей и, перевернув компьютер, положите его на ровную рабочую поверхность.

Жесткий диск



ПРЕДУПРЕЖДЕНИЕ. Если вы извлекаете диск из компьютера в то время, когда он горячий, не прикасайтесь к металлическому корпусу жесткого диска.



ПРЕДУПРЕЖДЕНИЕ. Перед тем как приступить к выполнению операций данного раздела, выполните указания по безопасности, описанные в *Информационном руководстве по продуктам*.



ВНИМАНИЕ. Во избежание потери данных сначала выключите компьютер (см. раздел Стр. 113), а затем извлеките жесткий диск. Не извлекайте жесткий диск, когда компьютер включен, находится в ждущем или спящем режиме.



ВНИМАНИЕ. Жесткие диски крайне хрупкие, даже легкий удар может повредить диск.



ПРИМЕЧАНИЕ. Корпорация Dell не гарантирует совместимости жестких дисков других компаний и не обеспечивает их поддержку.

ПРИМЕЧАНИЕ. При установке жесткого диска другой фирмы (не Dell) необходимо установить операционную систему, драйверы и утилиты на новый жесткий диск.

Чтобы заменить жесткий диск в отсеке накопителя:

- 1 Выполните действия, описанные в разделе «Перед установкой» на стр. 113.
- 2 Переверните компьютер и выверните два невыпадающих винта на крышке жесткого диска.



1 винты (2)

ВНИМАНИЕ. Если жесткий диск вынут из компьютера, храните его в антистатической упаковке. См. раздел «Защита от электростатического разряда» в *Информационном руководстве по продуктам*.

- 3 Снимите крышку с компьютера и отложите ее в сторону.
- 4 Сдвиньте пальцем жесткий диск в направлении отверстий для винтов, а затем поднимите его вверх, чтобы извлечь из компьютера.

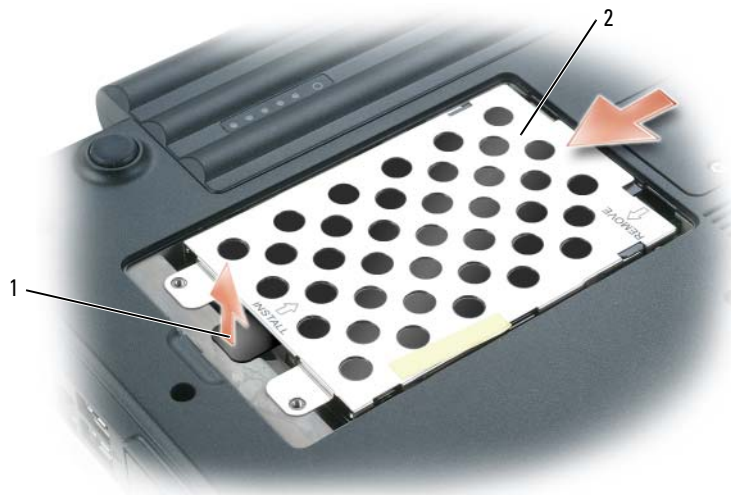

1 язычок

2 накопитель на жестких дисках

5 Вытащите новый диск из упаковки.

Сохраняйте оригинальную упаковку для хранения или транспортировки жесткого диска.

ВНИМАНИЕ. Надавливайте на диск с силой и равномерно, чтобы поместить его на место. Если вы будете нажимать слишком сильно, вы можете повредить разъем.

6 Установите новый жесткий диск в отсек, а затем вставьте его в разъем в направлении от отверстий для винтов до упора.

7 Установите крышку на место и затяните винты.

8 Установите операционную систему на компьютер. См. раздел «Восстановление операционной системы» на стр. 107.

9 Установите на компьютер драйверы и утилиты. См. раздел «Переустановка драйверов и утилит» на стр. 105.

Возврат жесткого диска в компанию Dell

Возврат вашего старого жесткого диска в компанию Dell должен осуществляться в оригинальной или аналогичной упаковке из фольги. В противном случае жесткий диск может быть поврежден в процессе транспортировки.

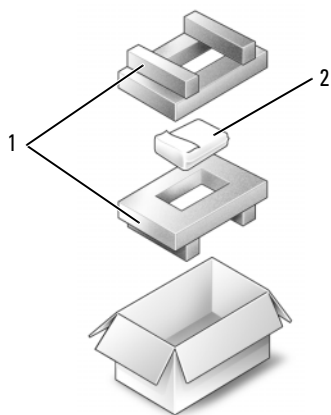

1 упаковка из пеноматериала

2 накопитель на жестких дисках

Оптические дисководы

Крепежный винт устройства

 **ПРИМЕЧАНИЕ.** Крепежный винт устройства устанавливается только в том случае, если требуется предотвратить быстрое извлечение модуля.

В комплект поставки компьютера Dell™ входит установленный в модульный отсек дисковод оптический дисковод и крепежный винт устройства, который может быть упакован отдельно, а не установлен в дисковод. После установки модуля в отсек можно установить крепежный винт устройства для предотвращения быстрого извлечения модуля.

Извлечение и установка оптических дисководов

 **ВНИМАНИЕ.** Во избежание повреждения дисководов, не установленных в компьютер, храните их в сухом безопасном месте. Не прилагайте давление к верхней части этих устройств и не ставьте на них тяжелые предметы.

- 1 При включенном компьютере дважды щелкните значок **Безопасное извлечение устройства** на панели задач, выберите устройство, которое необходимо извлечь и нажмите кнопку **Остановить**.
- 2 Закройте дисплей и переверните компьютер.
- 3 С помощью отвертки с крестообразным шлицем извлеките крепежный винт устройства из нижней панели компьютера.
- 4 Вставьте отвертку с крестообразным шлицем в отверстие для винта, чтобы извлечь дисковод из модульного отсека.



- 5 Извлеките дисковод из модульного отсека.
- 6 Установите новый дисковод в модульный отсек до щелчка.
- 7 Вставьте крепежный винт устройства обратно.
- 8 Поставьте компьютер правой стороной вверх и откройте дисплей.
- 9 Операционная система автоматически распознает дисковод. При необходимости введите пароль, чтобы снять блокировку компьютера.

Память

Объем оперативной памяти компьютера можно увеличить, установив на системную плату модули памяти. Для получения сведений о поддерживаемых компьютером модулях памяти см. раздел «Технические характеристики» на стр. 159. Устанавливайте только те модули памяти, которые подходят для вашего компьютера.

 **ПРИМЕЧАНИЕ.** Компьютер поддерживает модули памяти 533 МГц и 667 МГц. При установке модуля памяти другого типа убедитесь, что оба разъема DIMM поддерживают скорость 667 МГц. Если один модуль поддерживает 533 МГц, а другой - 667 МГц, то компьютер будет работать с более низким быстродействием (533 МГц), а не с максимальным (667 МГц).

 **ПРИМЕЧАНИЕ.** Гарантия на компьютер распространяется на модули памяти, приобретенные у корпорации Dell.

 **ПРЕДУПРЕЖДЕНИЕ.** Перед тем как приступить к выполнению операций данного раздела, выполните указания по безопасности, описанные в *Информационном руководстве по продуктам*.

На компьютере имеются два разъема для модулей памяти «DIMM А» и «DIMM В». В разьеме DIMM А (расположенном под клавиатурой) находится основной модуль памяти, который устанавливается на заводе. Если дополнительный модуль памяти не установлен, разъем DIMM В (расположенный в нижней части компьютера под дверцей дополнительного отсека) остается пустым. Дополнительные модули памяти обычно устанавливаются в разъем DIMM В. Однако в зависимости от модернизации системы памяти может потребоваться установить модули и в разъем DIMM А, и в разъем В.

Установка модуля памяти в разъем DIMM В

- 1 Выполните процедуры, описанные в разделе «Перед установкой» на стр. 113.
- 2 Заземлите свое тело, прикоснувшись к одному из металлических разъемов на задней панели компьютера.



ПРИМЕЧАНИЕ. Прежде чем продолжить работу с компьютером после перерыва, снова заземлитесь.

- 3 Переверните компьютер, выверните винты из крышки, закрывающей модули памяти, и снимите ее.

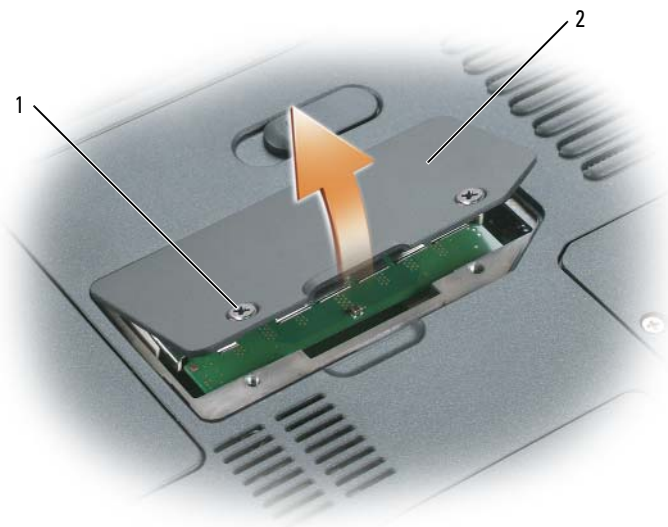

1 винты (2)

2 крышка модуля памяти



ВНИМАНИЕ. Во избежание повреждения разъема модуля памяти не пользуйтесь инструментами, чтобы раздвинуть фиксаторы, удерживающие модуль памяти.

- 4 При замене модуля памяти извлеките имеющийся модуль:
 - a Подушечками пальцев осторожно раскрывайте зажимные клипсы с каждой стороны разъема модуля памяти до тех пор, пока модуль памяти не выскочит.
 - b Выньте модуль из разъема.

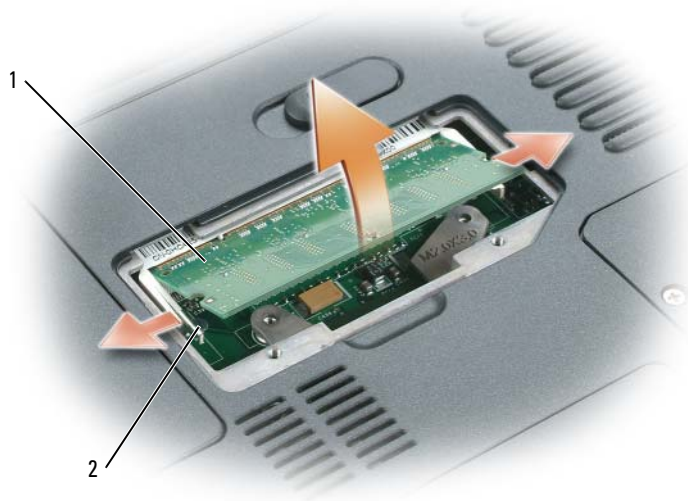

1 модуль памяти

2 фиксаторы (2 на разъем)

➔ ВНИМАНИЕ. Если модули памяти необходимо установить в два разъема, сначала установите модуль в разъем с маркировкой «DIMM A», а затем в разъем с маркировкой «DIMM B». Во избежание повреждения разъема устанавливайте модули памяти под углом 45-градусов.

✎ ПРИМЕЧАНИЕ. Если модуль памяти не будет установлен правильно, компьютер может не загружаться надлежащим образом. При этом никаких сообщений об ошибке не появится.

- 5 Избавьтесь от заряда статического электричества и установите новый модуль памяти.
 - a Совместите прорезь на краю разъема модуля со слотом в центре разъема.
 - b Задвиньте модуль в слот до упора под углом 45 градусов и наклоняйте модуль вниз до щелчка. Если вы не услышали щелчка, выньте модуль и установите его еще раз.



1 метка на слоте разъема

6 Установите крышку модуля памяти на место и затяните винты.

➔ **ВНИМАНИЕ.** Если крышка закрывается с трудом, извлеките модуль и установите его еще раз. Не закрывайте крышку силой, это может повредить компьютер.

7 Вставьте аккумулятор в отсек для аккумулятора или подсоедините адаптер переменного тока к компьютеру и к источнику электрического питания.

8 Переустановите жесткий диск. См. раздел «Жесткий диск» на стр. 115.

9 Включите компьютер.

При загрузке компьютера система распознает дополнительную оперативную память и автоматически обновляет информацию о конфигурации системы.

Для проверки объема памяти, установленной на компьютер, нажмите кнопку **Пуск**, выберите **Справка и поддержка** и затем **Сведения о компьютере**.

Установка модуля памяти в разъем DIMM A

Разъем модуля памяти с обозначением «DIMM A» расположен под клавиатурой.

1 Выполните процедуры, описанные в разделе «Перед установкой» на стр. 113.

2 Заземлите свое тело, прикоснувшись к одному из металлических разъемов на задней панели компьютера.

🔧 **ПРИМЕЧАНИЕ.** Прежде чем продолжить работу с компьютером после перерыва, снова заземлитесь.

3 Снимите крышку шарнира. См. раздел «Крышка шарнира» на стр. 129.

 **ПРИМЕЧАНИЕ.** Во время выполнения процедуры извлечения убедитесь, что вывернуты два винта батарейного блока.

4 Снимите клавиатуру. См. раздел «Клавиатура» на стр. 131.

 **ВНИМАНИЕ.** Во избежание повреждения разъема модуля памяти не пользуйтесь инструментами, чтобы раздвинуть фиксаторы, удерживающие модуль памяти.

5 При замене модуля памяти извлеките имеющийся модуль:

- a Подушечками пальцев осторожно раскрывайте зажимные клипсы с каждой стороны разъема модуля памяти до тех пор, пока модуль памяти не выскочит.
- b Выньте модуль из разъема.

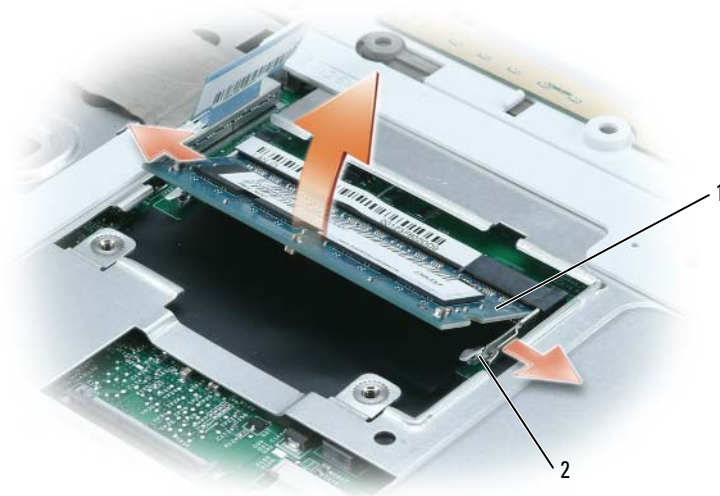

1 модуль памяти

2 фиксаторы (2 на разъем)

 **ВНИМАНИЕ.** Если модули памяти необходимо установить в два разъема, сначала установите модуль в разъем с маркировкой «DIMM A», а затем в разъем с маркировкой «DIMM B». Во избежание повреждения разъема устанавливайте модули памяти под углом 45-градусов.

 **ПРИМЕЧАНИЕ.** Если модуль памяти не будет установлен правильно, компьютер может не загружаться надлежащим образом. При этом никаких сообщений об ошибке не появится.

6 Избавьтесь от заряда статического электричества и установите новый модуль памяти.

- a Совместите прорезь на краю разъема модуля со слотом в центре разъема.
- b Задвиньте модуль в слот до упора под углом 45 градусов и наклоняйте модуль вниз до щелчка. Если вы не услышали щелчка, выньте модуль и установите его еще раз.

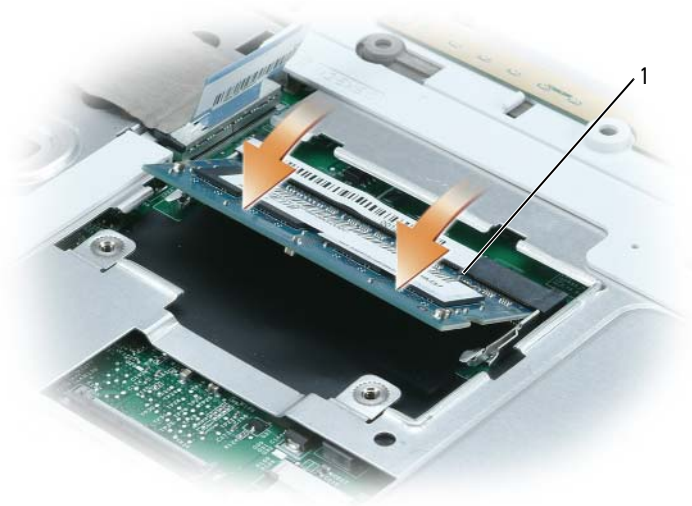

1 метка на слоте разъема

- 7 Поставьте на место клавиатуру. См. раздел «Клавиатура» на стр. 131.
- 8 Верните крышку соединений на место. См. раздел «Крышка шарнира» на стр. 129.



ПРИМЕЧАНИЕ. Во время выполнения процедуры замены убедитесь, что установлены два винта батарейного блока.

- 9 Вставьте аккумулятор в отсек для аккумулятора или подсоедините адаптер переменного тока к компьютеру и к источнику электрического питания.
- 10 Переустановите жесткий диск. См. раздел «Жесткий диск» на стр. 115.
- 11 Включите компьютер.

При загрузке компьютера система распознает дополнительную оперативную память и автоматически обновляет информацию о конфигурации системы.

Для проверки объема памяти, установленной на компьютер, нажмите кнопку **Пуск**, выберите **Справка и поддержка** и затем **Сведения о компьютере**.

Модем (дополнительный)

Если дополнительный модем был заказан одновременно с компьютером, то он должен быть уже установлен.

⚠ ПРЕДУПРЕЖДЕНИЕ. Перед тем как приступить к выполнению операций данного раздела, выполните указания по безопасности, описанные в *Информационном руководстве по продуктам*.

- 1 Выполните процедуры, описанные в разделе «Перед установкой» на стр. 113.
- 2 Переверните компьютер, выверните винты из крышки модема/мини-платы/беспроводной платы, а затем снимите крышку.



1 крышка модема/мини-платы/беспроводной платы

- 3 Извлеките установленный модем:
 - a Выверните винты, которые крепят модем к системной плате, и отложите их в сторону.
 - b Потяните вверх приклеенный язычок, чтобы вынуть модем из разъема на системной плате, затем отсоедините модемный кабель.

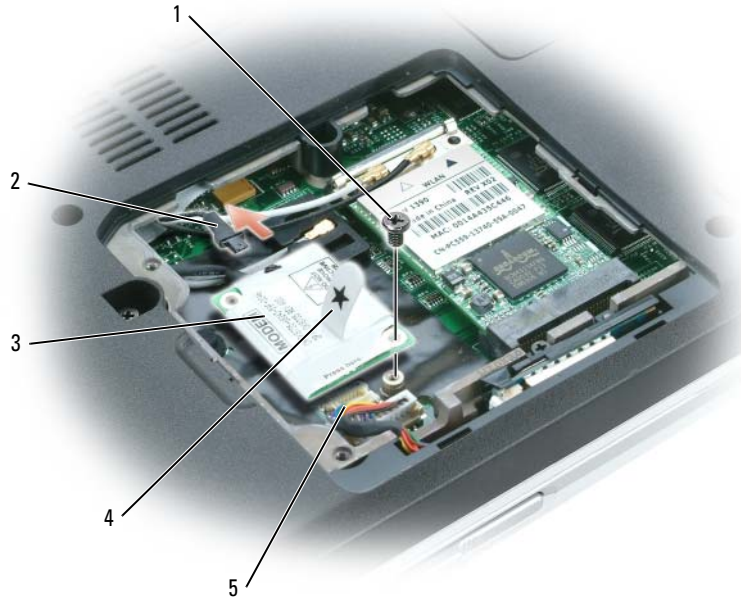

- | | | | | | |
|---|--------|---|------------------------------|---|-------|
| 1 | винт | 2 | кабель модема | 3 | модем |
| 4 | язычок | 5 | разъем на системной
плате | | |

4 Установка нового модема.

a Подключите модемный кабель к модему.



ВНИМАНИЕ. Разъемы сконструированы так, чтобы обеспечить правильность подсоединения. Если при установке чувствуется сопротивление, проверьте разъемы и измените направление установки платы.

b Выровняйте модем с отверстиями для винтов и вдавите модем в разъем на системном блоке.

c Затяните винты, которые закрепляют модем на системной плате.

5 Установите крышку модема/мини-платы/беспроводной платы на место.

Мини-плата

Если вы приобрели мини-плату вместе с компьютером, она уже установлена в компьютере.

⚠ ПРЕДУПРЕЖДЕНИЕ. Перед тем как приступить к выполнению операций данного раздела, выполните указания по безопасности, описанные в *Информационном руководстве по продуктам*.

- 1 Выполните процедуры, описанные в разделе «Перед установкой» на стр. 113.
- 2 Если мини-плата еще не установлена, выполните Шаг 3. При замене мини-платы сначала извлеките установленную плату:
 - a Отсоедините оба антенных кабеля от мини-платы.



1 кабели (2)

- b Освободите мини-плату, сдвинув металлические защелки в сторону задней панели компьютера, пока плата слегка не выдвинется.
- c Извлеките мини-плату из разъема.



1 — металлические защелки (2) — мини-плата

- ➔ **ВНИМАНИЕ.** Разъемы окрашены разными цветами, чтобы обеспечить правильность подсоединения. Если при установке чувствуется сопротивление, проверьте разъемы и измените направление установки платы.
- 3 Установка новой мини-платы.
- ➔ **ВНИМАНИЕ.** Во избежание повреждения мини-платы убедитесь, что при ее установке на место под ней не проходят кабели антенны.
 - a Установите мини-плату по отношению к разъему под углом 45 градусов, затем нажмите на нее, чтобы установить ее в разъем до щелчка.
- ➔ **ВНИМАНИЕ.** Во избежание повреждения мини-платы никогда не размещайте кабели под платой.
 - b Подсоедините антенные кабели к разъемам для антенны на мини-плате, подобрав цвет кабеля к цвету треугольника над разъемом. Подсоедините главный антенный кабель (белый) к разъему для антенны с белым треугольником. Подсоедините вспомогательный антенный кабель (черный) к разъему для антенны с черным треугольником.
- ✍ **ПРИМЕЧАНИЕ.** Если компьютер оснащен серым кабелем, подсоедините его к разъему с серым треугольником, если таковой имеется на плате.



1 кабели (2)

Крышка шарнира

Снятие крышки шарнира

! **ПРЕДУПРЕЖДЕНИЕ.** Перед тем как приступить к выполнению операций данного раздела, выполните указания по безопасности, описанные в *Информационном руководстве по продуктам*.

➔ **ВНИМАНИЕ.** Для предотвращения возникновения электростатического разряда, заземлитесь, надев антистатический браслет или периодически прикасаясь к некрашеной металлической поверхности, например к разъему на задней панели компьютера.

➔ **ВНИМАНИЕ.** Во избежание повреждения системной платы перед обслуживанием компьютера необходимо вынуть основной аккумулятор.

➔ **ВНИМАНИЕ.** Крышка шарнира хрупкая, поэтому ее можно повредить, приложив чрезмерное усилие. Будьте осторожны при снятии крышки шарнира.

- 1 Выполните инструкции в разделе «Перед установкой» на стр. 113.
- 2 Извлеките аккумулятор (см. раздел «Замена аккумулятора» на стр. 44).
- 3 Выверните два винта из отсека для аккумулятора.



1 винты (2)

4 Поставьте компьютер правой стороной вверх, полностью откройте дисплей (на 180 градусов) таким образом, чтобы весь компьютер лежал ровно на рабочей поверхности.

➔ **ВНИМАНИЕ.** Во избежание повреждения крышки не поднимайте ее за обе стороны.

5 Вставьте палочку в паз, чтобы приподнять крышку справа.

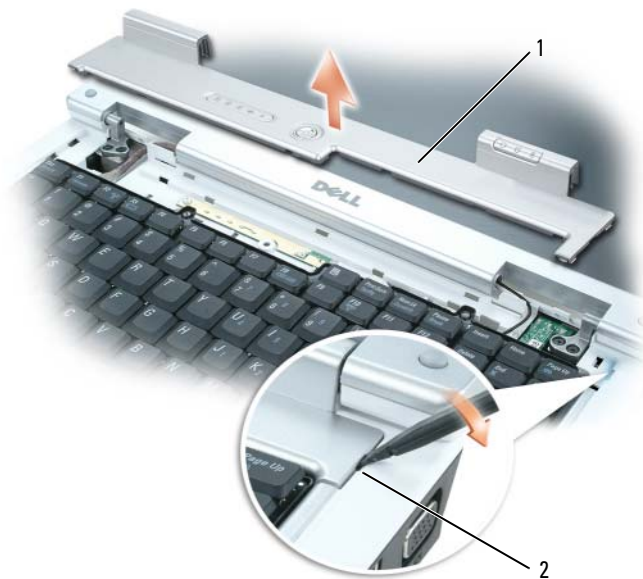

1 крышка для соединения 2 паз

6 Приподнимите крышку, сдвинув ее влево, и снимите.

Замена крышки шарнира

- 1 Вставьте левый край крышки на место.
- 2 Нажмите крышку слева направо, пока она не встанет на место.
- 3 Закройте дисплей и переверните компьютер.
- 4 Вставьте два винта обратно в отсек для аккумулятора и затяните их.
- 5 Замените аккумулятор (см. «Замена аккумулятора» на стр. 44).

Клавиатура

 **ПРЕДУПРЕЖДЕНИЕ.** Перед тем как приступить к выполнению операций данного раздела, выполните указания по безопасности, описанные в *Информационном руководстве по продуктам*.

 **ВНИМАНИЕ.** Для предотвращения возникновения электростатического разряда, заземлитесь, надев антистатический браслет или периодически прикасаясь к некрашеной металлической поверхности, например к разъему на задней панели компьютера.

 **ВНИМАНИЕ.** Во избежание повреждения системной платы перед обслуживанием компьютера необходимо вынуть основной аккумулятор.

Извлечение клавиатуры

- 1 Выполните процедуры, описанные в разделе «Перед установкой» на стр. 113.
- 2 Снимите крышку шарнира. См. раздел «Крышка шарнира» на стр. 129.
-  **ВНИМАНИЕ.** Колпачки для клавиш на клавиатуре хрупкие, легко смещаются, и их установка требует времени. Будьте осторожны во время разборки и манипулирования с клавиатурой.
- 3 Приподнимите клавиатуру и удерживайте ее в таком положении, выдвинув немного вперед, чтобы обеспечить доступ к разъему клавиатуры.
- 4 Разблокируйте рычажок на системной плате, чтобы отсоединить от нее кабель клавиатуры.



- 1 клавиатура 2 кабель клавиатуры 3 рычажок на разъеме системной платы
4 защелки (б)

Замена клавиатуры

- ➔ **ВНИМАНИЕ.** Чтобы не поцарапать подставку для рук при установке клавиатуры, вставьте защелки, расположенные вдоль переднего края клавиатуры, в подставку для рук и установите клавиатуру на место.
- 1 Подключите кабель клавиатуры к системной плате.
- 2 Закрепите кабель клавиатуры с помощью рычажка на разъеме системной платы.
- 3 Вставьте защелки, расположенные вдоль переднего края клавиатуры, в подставку для рук.

Внутренняя плата с беспроводной технологией Bluetooth®

- ⚠ **ПРЕДУПРЕЖДЕНИЕ.** Перед тем как приступить к выполнению операций данного раздела, выполните указания по безопасности, описанные в *Информационном руководстве по продуктам*.
- ➔ **ВНИМАНИЕ.** Для предотвращения возникновения электростатического разряда, заземлитесь, надев антистатический браслет или периодически прикасаясь к некрашеной металлической поверхности, например к разъему на задней панели компьютера.
- ➔ **ВНИМАНИЕ.** Во избежание повреждения системной платы перед обслуживанием компьютера необходимо вынуть основной аккумулятор.

Если плата с беспроводной технологией Bluetooth была приобретена вместе с компьютером, она уже установлена.

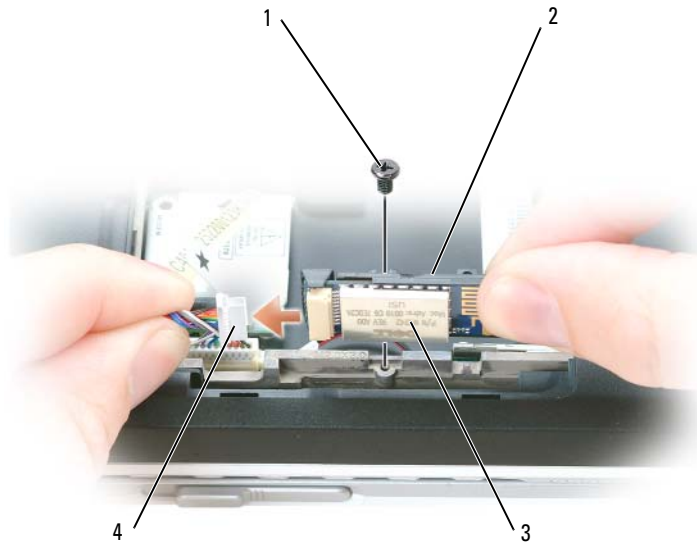

- 1 Выполните процедуры, описанные в разделе «Перед установкой» на стр. 113.
- 2 Выверните винты из крышки модема/мини-платы/беспроводной платы и снимите крышку.
- 3 Выверните винты, которые используются для крепления носителя платы.
- 4 Извлеките носитель из гнезда, чтобы отсоединить от платы кабель и извлечь ее из компьютера.
- 5 Чтобы установить плату обратно, подключите плату к кабелю.
- 6 Затем аккуратно вставьте плату в носитель, после чего вставьте носитель в отсек.
- 7 Вставьте винт, который используется для крепления носителя платы, на место.



- | | | | | | |
|---|------------------|---|---------------------------|---|-------|
| 1 | винт | 2 | крепление держателя платы | 3 | плата |
| 4 | разъем для платы | | | | |

Батарея типа «таблетка»

Извлечение батареи типа «таблетка»

-  **ПРЕДУПРЕЖДЕНИЕ.** Перед тем как приступить к выполнению следующих операций, ознакомьтесь с инструкциями по технике безопасности, описанными в *Информационном руководстве по продуктам*.
 -  **ВНИМАНИЕ.** Для предотвращения возникновения электростатического разряда заземлитесь, надев антистатический браслет или периодически прикасаясь к некрашеной металлической поверхности, например металлической части на задней панели компьютера.
 -  **ВНИМАНИЕ.** Во избежание повреждения системной платы перед обслуживанием компьютера необходимо вынуть основной аккумулятор.
- 1 Выполните процедуры, описанные в разделе «Перед установкой» на стр. 113.
 - 2 Снимите крышку шарнира (см. раздел Стр. 129).
 - 3 Снимите клавиатуру (см. раздел Стр. 131).
 - 4 С помощью пластиковой палочки приподнимите батарею, чтобы извлечь ее из системной платы.

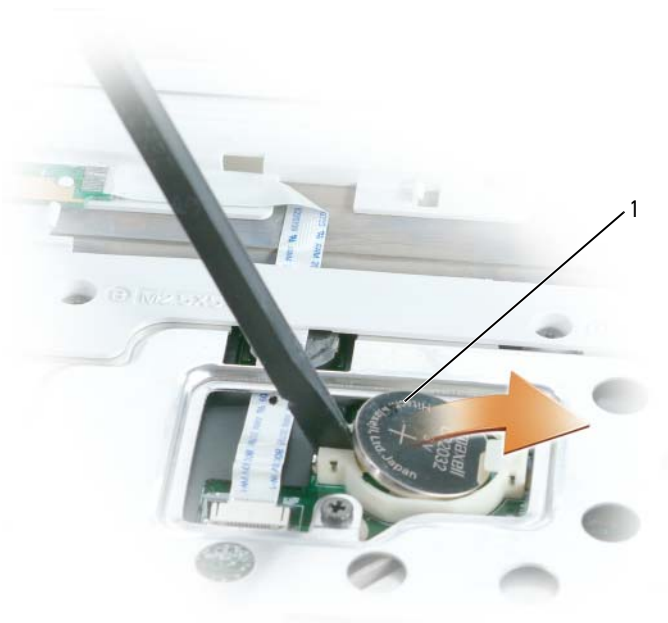

1 батарея типа «таблетка»

Замена батареи типа «таблетка»

При установке батареи вставьте ее в круглое гнездо положительным полюсом вверх и слегка нажмите на нее, чтобы зафиксировать.

Функции Dell™ QuickSet

 **ПРИМЕЧАНИЕ.** Функция может быть недоступна для компьютера.

Dell™ QuickSet обеспечивает легкую настройку и просмотр параметров следующих типов:

- Возможных связей в сети
- Управления питанием
- Дисплей
- Сведения о системе

В зависимости от вида работы в программе Dell™ QuickSet запустить ее можно *щелчком*, *двойным щелчком* или *щелчком правой кнопки мыши* значка программы QuickSet  в панели задач системы Microsoft® Windows®. Панель задач расположена в правом нижнем углу экрана. Для получения дополнительной информации о программе QuickSet щелкните правой кнопкой мыши значок QuickSet и выберите **Справка**.

Использование компьютера в дороге

Идентификация компьютера

- Прикрепите к компьютеру бирку с именем или визитную карточку.
- Запишите номер метки производителя и храните его отдельно от компьютера и футляра для переноски.
- В случае потери или кражи компьютера сообщите номер этой метки в правоохранительные органы и в корпорацию Dell.
- Создайте и поместите на рабочий стол операционной системы Microsoft® Windows® файл **if_found**. В этом файле укажите свое имя, адрес и номер телефона.
- Выясните, может ли компания, выдавшая вам кредитную карточку, предоставить закодированную идентификационную карту.

Упаковка компьютера

- Отсоедините от компьютера все внешние устройства и поместите их в безопасное место. Отсоедините все кабели от установленных плат PC Card и извлеките все расширенные платы PC Card («Использование плат ExpressCard» на стр. 67).
- Чтобы максимально облегчить компьютер, выньте из модульного отсека все устройства и установите модуль для поездов Dell TravelLite™.
- Полностью зарядите основную аккумуляторную батарею и все запасные батареи, которые планируете взять с собой.
- Выключите компьютер.
- Отсоедините адаптер переменного тока.



ВНИМАНИЕ. Посторонние предметы, оставшиеся на клавиатуре или подставке под ладони после закрытия дисплея, могут привести к повреждению дисплея.

- Уберите с клавиатуры и панели для рук все посторонние предметы (скрепки, ручки, бумагу и т.д.) и закройте дисплей.
- У корпорации Dell™ можно дополнительно приобрести сумку для перевозки компьютера и принадлежностей к нему.
- Не кладите вместе с компьютером такие вещи, как крем для бритья, одеколон, духи и продукты питания.

- ➔ **ВНИМАНИЕ.** Если компьютер находился в среде с очень высокой или очень низкой температурой, не включайте его приблизительно в течение 1 часа при комнатной температуре.
- Оберегайте компьютер, аккумуляторные батареи и жесткий диск от воздействия солнца, неблагоприятных температур, а также от грязи, пыли и жидкостей.
- Укладывайте компьютер так, чтобы он не двигался в багажнике автомобиля и не скользил на верхних полках для багажа.

Советы по обращению с компьютером в дороге

➔ **ВНИМАНИЕ.** Во избежание потери данных не перемещайте компьютер во время работы оптического дисковода.

➔ **ВНИМАНИЕ.** Не сдавайте компьютер в багаж.

- Можно отключить беспроводную связь для увеличения времени работы аккумулятора. Чтобы выключить функцию беспроводной связи, нажмите клавишу <Fn> <F2>.
- Чтобы увеличить время работы аккумулятора, измените параметры управления питанием (см. раздел «Изменение настроек управления питанием» на стр. 43).
- Чтобы ускорить прохождение таможи во время поездки за границу, имейте при себе доказательство права собственности на компьютер или доказательство права использования компьютера, если он принадлежит фирме. Ознакомьтесь с таможенными правилами страны, которую вы собираетесь посетить, и рассмотрите возможность получения международного карнета (также известного как *паспорт доставки товара*) в соответствующем государственном учреждении.
- Выясните, какие электрические розетки используются в стране, которую вы собираетесь посетить, и запаситесь соответствующими адаптерами.
- В компании, выдавшей вам кредитную карточку, выясните, какую экстренную помощь она может оказать пользователю портативного компьютера, находящемуся в путешествии.

Путешествие самолетом

➔ **ВНИМАНИЕ.** Не пропускайте компьютер через металлодетектор. Компьютер можно проверять на рентгеновской установке и подвергать ручному досмотру.

- Всегда имейте под рукой заряженную аккумуляторную батарею на случай, если вас попросят включить компьютер.
- Перед тем, как зайти на борт самолета, убедитесь, что использование компьютера разрешено. Некоторые авиакомпании запрещают пользоваться электронными устройствами во время полета. Использование электронных устройств при взлете и посадке запрещено всеми авиакомпаниями.

Обращение в Dell

Связаться с Dell по электронным каналам связи можно на следующих веб-сайтах.

- www.dell.com
- support.dell.com (техническая поддержка)

Веб-адреса для вашей страны содержатся в соответствующем разделе таблицы.

 **ПРИМЕЧАНИЕ.** Телефонные номера для бесплатного звонка предназначены для использования в той стране, для которой они указаны.

 **ПРИМЕЧАНИЕ.** В некоторых странах поддержка компьютеров Dell™ XPS™ осуществляется по отдельному номеру телефона, указанному в соответствующих странах. Если не указан специальный номер для компьютеров XPS, можно обратиться в корпорацию Dell, используя номер службы поддержки, и вызов будет переадресован соответствующим образом.

Для обращения в корпорацию Dell пользуйтесь электронными адресами, кодами и телефонами, указанными в таблице. Если Вам необходима помощь в определении нужных телефонных кодов, свяжитесь с телеоператором местной или международной связи.

 **ПРИМЕЧАНИЕ.** Приведенная контактная информация считалась верной на момент печати данного документа и может изменяться.

Страна (город), международный код доступа, код страны, код города	Название департамента или района обслуживания, веб-узел и адрес электронной почты	Коды регионов, местные номера и бесплатные номера
Австралия (Сидней) Код выхода на международную линию: 0011 Код страны: 61 Код города: 2	Веб-узел: support.ap.dell.com Эл. почта: support.ap.dell.com/contactus Отдел поддержки по общим вопросам	13DELL-133355

Страна (город), международный код доступа, код страны, код города	Название департамента или района обслуживания, веб-узел и адрес электронной почты	Коды регионов, местные номера и бесплатные номера
Австрия (Вена)	Веб-узел: support.euro.dell.com	
Код выхода на международную линию: 900	Эл. почта: tech_support_central_europe@dell.com	
Код страны: 43	Отдел продаж для домашних пользователей/малых предприятий	0820 240 530 00
Код города: 1	Факс отдела продаж для домашних пользователей/малых предприятий	0820 240 530 49
	Отдел обслуживания домашних пользователей/малых предприятий	0820 240 530 14
	Отдел обслуживания клиентов с привилегированными счетами/корпоративных клиентов	0820 240 530 16
	Поддержка для XPS	0820 240 530 81
	Техническая поддержка компьютеров Dell для домашних пользователей и малых предприятий	0820 240 530 17
	Техническая поддержка для привилегированных/корпоративных клиентов	0820 240 530 17
	Коммутатор	0820 240 530 00
Американские Виргинские острова	Эл. почта: la-techsupport@dell.com	
	Отдел поддержки по общим вопросам	1-877-702-4288
Ангилья	Веб-узел: www.dell.com.ai	
	Эл. почта: la-techsupport@dell.com	
	Отдел поддержки по общим вопросам	бесплатный номер: 800-335-0031
Антигуа и Барбуда	Веб-узел: www.dell.com.ag	
	Эл. почта: la-techsupport@dell.com	
	Отдел поддержки по общим вопросам	1-800-805-5924
Антильские острова (Нидерланды)	Эл. почта: la-techsupport@dell.com	
	Отдел поддержки по общим вопросам	001-800-882-1519
Аргентина (Буэнос Айрес)	Веб-узел: www.dell.com.ar	
Код выхода на международную линию: 00	Эл. почта: la-techsupport@dell.com	
Код страны: 54	Электронная почта для настольных и портативных компьютеров:	
Код города: 11	la-techsupport@dell.com	
	Электронная почта для серверов и оборудования для хранения EMC®:	
	la_enterprise@dell.com	
	Отдел обслуживания клиентов	бесплатный номер: 0-800-444-0730
	Отдел технической поддержки	бесплатный номер: 0-800-444-0733
	Служба технической поддержки	бесплатный номер: 0-800-444-0724
	Отдел продаж	0-810-444-3355

Страна (город), международный код доступа, код страны, код города	Название департамента или района обслуживания, веб-узел и адрес электронной почты	Коды регионов, местные номера и бесплатные номера
Аруба	Веб-узел: www.dell.com.aw Эл. почта: la-techsupport@dell.com Отдел поддержки по общим вопросам	бесплатный номер: 800-1578
Багамы	Веб-узел: www.dell.com.bs Эл. почта: la-techsupport@dell.com Отдел поддержки по общим вопросам	бесплатный номер: 1-866-278-6818
Барбадос	Веб-узел: www.dell.com/bb Эл. почта: la-techsupport@dell.com Отдел поддержки по общим вопросам	1-800-534-3142
Бельгия (Брюссель)	Веб-узел: support.euro.dell.com Техническая поддержка для XPS Техническая поддержка для всех остальных компьютеров Dell Факс отдела технической поддержки Отдел обслуживания клиентов Отдел продаж для крупных предприятий Факс Коммутатор	02 481 92 96 02 481 92 88 02 481 92 95 02 713 15 65 02 481 91 00 02 481 92 99 02 481 91 00
Бермуды	Веб-узел: www.dell.com/bm Эл. почта: la-techsupport@dell.com Отдел поддержки по общим вопросам	1-877-890-0751
Боливия	Веб-узел: www.dell.com/bo Эл. почта: la-techsupport@dell.com Отдел поддержки по общим вопросам	бесплатный номер: 800-10-0238
Бразилия	Веб-узел: www.dell.com/br Эл. почта: la-techsupport@dell.com Поддержка клиентов, техническая поддержка Факс отдела технической поддержки Факс отдела обслуживания клиентов Отдел продаж	0800 90 3355 51 3481 5470 51 3481 5480 0800 90 3390
Британские Виргинские острова	Отдел поддержки по общим вопросам	бесплатный номер: 1-866-278-6820
Бруней	Техническая поддержка (Пенанг, Малайзия) Отдел обслуживания клиентов (Пинанг, Малайзия) Отдел торговых операций (Пенанг, Малайзия)	604 633 4966 604 633 4888 604 633 4955

Страна (город), международный код доступа, код страны, код города	Название департамента или района обслуживания, веб-узел и адрес электронной почты	Коды регионов, местные номера и бесплатные номера
Великобритания (Брэкнелл) Код выхода на международную линию: 00 Код страны: 44 Код города: 1344	Веб-узел: support.euro.dell.com Эл. почта: dell_direct_support@dell.com Веб-узел отдела обслуживания: support.euro.dell.com/uk/en/ECare/form/home.asp	
	Отдел продаж	
	Отдел продаж для домашних пользователей и малых предприятий	0870 907 4000
	Отдел продаж корпоративного/государственного сектора	01344 860 456
	Отдел обслуживания клиентов	
	Отдел обслуживания домашних пользователей и малых предприятий	0870 906 0010
	Отдел обслуживания корпоративных клиентов	01344 373 185
	Привилегированные клиенты (500–5000 сотрудников)	0870 906 0010
	Отдел обслуживания клиентов с глобальными счетами	01344 373 186
	Отдел обслуживания центрального правительства	01344 373 193
	Отдел обслуживания местных органов управления и образования	01344 373 199
	Отдел обслуживания учреждений здравоохранения	01344 373 194
	Отдел технической поддержки	
	Техническая поддержка только для компьютеров XPS	0870 366 4180
Отдел технической поддержки (корпоративные клиенты/клиенты с привилегированными счетами/крупные клиенты [1000+ служащих])	0870 908 0500	
Техническая поддержка для всех других продуктов	0870 353 0800	
Общие положения		
Факс отдела по работе с домашними пользователями и малыми предприятиями	0870 907 4006	
Венесуэла	Веб-узел: www.dell.com/ve Эл. почта: la-techsupport@dell.com Отдел поддержки по общим вопросам	0800-100-4752
Гайана	Эл. почта: la-techsupport@dell.com Отдел поддержки по общим вопросам	бесплатный номер: 1-877-270-4609
Гватемала	Эл. почта: la-techsupport@dell.com Отдел поддержки по общим вопросам	1-800-999-0136

Страна (город), международный код доступа, код страны, код города	Название департамента или района обслуживания, веб-узел и адрес электронной почты	Коды регионов, местные номера и бесплатные номера
Германия (Франкфурт)	Веб-узел: support.euro.dell.com Эл. почта: tech_support_central_europe@dell.com Техническая поддержка для XPS Техническая поддержка всех остальных компьютеров Dell Отдел обслуживания домашних пользователей/малых предприятий Отдел обслуживания клиентов из категории Глобальный сегмент Отдел обслуживания клиентов с привилегированными счетами Отдел обслуживания клиентов с крупными счетами Отдел обслуживания клиентов со счетами из государственного бюджета Коммутатор	069 9792 7222 069 9792-7200 0180-5-224400 069 9792-7320 069 9792-7320 069 9792-7320 069 9792-7320 069 9792-7000
Гонконг	Веб-узел: support.ap.dell.com Электронная почта (отдел технической поддержки): HK_support@Dell.com Техническая поддержка (Dimension и Inspiron) Техническая поддержка (OptiPlex, Latitude и Dell Precision) Техническая поддержка (PowerApp™, PowerEdge™, PowerConnect™ и PowerVault™) Отдел обслуживания клиентов Для крупных предприятий Программы обслуживания клиентов во всем мире Подразделение по работе со средними предприятиями Подразделение по работе домашними пользователями и малыми предприятиями	2969 3188 2969 3191 2969 3196 3416 0910 3416 0907 3416 0908 3416 0912 2969 3105
Гренада	Эл. почта: la-techsupport@dell.com Отдел поддержки по общим вопросам	бесплатный номер: 1-866-540-3355

Страна (город), международный код доступа, код страны, код города	Название департамента или района обслуживания, веб-узел и адрес электронной почты	Коды регионов, местные номера и бесплатные номера
Греция Код выхода на международную линию: 00 Код страны: 30	Веб-узел: support.euro.dell.com	
	Отдел технической поддержки	00800-44 14 95 18
	Служба технической поддержки для клиентов со статусом Золотой	00800-44 14 00 83
	Коммутатор	2108129810
	Коммутатор службы технической поддержки для клиентов со статусом Золотой	2108129811
	Отдел продаж	2108129800
	Факс	2108129812
Дания (Копенгаген) Код выхода на международную линию: 00 Код страны: 45	Веб-узел: support.euro.dell.com	
	Техническая поддержка для XPS	7010 0074
	Техническая поддержка всех остальных компьютеров Dell	7023 0182
	Отдел обслуживания клиентов (сопутствующее)	7023 0184
	Отдел обслуживания домашних пользователей/малых предприятий	3287 5505
	Коммутатор (сопутствующее обслуживание)	3287 1200
	Факс-коммутатор (сопутствующее обслуживание)	3287 1201
	Коммутатор (домашние пользователи/малые предприятия)	3287 5000
	Факс-коммутатор (домашние пользователи/малые предприятия)	3287 5001
Доминика	Веб-узел: www.dell.com/dm	
	Эл. почта: la-techsupport@dell.com	
	Отдел поддержки по общим вопросам	бесплатный номер: 1-866-278-6821
Доминиканская Республика	Веб-узел: www.dell.com/do	
	Эл. почта: la-techsupport@dell.com Отдел поддержки по общим вопросам	1-800-156-1588
Индия	Эл. почта: india_support_desktop@dell.com india_support_notebook@dell.com india_support_Server@dell.com	
	Отдел технической поддержки	1600338045 и 1600448046
	Отдел продаж (для крупных корпоративных клиентов)	1600 33 8044
	Отдел продаж (для домашних пользователей и малых предприятий)	1600 33 8046

Страна (город), международный код доступа, код страны, код города	Название департамента или района обслуживания, веб-узел и адрес электронной почты	Коды регионов, местные номера и бесплатные номера
Ирландия (Черривуд)	Веб-узел: support.euro.dell.com	
Код выхода на международную линию: 00	Эл. почта: dell_direct_support@dell.com	
Код страны: 353	Отдел продаж	
Код города: 1	Отдел продаж в Ирландии	01 204 4444
	Фирменный магазин Dell	1850 200 778
	Стол справок с интерактивным заказом	1850 200 778
	Отдел обслуживания клиентов	
	Отдел обслуживания домашних пользователей	01 204 4014
	Отдел обслуживания малых предприятий	01 204 4014
	Отдел обслуживания корпоративных клиентов	1850 200 982
	Отдел технической поддержки	
	Техническая поддержка только для компьютеров XPS	1850200722
	Техническая поддержка всех остальных компьютеров Dell	1850 543 543
	Общие положения	
	Факс/факс отдела продаж	01 204 0103
	Коммутатор	01 204 4444
	Отдел обслуживания клиентов в Великобритании (звонок только с территории Великобритании)	0870 906 0010
	Отдел обслуживания корпоративных клиентов (звонок только с территории Великобритании)	0870 907 4499
	Отдел продаж в Великобритании (звонок только с территории Великобритании)	0870 907 4000
Испания (Мадрид)	Веб-узел: support.euro.dell.com	
Код выхода на международную линию: 00	Домашние пользователи и малые предприятия	
Код страны: 34	Отдел технической поддержки	902 100 130
Код города: 91	Отдел обслуживания клиентов	902 118 540
	Отдел продаж	902 118 541
	Коммутатор	902 118 541
	Факс	902 118 539
	Корпоративные клиенты	
	Отдел технической поддержки	902 100 130
	Отдел обслуживания клиентов	902 115 236
	Коммутатор	91 722 92 00
	Факс	91 722 95 83

Страна (город), международный код доступа, код страны, код города	Название департамента или района обслуживания, веб-узел и адрес электронной почты	Коды регионов, местные номера и бесплатные номера
Италия (Милан) Код выхода на международную линию: 00 Код страны: 39 Код города: 02	Веб-узел: support.euro.dell.com Домашние пользователи и малые предприятия Отдел технической поддержки Отдел обслуживания клиентов Факс Коммутатор Корпоративные клиенты Отдел технической поддержки Отдел обслуживания клиентов Факс Коммутатор	02 577 826 90 02 696 821 14 02 696 821 13 02 696 821 12 02 577 826 90 02 577 825 55 02 575 035 30 02 577 821
Каймановы острова	Эл. почта: la-techsupport@dell.com Отдел поддержки по общим вопросам	1-877-262-5415
Канада (Северный Йорк, Онтарио) Код выхода на международную линию: 011	Состояние интерактивного заказа: www.dell.ca/ostatus Служба AutoTech (автоматическая аппаратная и гарантийная поддержка) Обслуживание домашних пользователей и малых предприятий Обслуживание средних и крупных предприятий, государственных учреждений Служба работы с покупателями (принтеры, проекторы, телевизоры, устройства-манипуляторы, цифровые проигрыватели и беспроводные устройства) Оборудование и гарантийная поддержка для домашних пользователей и малых предприятий Оборудование и гарантированная поддержка для средних и крупных предприятий, государственных учреждений Оборудование и гарантийная поддержка (принтеры, проекторы, телевизоры, устройства- манипуляторы, цифровые проигрыватели и устройства беспроводной связи) Отдел продаж (домашние пользователи/малые предприятия) Отдел продаж (средние и крупные предприятия, правительственные организации) Отдел продаж запасных частей и отдел расширенного обслуживания и продаж	бесплатный номер: 1-800-247-9362 бесплатный номер: 1-800-847-4096 бесплатный номер: 1-800-326-9463 бесплатный номер: 1-800-847-4096 бесплатный номер: 1-800-906-3355 бесплатный номер: 1-800-387-5757 1-877-335-5767 бесплатный номер: 1-800-387-5752 бесплатный номер: 1-800-387-5755 1 866 440 3355

Страна (город), международный код доступа, код страны, код города	Название департамента или района обслуживания, веб-узел и адрес электронной почты	Коды регионов, местные номера и бесплатные номера
Китай (Ксаймен) Код страны: 86 Код города: 592	Веб-сайт технической поддержки: support.dell.com.cn Электронная почта (отдел технической поддержки): cn_support@dell.com Электронный адрес отдела обслуживания клиентов: customer_cn@dell.com Факс отдела технической поддержки Техническая поддержка (Dell™ Dimension™ и Inspiron) Техническая поддержка (Dell™ Precision™, OptiPlex™ и Latitude™) Техническая поддержка (серверы и устройства хранения) Техническая поддержка (проекторы, карманные компьютеры, коммутаторы, маршрутизаторы и т.д.) Техническая поддержка (принтеры) Отдел обслуживания клиентов Факс отдела обслуживания клиентов Домашние пользователи и малые предприятия Отдел привилегированных счетов Счета крупных корпораций GCP Основные счета крупных корпоративных счетов Счета крупных корпораций, север Крупные корпоративные счета правительственных организаций и учреждений образования, север Счета крупных корпораций, восток Крупные корпоративные счета правительственных организаций и учреждений образования, восток Крупные корпоративные счета очередников Счета крупных корпораций, юг Счета крупных корпораций, запад Крупные корпоративные счета, комплектующие	592 818 1350 бесплатный номер: 800 858 2968 бесплатный номер: 800 858 0950 бесплатный номер: 800 858 0960 бесплатный номер: 800 858 2920 бесплатный номер: 800 858 2311 бесплатный номер: 800 858 2060 592 818 1308 бесплатный номер: 800 858 2222 бесплатный номер: 800 858 2557 бесплатный номер: 800 858 2055 бесплатный номер: 800 858 2628 бесплатный номер: 800 858 2999 бесплатный номер: 800 858 2955 бесплатный номер: 800 858 2020 бесплатный номер: 800 858 2669 бесплатный номер: 800 858 2572 бесплатный номер: 800 858 2355 бесплатный номер: 800 858 2811 бесплатный номер: 800 858 2621
Колумбия	Веб-узел: www.dell.com/cl Эл. почта: la-techsupport@dell.com Отдел поддержки по общим вопросам	01-800-915-4755

Страна (город), международный код доступа, код страны, код города	Название департамента или района обслуживания, веб-узел и адрес электронной почты	Коды регионов, местные номера и бесплатные номера
Корея (Сеул)	Эл. почта: krsupport@dell.com	
Код выхода на международную линию: 001	Техническая поддержка	бесплатный номер: 080-200-3800
Код страны: 82	Техническая поддержка (Dimension, карманные компьютеры, электронные устройства и принадлежности)	бесплатный номер: 080-200-3801
Код города: 2	Отдел продаж	бесплатный номер: 080-200-3600
	Факс	2194-6202
	Коммутатор	2194-6000
Коста-Рика	Веб-узел: www.dell.com/cr	
	Эл. почта: la-techsupport@dell.com	
	Отдел поддержки по общим вопросам	0800-012-0231
Латинская Америка	Отдел технической поддержки клиентов (Остин, Техас, США)	512 728-4093
	Отдел обслуживания клиентов (Остин, Техас, США)	512 728-3619
	Факс (Техническая поддержка и обслуживание покупателей) (Остин, Техас, США)	512 728-3883
	Отдел продаж (Остин, Техас, США)	512 728-4397
	Факс отдела продаж (Остин, Техас, США)	512 728-4600
		или 512 728-3772
Люксембург	Веб-узел: support.euro.dell.com	
Код выхода на международную линию: 00	Техническая поддержка	342 08 08 075
Код страны: 352	Отдел продаж для домашних пользователей/малых предприятий	+32 (0)2 713 15 96
	Отдел продаж для крупных предприятий	26 25 77 81
	Отдел обслуживания клиентов	+32 (0)2 481 91 19
	Факс	26 25 77 82
Макао	Отдел технической поддержки	бесплатный номер: 0800 105
Код страны: 853	Отдел обслуживания клиентов (Сямынь, Китай)	34 160 910
	Отдел торговых операций (Сямынь, Китай)	29115693

Страна (город), международный код доступа, код страны, код города	Название департамента или района обслуживания, веб-узел и адрес электронной почты	Коды регионов, местные номера и бесплатные номера
Малайзия (Пинанг)	Веб-узел: support.ap.dell.com	
Код выхода на международную линию: 00	Техническая поддержка (Dell Precision, OptiPlex и Latitude)	бесплатный номер: 1 800 880 193
Код страны: 60	Техническая поддержка (Dimension, Inspiron, электронные устройства и принадлежности)	бесплатный номер: 1 800 881 306
Код города: 4	Техническая поддержка (PowerApp, PowerEdge, PowerConnect и PowerVault)	бесплатный номер: 1800 881 386
	Отдел обслуживания клиентов	бесплатный номер: 1800 881 306 (добавочный 6)
	Отдел торговых операций	бесплатный номер: 1 800 888 202
	Отдел продаж для крупных предприятий	бесплатный номер: 1 800 888 213
Мексика	Эл. почта: la-techsupport@dell.com	
Код выхода на международную линию: 00	Отдел технической поддержки клиентов	001-877-384-8979 или 001-877-269-3383
Код страны: 52	Отдел продаж	50-81-8800 или 01-800-888-3355
	Отдел обслуживания клиентов	001-877-384-8979 или 001-877-269-3383
	Главный офис	50-81-8800 или 01-800-888-3355
Монтсеррат	Эл. почта: la-techsupport@dell.com	
	Отдел поддержки по общим вопросам	бесплатный номер: 1-866-278-6822
Нидерланды (Амстердам)	Веб-узел: support.euro.dell.com	
Код выхода на международную линию: 00	Техническая поддержка для XPS	020 674 45 94
Код страны: 31	Техническая поддержка всех остальных компьютеров Dell	020 674 45 00
Код города: 20	Факс отдела технической поддержки	020 674 47 66
	Отдел обслуживания домашних пользователей/малых предприятий	020 674 42 00
	Отдел сопутствующего обслуживания клиентов	020 674 43 25
	Отдел продаж для домашних пользователей/малых предприятий	55 020 674 00
	Отдел сопутствующих продаж	020 674 50 00
	Факс отдела продаж для домашних пользователей и малых предприятий	020 674 47 75
	Факс отдела сопутствующих продаж	020 674 47 50
	Коммутатор	020 674 50 00
	Факс коммутатора	020 674 47 50

Страна (город), международный код доступа, код страны, код города	Название департамента или района обслуживания, веб-узел и адрес электронной почты	Коды регионов, местные номера и бесплатные номера
Никарагуа	Эл. почта: la-techsupport@dell.com Отдел поддержки по общим вопросам	001-800-220-1377
Новая Зеландия Код выхода на международную линию: 00 Код страны: 64	Веб-узел: support.ap.dell.com Эл. почта: support.ap.dell.com/contactus Отдел поддержки по общим вопросам	0800 441 567
Норвегия (Люсакер) Код выхода на международную линию: 00 Код страны: 47	Веб-узел: support.euro.dell.com Техническая поддержка для XPS Техническая поддержка для всех остальных продуктов Dell Отдел сопутствующего обслуживания клиентов Отдел обслуживания домашних пользователей/малых предприятий Коммутатор Коммутатор для факсов	815 35 043 671 16882 671 17575 23162298 671 16800 671 16865
Острова Теркс и Кайкос	Веб-узел: www.dell.com/tc Эл. почта: la-techsupport@dell.com Отдел поддержки по общим вопросам	бесплатный номер: 1-877-441-4735
Панама	Эл. почта: la-techsupport@dell.com Отдел поддержки по общим вопросам	011-800-507-1264
Перу	Эл. почта: la-techsupport@dell.com Отдел поддержки по общим вопросам	0800-50-669
Польша (Варшава) Код выхода на международную линию: 011 Код страны: 48 Код города: 22	Веб-узел: support.euro.dell.com Эл. почта: pl_support_tech@dell.com Телефон отдела обслуживания клиентов Отдел обслуживания клиентов Отдел продаж Факс отдела обслуживания клиентов Факс приемной Коммутатор	57 95 700 57 95 999 57 95 999 57 95 806 57 95 998 57 95 999
Португалия Код выхода на международную линию: 00 Код страны: 351	Веб-узел: support.euro.dell.com Отдел технической поддержки Отдел обслуживания клиентов Отдел продаж Факс	707200149 800 300 413 800 300 410 или 800 300 411 или 800 300 412 или 21 422 07 10 21 424 01 12
Пуэрто-Рико	Эл. почта: la-techsupport@dell.com Отдел поддержки по общим вопросам	1-877-537-3355

Страна (город), международный код доступа, код страны, код города	Название департамента или района обслуживания, веб-узел и адрес электронной почты	Коды регионов, местные номера и бесплатные номера
Сальвадор	Веб-узел: www.dell.com/ec Эл. почта: la-techsupport@dell.com Отдел поддержки по общим вопросам	800-6132
Сент- Винсент и Гренадины	Веб-узел: www.dell.com/vc Эл. почта: la-techsupport@dell.com Отдел поддержки по общим вопросам	бесплатный номер: 1-877-441-4740
Сент- Китс и Невис	Веб-узел: www.dell.com/kn Эл. почта: la-techsupport@dell.com Отдел поддержки по общим вопросам	бесплатный номер: 1-866-540-3355
Сент- Люсия	Веб-узел: www.dell.com/lc Эл. почта: la-techsupport@dell.com Отдел поддержки по общим вопросам	1-800-882-1521
Сингапур (Сингапур) Код выхода на международную линию: 005 Код страны: 65	ПРИМЕЧАНИЕ. Приведенные в этом разделе номера телефонов предназначены для звонков только из Сингапура или Малайзии. Веб-узел: support.ap.dell.com Техническая поддержка (Dimension, Inspiron, электронные устройства и принадлежности) Техническая поддержка (OptiPlex, Latitude и Dell Precision) Техническая поддержка (PowerApp, PowerEdge, PowerConnect и PowerVault) Отдел обслуживания клиентов Отдел торговых операций Отдел продаж для крупных предприятий	бесплатный номер: 1 800 394 7430 бесплатный номер: 1 800 394 7488 бесплатный номер: 1 800 394 7478 бесплатный номер: 1 800 394 7430 (дополнительный 6) бесплатный номер: 1 800 394 7412 бесплатный номер: 1 800 394 7419
Словакия (Прага) Код выхода на международную линию: 00 Код страны: 421	Веб-узел: support.euro.dell.com Эл. почта: czech_dell@dell.com Отдел технической поддержки Отдел обслуживания клиентов Факс Факс отдела технической поддержки Коммутатор (отдел продаж)	02 5441 5727 420 22537 2707 02 5441 8328 02 5441 8328 02 5441 7585

Страна (город), международный код доступа, код страны, код города	Название департамента или района обслуживания, веб-узел и адрес электронной почты	Коды регионов, местные номера и бесплатные номера
США (Остин, Техас) Код выхода на международную линию: 011 Код страны: 1	<p>Автоматическая система отслеживания заказа</p> <p>Служба AutoTech (портативные и настольные компьютеры)</p> <p>Оборудование и гарантийная поддержка (ТВ, принтеры и проекторы Dell) для клиентов</p> <p>Поддержка для покупателей XPS в Америке</p> <p>Поддержка клиентов (дом и домашний офис)</p> <p>Техническая поддержка для всех остальных продуктов Dell</p> <p>Отдел обслуживания клиентов</p> <p>Отдел поддержки программы покупки сотрудниками (EPP)</p> <p>Веб-узел финансовых служб: www.dellfinancialservices.com</p> <p>Финансовые службы (аренда/кредиты)</p> <p>Финансовые службы (Отдел привилегированных счетов [ОПС])</p> <p>Бизнес</p> <p>Служба работы с покупателями и техническая поддержка</p> <p>Отдел поддержки программы покупки сотрудниками (EPP)</p> <p>Поддержка для принтеров, проекторов, карманных компьютеров и проигрывателей MP3</p> <p>Государственные учреждения (правительственные, медицинские, учебные)</p> <p>Служба работы с покупателями и техническая поддержка</p> <p>Отдел поддержки программы покупки сотрудниками (EPP)</p> <p>Отдел продаж Dell</p> <p>Фирменный магазин Dell (восстановленные компьютеры Dell)</p> <p>Отдел продаж программного обеспечения и периферийного оборудования</p> <p>Отдел продаж запасных частей</p> <p>Отдел реализации дополнительных услуг и гарантий</p> <p>Факс</p> <p>Отдел Dell по обслуживанию глухих, слабослышащих или испытывающих проблемы с речью клиентов</p>	<p>бесплатный номер: 1-800-433-9014</p> <p>бесплатный номер: 1-800-247-9362</p> <p>бесплатный номер: 1-877-459-7298</p> <p>бесплатный номер: 1-800-232-8544</p> <p>бесплатный номер: 1-800-624-9896</p> <p>бесплатный номер: 1-800-624-9897</p> <p>бесплатный номер: 1-800-695-8133</p> <p>бесплатный номер: 1-877-577-3355</p> <p>бесплатный номер: 1-800-283-2210</p> <p>бесплатный номер: 1-800-456-3355</p> <p>бесплатный номер: 1-800-695-8133</p> <p>бесплатный номер: 1-877-459-7298</p> <p>бесплатный номер: 1-800-456-3355</p> <p>бесплатный номер: 1-800-695-8133</p> <p>бесплатный номер: 1-800-289-3355 или бесплатно: 1-800-879-3355</p> <p>бесплатный номер: 1-888-798-7561</p> <p>бесплатный номер: 1-800-671-3355</p> <p>бесплатный номер: 1-800-357-3355</p> <p>бесплатный номер: 1-800-247-4618</p> <p>бесплатный номер: 1-800-727-8320</p> <p>бесплатный номер: 1-877-DELLTTY (1-877-335-5889)</p>

Страна (город), международный код доступа, код страны, код города	Название департамента или района обслуживания, веб-узел и адрес электронной почты	Коды регионов, местные номера и бесплатные номера
Таиланд Код выхода на международную линию: 001 Код страны: 66	Веб-узел: support.ap.dell.com Техническая поддержка (OptiPlex, Latitude и Dell Precision) Техническая поддержка (PowerApp, PowerEdge, PowerConnect и PowerVault) Отдел обслуживания клиентов Отдел продаж для крупных предприятий Отдел торговых операций	бесплатный номер: 1800 0060 07 бесплатный номер: 1800 0600 09 бесплатный номер: 1800 006 007 (добавочный 7) бесплатный номер: 1800 006 009 бесплатный номер: 1800 006 006
Тайвань Код выхода на международную линию: 002 Код страны: 886	Веб-узел: support.ap.dell.com Эл. почта: ap_support@dell.com Техническая поддержка (OptiPlex, Latitude, Inspiron, Dimension и Electronics and Accessories) Техническая поддержка (PowerApp, PowerEdge, PowerConnect и PowerVault) Отдел обслуживания клиентов Отдел торговых операций Отдел продаж для крупных предприятий	бесплатный номер: 00801 86 1011 бесплатный номер: 00801 60 1256 бесплатный номер: 00801 60 1250 (добавочный 5) бесплатный номер: 00801 65 1228 бесплатный номер: 00801 651 227
Тринидад и Тобаго	Веб-узел: www.dell.com/tt Эл. почта: la-techsupport@dell.com Отдел поддержки по общим вопросам	1-800-805-8035
Уругвай	Веб-узел: www.dell.com/uy Эл. почта: la-techsupport@dell.com Отдел поддержки по общим вопросам	бесплатный номер: 000-413-598-2521
Финляндия (Хельсинки) Код выхода на международную линию: 990 Код страны: 358 Код города: 9	Веб-узел: support.euro.dell.com Эл. почта: fi_support@dell.com Отдел технической поддержки Отдел обслуживания клиентов Коммутатор Отдел продаж - менее 500 сотрудников Факс Отдел продаж - более 500 сотрудников Факс	0207 533 555 0207 533 538 0207 533 533 0207 533 540 0207 533 530 0207 533 533 0207 533 530

Страна (город), международный код доступа, код страны, код города	Название департамента или района обслуживания, веб-узел и адрес электронной почты	Коды регионов, местные номера и бесплатные номера
Франция (Париж) (Монпелье)	Веб-узел: support.euro.dell.com Домашние пользователи и малые предприятия	
Код выхода на международную линию: 00	Техническая поддержка для XPS Техническая поддержка всех остальных компьютеров Dell	0825 387 129 0825 387 270
Код страны: 33	Отдел обслуживания клиентов	0825 823 833
Коды городов: (1) (4)	Коммутатор	0825 004 700
	Коммутатор (для клиентов, находящихся за пределами Франции)	04 99 75 40 00
	Отдел продаж	0825 004 700
	Факс	0825 004 701
	Факс (для клиентов, находящихся за пределами Франции)	04 99 75 40 01
	Корпоративные клиенты	
	Отдел технической поддержки	0825 004 719
	Отдел обслуживания клиентов	0825 338 339
	Коммутатор	01 55 94 71 00
	Отдел продаж	01 55 94 71 00
	Факс	01 55 94 71 01
Чешская Республика (Прага)	Веб-узел: support.euro.dell.com Эл. почта: czech_dell@dell.com	
Код выхода на международную линию: 00	Отдел технической поддержки Отдел обслуживания клиентов	22537 2727 22537 2707
Код страны: 420	Факс	22537 2714
	Факс отдела технической поддержки	22537 2728
	Коммутатор	22537 2711
Чили (Сантьяго)	Веб-узел: www.dell.com/cl Эл. почта: la-techsupport@dell.com	
Код страны: 56	Продажи и поддержка покупателей	бесплатный номер: 1230-020-4823
Код города: 2		

Страна (город), международный код доступа, код страны, код города	Название департамента или района обслуживания, веб-узел и адрес электронной почты	Коды регионов, местные номера и бесплатные номера
Швейцария (Женева) Код выхода на международную линию: 00 Код страны: 41 Код города: 22	Веб-узел: support.euro.dell.com Эл. почта: Tech_support_central_Europe@dell.com Техническая поддержка для XPS Техническая поддержка для всех остальных продукт Dell (для домашних пользователей и малых предприятий) Отдел технической поддержки (корпоративные клиенты) Отдел обслуживания клиентов (домашние пользователи и малые предприятия) Отдел обслуживания клиентов (корпоративные клиенты) Факс Коммутатор	0848 33 88 57 0844 811 411 0844 822 844 0848 802 202 0848 821 721 022 799 01 90 022 799 01 01
Швеция (Васбю, провинция Уппланд) Код выхода на международную линию: 00 Код страны: 46 Код города: 8	Веб-узел: support.euro.dell.com Техническая поддержка для XPS Техническая поддержка для всех остальных продуктов Dell Отдел сопутствующего обслуживания клиентов Отдел обслуживания домашних пользователей/малых предприятий Отдел поддержки программы покупки сотрудниками (EPP) Факс отдела технической поддержки Отдел продаж	0771 340 340 08 590 05 199 08 590 05 642 08 587 70 527 020 140 14 44 08 590 05 594 08 590 05 185
Эквадор	Веб-узел: www.dell.com/ec Эл. почта: la-techsupport@dell.com Отдел поддержки по общим вопросам (звонок из Кито) Отдел поддержки по общим вопросам (звонок из Гуаякиль)	бесплатный номер: 999-119-877- 655-3355 бесплатный номер: 1800-999-119-877-655-3355
Юго-Восточная Азия и тихоокеанские страны	Техническая поддержка, обслуживание покупателей и продажи (Пинанг, Малайзия)	604 633 4810

Страна (город), международный код доступа, код страны, код города	Название департамента или района обслуживания, веб-узел и адрес электронной почты	Коды регионов, местные номера и бесплатные номера
Южная Африка (Йоханнесбург)	Веб-узел: support.euro.dell.com Эл. почта: dell_za_support@dell.com	
Код выхода на международную линию:	Gold Queue Отдел технической поддержки	011 709 7713 011 709 7710
09/091	Отдел обслуживания клиентов	011 709 7707
Код страны: 27	Отдел продаж	011 709 7700
Код города: 11	Факс	011 706 0495
	Коммутатор	011 709 7700
Ямайка	Эл. почта: la-techsupport@dell.com Техническая поддержка (только на Ямайке)	1-800-440-9205

Страна (город), международный код доступа, код страны, код города	Название департамента или района обслуживания, веб-узел и адрес электронной почты	Коды регионов, местные номера и бесплатные номера
Япония (Кавасаки)	Веб-узел: support.jp.dell.com	
Код выхода на международную линию: 001	Отдел технической поддержки (серверы)	бесплатный номер: 0120-198-498
Код страны: 81	Отдел технической поддержки клиентов, находящихся за пределами Японии (серверы)	81-44-556-4162
Код города: 44	Техническая поддержка (Dimension и Inspiron)	бесплатный номер: 0120-198-226
	Отдел технической поддержки клиентов, находящихся за пределами Японии (Dimension и Inspiron)	81-44-520-1435
	Техническая поддержка (Dell Precision, OptiPlex и Latitude)	бесплатный номер: 0120-198-433
	Отдел технической поддержки клиентов, находящихся за пределами Японии (Dell Precision, OptiPlex и Latitude)	81-44-556-3894
	Техническая поддержка (карманные компьютеры, проекторы, принтеры, маршрутизаторы)	бесплатный номер: 0120-981-690
	Техническая поддержка за пределами Японии (карманные компьютеры, проекторы, принтеры, маршрутизаторы)	81-44-556-3468
	Служба Faxbox	044-556-3490
	Круглосуточная автоматическая служба отслеживания состояния заказов	044-556-3801
	Отдел обслуживания клиентов	044-556-4240
	Подразделение продаж для предприятий (до 400 сотрудников)	044-556-1465
	Отдел продаж отдела привилегированных счетов (более 400 сотрудников)	044-556-3433
	Отдел продаж бюджетных организаций (правительственные организации, учреждения образования и медицинские учреждения)	044-556-5963
	Глобальный сегмент, Япония	044-556-3469
	Индивидуальные пользователи	044-556-1760
	Коммутатор	044-556-4300

Технические характеристики

Процессор

Тип процессора	Процессор Intel® Core™ Solo или процессор Intel® Core™ Duo
Кэш первого уровня	32-КБ x2 кэш команд 32-КБ x2 кэш данных
Кэш второго уровня	2 МБ
Частота внешней шины (передняя шина)	667 МГц и 533 МГц

Системная информация

Системный набор микросхем	Mobile Intel 945 GM Express
Разрядность шины данных	64 бит
Разрядность шины DRAM	двухканальные 64-разрядные шины (2)
Разрядность адресной шины процессора	32 бита
Размер памяти Flash EPROM	1 МБ
Графическая шина	Внутренний
Частота шины PCI	32 бита

ExpressCard

ПРИМЕЧАНИЕ. Слот для плат ExpressCard предназначен только для плат ExpressCard. Он НЕ поддерживает платы PC Card.

Контроллер ExpressCard	Intel ICH7M
Разъем ExpressCard	одно гнездо для платы ExpressCard (54 мм)
Поддерживаемые платы	ExpressCard/34 (34 мм) и ExpressCard/54 (54 мм)
	3,3 и 1.5 В
Размер разъема ExpressCard	28-контактный

устройство считывания мультимедийных карт памяти 5-в-1

Контроллер карт памяти 5-в-1	Ricoh R5C832
Разъем для карт памяти 5-в-1	комбинированный разъем для карт 5-в-1
Поддерживаемые платы	MS MS Pro SD/SDIO MMC xD CF Type I/II & IBM® Microdrive через адаптер ExpressCard
Размер разъема для карт памяти 5-в-1	36,8 x 29,3 x 4,75 мм

Память

Разъемы модулей памяти	два разъема SODIMM
Емкость модулей памяти	256 МБ, 512 МБ, 1 ГБ и 2 ГБ
Тип оперативной памяти	1,8 В SODIMM DDR-2
Минимальный объем памяти	256 МБ
Максимальный объем памяти	2 ГБ

Порты и разъемы

Аудио	разъем микрофона, разъем для стереонаушников/динамиков
IEEE 1394a	4-контактный последовательный порт
Мини-плата	один слот для мини-плат Type IIIA
Модем	Разъем RJ-11
Сетевой адаптер	Порт RJ-45
Выходной телевизионный разъем S-Video	7-контактный разъем mini-DIN (с компьютером поставляется переходник S-Video для разъема композитного видеоадаптера)
USB	два 4-х штырьковых разъема, совместимых со стандартом USB 2.0
Видео	15-контактная розетка

Средства связи

Модем:

Тип	v.92 56K MDC
Контроллер	Программный модем
Interface	внутренняя шина HDA
Сетевой адаптер	10/100 Ethernet LAN на системном диске
Беспроводная связь	внутренняя поддержка мини-платы Wi-Fi и беспроводной технологии Bluetooth®

Видео

Тип видеоплаты:	встроена в системную плату компьютера
Видеоадаптер	Intel® GMA950
Видеопамять	До 224 МБ общедоступной памяти при условии, что общая память компьютера равна 512 МБ или более; до 128 МБ общедоступной памяти, если общая память компьютера равна 256 МБ
Интерфейс жидкокристаллического дисплея (ЖКД)	LVDS
Поддержка стандартов ТВ-сигнала	NTSC/PAL

Аудио

Тип аудиосистемы	шина HDA (High Definition Audio)
Звуковой контроллер	Sigmatel STAC9200
Преобразование стереосигнала	24-бит (аналоговый-к-цифровому и цифровой-к-аналоговому)
Интерфейсы:	
Внутренний	шина HDA
Внешний	разъем микрофона, разъем для стереонаушников/колонок
Динамики	Два динамика сопротивлением по 4 Ом
Усилитель внутреннего динамика	Канал 1-W на 4 Ом
Регулировка уровня звука	горячие клавиши, меню программ, клавиши управления мультимедиа

Дисплей

Тип (на активной матрице тонкопленочных транзисторов, TFT)	14,1-дюймовый WXGA и 14,1-дюймовый WXGA+
Размеры:	
Высота	206 мм (8,11 дюйма)
Ширина	320 мм (12,59 дюйма)
Диагональ	357,74 мм (14,1 дюйма)
Максимальное разрешение:	
WXGA	1280 x 800 при 262144 цветах
WXGA+	1440 x 900 при 262144 цветах
Частота обновления	60 Гц
Угол открытой крышки дисплея	От 0° (в закрытом положении) до 180°
Угол просмотра:	
По горизонтали	±40° (WXGA) стандартный
По вертикали	+15°/-30° (WXGA)
Шаг зерна:	
WXGA	0,237 мм
WXGA+	0,211 мм
Настройка	Для настройки яркости используются комбинации клавиш

Клавиатура

Количество клавиш	87 (США и Канада), 88 (Европа), 91 (Япония)
Раскладка клавиатуры	QWERTY/AZERTY/Kanji

Сенсорная панель

Разрешение по осям X/Y (режим графики таблиц)	240 знаков на дюйм
Размер:	
Ширина	73,0 мм (2,9 дюйма), чувствительная область
Высота	42,9 мм (1,7 дюйма), прямоугольник

Аккумулятор

Тип	6-элементный «интеллектуальный» литиево-ионный 9-элементный «интеллектуальный» литиево-ионный
Размеры:	
Глубина	49 мм (1,93 дюйма) (6 секционный) 60,1 мм (2,37 дюйма) (9 секционный)
Высота	24 мм (0,94 дюйма)
Ширина	206,8 мм (8,14 дюйма)
Масса	0,32 кг (0,7 фунта) (6 элементов) 0,48 кг (1,06 фунта) (9 элементов)
Напряжение	11,1 В постоянного тока
Время подзарядки (приблизительно):	
При выключенном компьютере	2 часа (6-элементный аккумулятор) 3 часа (9-элементный аккумулятор)
Время работы	Время работы аккумулятора зависит от условий эксплуатации и может быть значительно снижено при определенных условиях повышенного энергопотребления. См. раздел «Неполадки питания» на стр. 99. Для получения дополнительной информации о сроке службы аккумулятора см. раздел «Использование аккумулятора» на стр. 39.
Срок службы (приблизительно)	500 циклов разрядки/подзарядки
Диапазон температур:	
Для работы	от 0° до 35°С
Для хранения	–от 40° до 65°С
Батарея типа «таблетка»	CR-2032

Адаптер переменного тока

Входное напряжение	90–264 В переменного тока
Входной ток (максимальный)	1,5 А
Входная частота	47–63 Гц
Выходной ток	4,34 А (максимум при 4-секундном импульсе); 3,34 А (длительно)
Выходная мощность	65 Вт
Номинальное напряжение	19,5 +/-1,0 В постоянного тока
Размеры:	
Высота	28,2 мм (1,11 дюйма)
Ширина	57,9 мм (2,28 дюйма)
Глубина	137,2 мм (5,4 дюйма)
Вес (с кабелями)	0,4 кг (0,9 фунта)
Диапазон температур:	
Для работы	от 0° до 35°C
Для хранения	от -40° до 65°C (-40° до 149°F)

Физические характеристики

Высота	38,6 мм (1,52 дюйма)
Ширина	330 мм (12,99 дюйма)
Глубина	243 мм (9,56 дюйма)
Вес (с 6-элементным аккумулятором, комбинированным дисководом CDRW/DVD и жестким диском 40 Гб):	
Меньше, чем	2,5 кг (5,5 фунта)

Требования к окружающей среде

Диапазон температур:

Для работы	от 0° до 35°C
Для хранения	–от 40° до 65°C

Относительная влажность (макс.):

Для работы	от 10 до 90 % (без конденсации)
Для хранения	от 5 до 95 % (без конденсации)

Максимальная вибрация
(среднеквадратичное значение
ускорения силы тяжести;
рассчитано исходя из случайного
набора вибрационных частот,
имитирующих работу
пользователя):

Для работы	0,66 GRMS
Для хранения	1,3 GRMS

Максимальный удар (измеренный
при работающем жестком диске и
при полусинусоидальном импульсе
2-мс для рабочего состояния. Также
измерен при исходном положении
головки накопителя на жестких
дисках и при полусинусоидальном
импульсе 2-мс для хранения):

Для работы	142 г
Для хранения	163 g

Высота над уровнем моря (макс.):

Для работы	от 15,2 до 3048 м (от 50 до 10000 футов)
Для хранения	от 15,2 до 10668 м (от 50 до 35000 футов)

Приложение

Использование программы настройки системы

 **ПРИМЕЧАНИЕ.** Ваша операционная система может автоматически настраивать большую часть существующих в программе установки системы опций, отменяя таким образом опции, установленные вами с помощью программы установки системы. Исключением является параметр **External Hot Key** (Внешние клавиши быстрого доступа), задать и отменить который можно только с помощью программы настройки системы. Подробную информацию о настройках конфигурации операционной системы см. в Центре справки и поддержки Windows. Чтобы открыть Центр справки и поддержки, см. раздел Стр. 14.

На экранах программы настройки системы отображается информация о текущих настройках и параметрах компьютера, например:

- Конфигурация системы
- Основные параметры конфигурации устройств
- Настройки безопасности системы и пароля защиты жесткого диска
- Настройки управления электропитанием
- Конфигурация загрузки (запуска) и параметры дисплея
- Параметры стыковочного устройства
- Параметры управления беспроводной связью

 **ВНИМАНИЕ.** Не изменяйте установки программы настройки системы, если вы не являетесь опытным пользователем компьютера или не уполномочены сделать это с помощью технического представителя Dell. Некоторые изменения могут привести к неправильной работе компьютера.

Просмотр экранов настройки системы

- 1 Включите (или перезагрузите) компьютер.
- 2 Когда появится логотип DELL™, немедленно нажмите клавишу <F2>. Если вы не успели вовремя нажать эту клавишу и появился экран с логотипом Windows, дождитесь появления рабочего стола Windows. Затем выключите компьютер и повторите попытку.

Экран настройки системы

Экран настройки системы состоит из трех информационных окон. Окно слева содержит иерархический разветвляющийся список категорий управления. Если при выборе (выделении) категории (например, **System** (Система), **Onboard Devices** (Встроенные устройства) или **Video** (Видео)) нажать клавишу, <Enter> можно развернуть или свернуть список. Окно справа содержит информацию о категории или подкатегории, выбранной в окне слева.

В окне в нижней части экрана приведена информация по использованию функций клавиш при настройке системы. Используйте эти клавиши для выбора категории, изменения ее параметров или для выхода из программы настройки системы.

Часто используемые параметры

Чтобы новые настройки некоторых параметров начали действовать, требуется перезагрузка.

Изменение последовательности загрузки

Последовательность загрузки или *порядок загрузки* указывает компьютеру путь для поиска программного обеспечения, необходимого для запуска операционной системы. Можно контролировать последовательность загрузки и включить/отключить устройства с помощью страницы **Boot Order** (Порядок загрузки) программы настройки системы.



ПРИМЕЧАНИЕ. Чтобы изменить последовательность загрузки только на один раз, см. раздел «Проведение загрузки в режиме «только один раз»» на стр. 169.

На странице **Boot Order** (Порядок загрузки) приводится общий список загружаемых устройств, которые могут быть установлены на ваш компьютер, включая (кроме всего прочего) следующие устройства:

- **дисковод гибких дисков**
- **внутренний жесткий диск**
- **устройство USB для хранения данных**
- **CD/DVD/CD-RW-дисковод**
- **жесткий диск в модульном отсеке**



ПРИМЕЧАНИЕ. Загрузочными устройствами являются только те устройства, перед именем которых стоит цифра.

Во время процедуры загрузки компьютер берет устройства с начала списка и проверяет каждое на наличие загрузочных файлов операционной системы. Если компьютер находит эти файлы, поиск прекращается и запускается операционная система.

Для управления загрузочными устройствами выберите (выделите) устройство, нажав клавишу со стрелкой вверх или клавишу со стрелкой вниз, а затем включите или отключите устройство или измените его позицию в списке.

- Чтобы включить или отключить устройство, выделите его и нажмите клавишу пробела. Перед включенными устройствами стоит цифра, перед отключенными - нет.
- Чтобы изменить порядок устройств в списке, выделите устройство и нажмите клавишу <u> для перемещения устройства вверх по списку или <d> для перемещения устройства вниз по списку.

Последовательность загрузки вступает в силу после сохранения изменений и выхода из программы настройки системы.

Проведение загрузки в режиме «только один раз»

Можно установить однократную последовательность загрузки, не входя в программу настройки системы. Эту процедуру также можно использовать для загрузки программы Dell Diagnostics из раздела Diagnostics Utility на жестком диске.

- 1 Завершите работу компьютера с помощью меню **Пуск**.
- 2 Подключите компьютер к электросети.
- 3 Включите компьютер. При появлении логотипа DELL™ сразу нажмите <F2>. Если вы не успели вовремя нажать эту клавишу и появился экран с логотипом Windows, дождитесь появления рабочего стола Windows. Затем выключите компьютер и повторите попытку.
- 4 Когда появится список загрузочных устройств, выделите устройство, с которого нужно загрузиться, и нажмите клавишу <Enter>.

Компьютер загрузится с выбранного устройства.

При следующей перезагрузке компьютера выполняется предыдущий порядок загрузки.

Уход за компьютером

 **ПРЕДУПРЕЖДЕНИЕ.** Перед тем как приступить к выполнению операций данного раздела, выполните указания по безопасности, описанные в *Информационном руководстве по продуктам*.

Компьютер, клавиатура и Дисплей

 **ПРЕДУПРЕЖДЕНИЕ.** Перед чисткой компьютера отключите его от электросети и извлеките все аккумуляторы. Очистку компьютера следует проводить с помощью мягкой смоченной ткани. Не используйте чистящие жидкости или аэрозоли, которые могут содержать огнеопасные вещества.

- Для удаления пыли и пуха между клавишами клавиатуры или с поверхности экрана дисплея используйте баллон со сжатым воздухом.
-  **ВНИМАНИЕ.** Во избежание повреждения компьютера или дисплея не распыляйте чистящий раствор непосредственно на дисплей. Пользуйтесь только специальными средствами для чистки дисплеев и следуйте инструкциям к этим средствам.
- Смочите мягкую неворсистую ткань водой или средством для очистки дисплеев. Не используйте чистящие средства на алкогольной или аммиачной основе. Осторожно протрите дисплей, начиная от центра и заканчивая краями, пока он не станет чистым, и не исчезнут все отпечатки пальцев. Не давите слишком сильно.
- Смочите мягкую неворсистую ткань водой и протрите компьютер и клавиатуру. Не допускайте попадания воды между сенсорной панелью и окружающей ее подставкой для рук.

Сенсорная панель

- 1 Завершите работу операционной системы и выключите компьютер. См. раздел «Выключение компьютера» на стр. 113.
- 2 Отсоедините все подключенные устройства от компьютера и электросети.
- 3 Выньте все аккумуляторные батареи. См. раздел «Использование аккумулятора» на стр. 39.
- 4 Смочите мягкую неворсистую ткань водой и аккуратно протрите поверхность тач-пэда. Не допускайте попадания воды между сенсорной панелью и окружающей ее подставкой для рук.

Дисковод гибких дисков

-  **ВНИМАНИЕ.** Не пытайтесь чистить головки дисковода тампоном. При этом головки могут быть сбиты, что повлечет отказ работы привода.

Почистите дисковод с помощью набора для чистки, который можно приобрести в магазине. В эти наборы входят обработанные гибкие диски для удаления загрязнений, накапливающихся во время работы устройства.

Дисководы CD и DVD

-  **ВНИМАНИЕ.** Для очистки линз дисковода компакт-/DVD-дисков всегда используйте только сжатый воздух, следуя прилагаемым инструкциям. Не касайтесь линз.

Если вы заметите дефекты воспроизведения компакт-дисков и дисков DVD, например пропуск дорожек, попытайтесь почистить компакт-диски.

- 1 Берите диски только за внешние края. Можно также касаться краев отверстия в центре диска.

-  **ВНИМАНИЕ.** Во избежание повреждения поверхности диска не протирайте диск круговыми движениями.

- 2 Используя мягкую неворсистую ткань, аккуратно протрите нижнюю сторону диска (не имеющую оформления) по прямой линии от центра к краям.

Для трудновыводимых пятен используйте воду или разбавленный раствор воды и мягкого мыла. Кроме того, в магазине можно приобрести специальные средства, которые позволяют чистить диски и обеспечивают определенную защиту от пыли, отпечатков пальцев и царапин. Средства, предназначенные для чистки компакт-дисков, также подходят для DVD-дисков.

Политика технической поддержки Dell (только для США)

Для предоставления технической помощи с привлечением технического специалиста потребуется сотрудничество со стороны покупателя и его участие в процессе поиска неисправностей. При этом выполняется восстановление операционной системы, применяемого программного обеспечения и драйверов устройств в состоянии первоначальной конфигурации по умолчанию, поставленной Dell, а также проверка надлежащего функционирования компьютера и всего оборудования, установленного Dell. В дополнение к указанной технической поддержке с привлечением технического специалиста имеется оперативная техническая поддержка на веб-узле support.dell.com. Возможно приобретение дополнительных возможностей технической поддержки.

Корпорация Dell предлагает ограниченную техническую поддержку для компьютера и других установленных Dell программ и периферийных устройств¹. Поддержка для сторонних программ и периферийных устройств предоставляется первоначальным изготовителем, включая те, которые были приобретены и/или установлены в рамках программ Software and Peripherals, ReadyWare и Custom Factory Integration².

- ¹ Ремонтное обслуживание предоставляется в соответствии с условиями ограниченной гарантии и любого другого выбранного контракта на сервисное обслуживание, заключенного при приобретении компьютера.
- ² На все стандартные компоненты Dell, входящие в проект Custom Factory Integration (CFI), распространяется стандартная ограниченная гарантия Dell на компьютер. Однако Dell также распространяет программу замены деталей на все нестандартные компоненты оборудования, произведенные иным производителем, которые были интегрированы согласно CFI, на период действия контракта на обслуживание компьютера.

Описание программного обеспечения и периферии типа «Установлено Dell»

Установленное Dell программное обеспечение включает операционную систему и некоторые приложения, которые устанавливаются на компьютере в процессе производства (Microsoft[®] Office, Norton Antivirus и другие).

Установленные Dell периферийные устройства включают все внутренние платы расширения, модульные отсеки марки Dell или вспомогательные устройства ExpressCard. Кроме того, сюда включены все мониторы марки Dell, клавиатуры, мыши, колонки, микрофоны для телефонных модемов, компоновочные блоки/размножители портов, сетевые продукты и все необходимые кабели.

Определение программного обеспечения и периферийных устройств «Третьей стороны»

Произведенные другими производителями программы и периферийные устройства включают любые периферийные устройства или программные продукты, проданные компанией Dell, но не под маркой Dell (принтеры, сканеры, камеры, игры и т.д.) Поддержка всех программных продуктов и периферийных устройств, произведенных третьей стороной, предоставляется первоначальным производителем продукта.

Предупреждение FCC (только для США)

FCC класс B

Настоящее оборудование генерирует, использует радиоизлучение, а также может быть его источником, и в случае его установки и эксплуатации с нарушением инструкций, изложенных в руководстве изготовителя, может стать причиной недопустимых помех при приеме радио- и телесигналов. Данное оборудование было испытано и признано соответствующим ограничениям для цифровых устройств Класса B согласно части 15 Правил FCC.

Технические характеристики данного устройства соответствуют требованиям, указанным в Разделе 15 Свода правил Федеральной комиссии по средствам связи. При работе устройства должны соблюдаться два следующих условия:

- Устройство не должно создавать вредных помех.
- Устройство должно выдерживать любые внешние помехи, включая помехи, которые могут привести к неправильной работе устройства.



ВНИМАНИЕ. В соответствии с правилами FCC, внесение изменений и модификаций, не утвержденных корпорацией Dell Inc., может лишить вас права пользования этим оборудованием.

Данные ограничения предусмотрены для того, чтобы обеспечить разумную защиту от нежелательных помех при работе оборудования в жилых помещениях. Однако не гарантируется отсутствие помех в каждом конкретном случае установки. Если оборудование создает существенные помехи радио- или телевизионному приему, что подтверждается включением и выключением оборудования, пользователь может попытаться устранить эти помехи самостоятельно, учитывая следующие рекомендации:

- Переориентируйте приемную антенну.
- Измените положение системы относительно приемника.
- Отодвиньте систему от приемника.
- Подключите систему к другой электророзетке, чтобы система и приемник были подключены к разным ветвям сети питания.

Если необходимо, проконсультируйтесь у представителя корпорации Dell Inc. или у опытного радиотехника.

В соответствии с инструкциями FCC для рассматриваемого в данном документе устройств указываются следующие сведения:

Наименование устройства:	Dell™ Inspiron™ 640M/ E1405
Номер модели:	PP19L
Название компании:	Dell Inc. Worldwide Regulatory Compliance & Environmental Affairs One Dell Way Round Rock, TX 78682 USA 512-338-4400

Предупреждение в отношении изделия компании Macrovision

При изготовлении данного продукта была использована технология защиты авторского права, защищенная рядом патентов США и прочими правами на интеллектуальную собственность. Указанная технология защиты авторских прав может использоваться только с разрешения корпорации Macrovision и предназначена только для использования в домашних и прочих условиях с ограниченным количеством пользователей, если корпорация Macrovision не дала иного разрешения. Инженерный анализ и обратное ассемблирование запрещены.

Глоссарий

Термины в глоссарии приведены только для информации и не всегда описывают возможности конкретного компьютера.

А

адрес ввода-вывода. адрес в ОЗУ, соответствующий определенному устройству (например, последовательному порту, параллельному порту или плате расширения) и позволяющий процессору обмениваться данными с этим устройством.

адрес памяти. место временного хранения данных в ОЗУ.

аккумулятор. внутренний источник питания, который используется для питания переносного компьютера, когда он не подключен к электросети через адаптер переменного тока.

антивирусное программное обеспечение. программа для выявления, изоляции и/или удаления вирусов из компьютера.

АС. переменный ток. вид электричества, питающего компьютер при подключении кабеля питания адаптера переменного тока к электрической розетке.

АСРП. интерфейс автоматического управления конфигурацией и питанием. спецификация управления потреблением энергии в операционной системе Microsoft® Windows®, с помощью которой можно настроить переход компьютера в режим ожидания и спящий режим с целью экономии электроэнергии, которая расходуется на каждое устройство, подключенное к компьютеру.

AGP. порт графического ускорителя. выделенный графический порт, который позволяет использовать память системы для задач, связанных с применением видеоресурсов. Благодаря увеличению скорости обмена между видеосхемой и оперативной памятью порт AGP обеспечивает вывод сглаженного изображения с реалистичным воспроизведением цветов.

ALS. датчик рассеянного света.

APR. расширенный репликатор портов. стыковочное устройство для удобства применения с переносным компьютером внешнего монитора, клавиатуры, мыши и других устройств.

ASF. формат стандартов предупреждающих сообщений. стандарт для определения способа передачи предупреждающих сообщений об аппаратном и программном обеспечении на панель управления. Стандарт ASF не зависит от платформ и операционных систем.

Б

байт. базовая единица данных, обрабатываемая компьютером. Байт обычно равен 8 битам.

бит. наименьшая единица данных, обрабатываемая компьютером.

бит/с. битов в секунду. стандартная мера измерения скорости передачи данных.

В

В. вольт. единица измерения электрического потенциала или электродвижущей силы. Напряжение в 1 В возникает при прохождении тока в 1 А через сопротивление в 1 Ом.

видеоконтроллер. схема на плате видеоадаптера или системной плате (в компьютерах со встроенным видеоконтроллером), которая, в сочетании с монитором, обеспечивает вывод изображения.

видеопамять. память, которая состоит из микросхем памяти, предназначенных для вывода изображения. Видеопамять обычно имеет более высокое быстродействие по сравнению с оперативной памятью. Объем установленной видеопамяти оказывает основное влияние на количество цветов, которое могут использовать программы.

видеоразрешение. см. *разрешение*.

видеорежим. режим, который характеризует отображение текста и графики на экране монитора. Программное обеспечение с графическим интерфейсом, например операционная система Windows, отображается в видеорежиме, который можно определить как комбинацию X пикселей по горизонтали или Y пикселей по вертикали при наличии Z цветов. Программное обеспечение с текстовым интерфейсом, например текстовые редакторы, отображается в видеорежиме, который можно определить как комбинацию X столбцов и Y строк символов.

вирус. программа, которая предназначена для того, чтобы причинять неудобства или уничтожать данные, хранящиеся в компьютере. Вирусы переносятся с одного компьютера на другой на инфицированных дискетах, в загружаемых из Интернета программах и вложениях в сообщения электронной почты. При запуске инфицированной программы связанные с ней вирусы также запускаются.

Распространенным типом вируса является загрузочный, который поражает загрузочные сектора дискет. Если оставить инфицированную дискету в дисковом, выключить компьютер, а затем включить его, вирус поражает компьютер в тот момент, когда последний считывает данные в загрузочных секторах дискеты, выполняя поиск операционной системы. Когда загрузочный вирус попадает в компьютер, он может копировать себя на все дискеты, которые считываются или записываются на этом компьютере, до тех пор, пока не будет удален.

встроенный. прилагательное обычно относится к компонентам, физически расположенным на системной плате компьютера. Используется также термин *интегрированный*.

Вт. ватт. единица измерения электрической мощности. 1 Вт равен силе тока 1 А при напряжении 1 В.

Вт/ч. ватт в час. широко используемая единица измерения приблизительной мощности аккумулятора. Например, аккумулятор емкостью 66 Вт·час может поддерживать мощность 66 Вт течение 1 часа или 33 Вт в течение 2 часов.

BTU. британская тепловая единица. единица измерения теплоотдачи.

выходной телевизионный разъем S-video. разъем, который используется для подключения к компьютеру телевизоров и цифровых устройств воспроизведения звука.

BIOS. базовая система ввода-вывода. программа (или утилита), которая служит в качестве интерфейса между аппаратным оборудованием компьютера и операционной системой. Если вы не уверены в последствиях, которые могут произойти вследствие изменения данных настроек, не делайте этого. Также называется *программой настройки системы*.

Bluetooth® (беспроводная технология). стандарт беспроводной связи для сетевых устройств ближнего действия (9 м), который позволяет поддерживающим его устройствам распознавать друг друга.

Г

ГБ. гигабайт. единица объема данных, равная 1024 МБ (1 073 741 824 байтам). Для жестких дисков эта единица может округляться до 1 млрд. байт.

Гц. Гигагерц. единица частоты, равная одной тысяче миллионов герц или одной тысяче мегагерц. Быстродействие процессоров, шин и интерфейсов компьютера обычно измеряется в гигагерцах.

гнездо для расширительных модулей. разъем на системной плате (у некоторых компьютеров), куда устанавливается плата расширения с целью подсоединения к системной шине.

гибкий диск. электромагнитный носитель данных. Также известен под названием гибкая дискета.

графический режим. режим вывода изображения, который можно определить как комбинацию x пикселей по горизонтали и y пикселей по вертикали при наличии z цветов. В графических режимах может отображаться неограниченное количество фигур и шрифтов.

Гц. герц. единица измерения частоты, равная 1 циклу в секунду. Быстродействие компьютеров и электронных устройств часто измеряется в килогерцах (кГц), мегагерцах (МГц), гигагерцах (ГГц) или терагерцах (ТГц).

Д

дисковод CD-RW. дисковод, который может считывать данные с обычных компакт-дисков и записывать информацию на диски типов CD-RW (перезаписываемый) и CD-R (записываемый). Записывать данные на компакт-диски CD-RW можно многократно, а на CD-R только один раз.

дисковод CD-RW/DVD Дисковод, который иногда называют комбинированным, для чтения CD и DVD-дисков и записи дисков CD-RW (перезаписываемых CD) и дисков CD-R (записываемых CD). Записывать данные на компакт-диски CD-RW можно многократно, а на CD-R только один раз.

дисковод DVD-дисков. дисковод, который считывает данные с DVD-дисков и компакт-дисков с помощью оптической технологии.

дисковод DVD+RW. дисковод, который может считывать данные с DVD-дисков и обычных компакт-дисков, а также записывать информацию на диски типа DVD+RW (DVD-диски с возможностью перезаписи).

дисковод компакт-дисков. дисковод, который считывает данные с компакт-дисков с помощью оптической технологии.

дисковод Zip. дисковод большой емкости, разработанный корпорацией Iomega Corporation, в котором используются 3,5-дюймовые съемные дискеты, называемые дискетами Zip. Дискеты Zip чуть больше обычных, почти в два раза толще и вмещают до 100 МБ данных.

домен. совокупность компьютеров, программ и устройств в сети, администрируемая как одно целое, с общими правилами и процедурами, для определенной группы пользователей. Пользователь входит в домен, чтобы получить доступ к ресурсам.

дорожный модуль. пластиковое устройство, которое помещается в модульном отсеке переносного компьютера, что снижает вес компьютера.

драйвер устройства. см. *драйвер*.

драйвер. программа, которая позволяет операционной системе управлять каким-либо устройством, например принтером. Многие устройства не будут правильно работать, если не установить на компьютер нужный драйвер.

дисковод гибких дисков. дисковод, который может считывать данные с дискет и выполнять на них запись.

Е

ЕСС. обнаружение и исправление ошибок. вид запоминающего устройства со специальной схемой для проверки правильности данных по мере их ввода и вывода из ЗУ.

ЕСР. порт расширения функциональных возможностей. параллельный порт, обеспечивающий улучшенную двустороннюю передачу данных. Подобно порту EPP, этот порт использует для передачи данных прямой доступ к памяти и часто позволяет добиться более высокой скорости передачи.

ЕСР. расширенный параллельный порт. параллельный порт, обеспечивающий двустороннюю передачу данных.

EIDE. усовершенствованные электронные схемы управления встроенным дисководом. усовершенствованный вариант интерфейса IDE для жестких дисков и дисководов компакт-дисков.

ЕМИ. электромагнитные помехи. электрические помехи, вызываемые электромагнитным излучением.

ENERGY STAR®. требования Управления по охране окружающей среды по снижению общего потребления электроэнергии.

ESD. электростатический разряд. быстрый разряд статического электричества. Электростатический разряд способен вывести из строя интегральные схемы компьютера и устройств связи.

Ж

ЖКД. жидкокристаллический дисплей. технология, используемая в переносных компьютерах и плоскоэкранных дисплеях.

З

загрузочный диск. диск, который можно использовать для запуска компьютера. Всегда следует иметь загрузочный компакт-диск или дискету на случай, если жесткий диск выйдет из строя или в компьютере будет обнаружен вирус.

загрузочный компакт-диск. компакт-диск, который можно использовать для запуска компьютера. Всегда следует иметь загрузочный компакт-диск или дискету на случай, если жесткий диск выйдет из строя или в компьютере будет обнаружен вирус. Компакт-диск *Drivers and Utilities* (Драйверы и утилиты) или *Resource* (Ресурсы) является загрузочным.

завершение работы. процесс закрытия всех окон, выхода из программ, выхода из операционной системы и отключения компьютера. Если выключить компьютер до завершения работы системы, можно потерять данные.

защищенный от записи. файлы или носители, которые нельзя изменить. Используйте защиту от записи, когда требуется предохранить данные от изменения или удаления. Чтобы защитить от записи 3,5-дюймовую дискету, передвиньте ползунок в прорези блокировки записи на дискете в положение, при котором отверстие открыто.

И

ИБП. источник бесперебойного питания. резервный источник питания, используемый при отключении электропитания или его снижении до неприемлемого уровня напряжения. В случае потери электропитания ИБП поддерживает работу компьютера в течение ограниченного времени. Системы ИБП обычно обеспечивают подавление бросков напряжения, а некоторые также могут стабилизировать напряжение. Небольшие системы ИБП обеспечивают питание от батареи в течение нескольких минут, что позволяет вам завершить работу системы.

инфракрасный сенсор. порт, позволяющий передавать данные между компьютером и ИК-совместимыми устройствами без проводного соединения.

ИС. интегральная схема. полупроводниковая пластина или кристалл, на которой размещаются тысячи или миллионы мельчайших электронных компонентов для компьютера, аудио или видео оборудования.

К

карнет. международный таможенный документ, облегчающий оформление временного импорта в иностранные государства. Иначе называется *паспортом доставки товара*.

Кб. килобайт. блок данных, равный 1024 байтам. Однако его часто считают равным 1000 байтам.

Кбит. килобит. блок данных, равный 1024 битам. Единица измерения объема памяти.

кГц. килогерц. единица измерения частоты, равная 1000 Гц.

контроллер. микросхема, управляющая передачей данных между процессором и памятью или между процессором и устройствами.

курсор. маркер на экране дисплея или внешнего монитора, который показывает, где будет выполнено следующее действие (с помощью клавиатуры, сенсорной панели или мыши). Курсор часто выглядит как мигающая черточка, знак подчеркивания или маленькая стрелка.

кэш. специальное высокоскоростное запоминающее средство, которое может быть зарезервированным разделом основной памяти или отдельным высокоскоростным запоминающим устройством. Кэш повышает эффективность выполнения многих операций процессора.

кэш L1. основной кэш процессора.

кэш L2. дополнительный кэш, который может быть внешним по отношению к процессору или встроенным в него.

Л

лазерный проигрыватель. программа, которая используется для воспроизведения музыкальных компакт-дисков. Проигрыватель выводит окно с кнопками, которые служат для управления воспроизведением.

ЛВС. локальная вычислительная сеть. сеть компьютеров, охватывающая небольшую область. Протяженность ЛВС обычно ограничивается одним или несколькими соседними зданиями. Независимо от расстояния, отдельные локальные сети могут соединяться между собой по телефонным линиям и с помощью радиоволн, образуя глобальную сеть (WAN).

локальная шина. шина данных, обеспечивающая скоростную связь устройств с процессором.

М

Мб. мегабайт. единица измерения объема данных, равная 1048576 байтам. 1 Мб равен 1024 Кб. Для жестких дисков эта единица может округляться до 1 млн. байт.

Мб/с. мегабайт в секунду. один миллион байт в секунду. Эта единица измерения обычно используется для обозначения скорости передачи данных.

Мбит. мегабит. единица измерения емкости кристалла памяти, равная 1024 килобитам.

Мбит/с. мегабит в секунду. один миллион битов в секунду. Эта единица измерения обычно используется для обозначения скорости передачи данных в сетях и при модемных соединениях.

мышь. указывающее устройство, которое управляет движениями курсора на экране. Обычно для перемещения указателя или курсора по экрану мышь передвигают по твердой ровной поверхности.

МГц. мегагерц. единица измерения частоты, равная 1 миллиону циклов в секунду. В мегагерцах обычно измеряется быстродействие процессоров, шин и интерфейсов компьютера.

метка производителя. этикетка со штриховым кодом на компьютере, идентифицирующая компьютер при доступе к узлу поддержки Dell support.dell.com или при обращении к клиентской или технической поддержке Dell.

модем. устройство, которое позволяет компьютеру устанавливать связь с другими компьютерами через аналоговые телефонные линии. Есть три вида модемов: внешние, внутренние и PC Card. Модемы обычно используются для подключения к Интернету и обмена сообщениями электронной почты.

модуль памяти. небольшая монтажная плата с микросхемами памяти, которая вставляется в разъем на системной плате.

модульный отсек. отсек, в который можно установить такие устройства, как оптические дисководы, дополнительный аккумулятор или модуль Dell TravelLite™.

монитор. похожее на телевизор устройство с высоким разрешением, отображающее выводные данные компьютера.

мс. миллисекунда. единица измерения времени, равная одной тысячной секунды. В миллисекундах часто измеряют время доступа к устройствам хранения информации.

Н

накопитель на жестком диске. дисковод, который может считывать данные с жесткого диска и выполнять на него запись. Термины «накопитель на жестком диске» и «жесткий диск» часто обозначают одно и то же.

нс. наносекунда. единица измерения времени, равная одной миллиардной секунды.

HTML. язык гипертекстовой разметки. набор кодов, вставляемых в веб-страницу, предназначенную для просмотра Интернет-браузером.

HTTP. протокол передачи гипертекстовых файлов. протокол для обмена файлами между компьютерами, подключенными к Интернету.

О

область уведомлений. область в панели задач Windows, содержащая значки, которые обеспечивают быстрый доступ к программам и функциям компьютера, например системным часам, регулятору громкости и окну состояния принтера. Иначе называется *панелью задач*.

обои. фоновый узор или рисунок на рабочем столе Windows. Изменить этот рисунок можно через панель управления Windows. Вы также можете найти понравившуюся картинку и использовать ее в качестве рисунка рабочего стола.

ОЗУ. оперативное запоминающее устройство. основная область временного хранения для команд или данных. При выключении компьютера вся информация, которая хранится в оперативной памяти, теряется.

оптический дисковод. дисковод, считывающий и записывающий данные на компакт-диски, DVD-диски или диски DVD+RW посредством оптической технологии. Примерами оптических дисководов являются устройства CD, DVD, CD-RW и комбинированные CD-RW/DVD дисководы.

П

память. временное место хранения данных на компьютере. Поскольку данные хранятся в памяти не постоянно, рекомендуется чаще сохранять файлы в процессе работы и всегда выполнять сохранение перед выключением компьютера. В компьютере могут использоваться несколько различных типов памяти, например оперативная (RAM), постоянная (ROM) и видеопамять. Термин память часто является синонимом термина оперативная память.

панель управления. утилита Windows, позволяющая изменять параметры операционной системы и оборудования, например параметры экрана.

папка. термин, описывающий место на диске или дисковом, где организованы и сгруппированы файлы. Файлы в папке можно просматривать и сортировать по-разному, например по алфавиту, по дате или по размеру.

параллельный порт. порт ввода-вывода, который часто используется для подключения к компьютеру параллельного принтера. Иначе называется *LPT-портом*.

ПЗУ. постоянно запоминающее устройство. запоминающее устройство для хранения данных и программ, которые компьютер не может удалить или перезаписать. В отличие от оперативной памяти RAM, содержимое постоянной памяти сохраняется даже после выключения компьютера. В постоянной памяти находятся некоторые программы, необходимые для работы компьютера.

пиксел. одна точка на экране дисплея. Для вывода изображения пикселы группируются в строки и столбцы. Разрешение экрана, например 800 x 600 выражается как соотношение числа пикселов по горизонтали и вертикали.

плата ExpressCard. съемная плата ввода-вывода, соответствующая стандарту PCMCIA. Обычными примерами плат ExpressCard являются модемы и сетевые адаптеры. Платы ExpressCard поддерживают стандарты PCI Express и USB 2.0.

плата расширения. монтажная плата, устанавливаемая в разъем расширения на системной плате некоторых компьютеров и расширяющая возможности компьютера. Примеры: видеоплата, модем, звуковая плата.

плата расширенного интерфейса PC Card. плата PC Card, которая частично выходит за границы гнезда для плат PC Card.

последовательность загрузки. определяет порядок устройств, с которых компьютер пытается произвести загрузку.

последовательный порт. порт ввода-вывода, который часто используется для подключения к компьютеру карманных компьютеров, цифровых фотоаппаратов и других устройств.

программа. любое программное обеспечение, которое выполняет обработку данных, включая электронные таблицы, текстовые редакторы, базы данных и игры. Для выполнения программ на компьютере должна быть запущена операционная система.

программа настройки системы. утилита, которая служит интерфейсом между аппаратным обеспечением компьютера и операционной системой. Она позволяет настроить в BIOS некоторые параметры, например дату, время или системный пароль. Если вы точно не знаете, для чего нужны те или иные настройки этой программы, не изменяйте их.

программа установки. программа, которая используется для установки и настройки аппаратного и программного обеспечения. Программы **setup.exe** или **install.exe** находятся в большинстве пакетов для программ под Windows. *Не пытайтесь* программу установки *с программой настройки системы*.

программное обеспечение. все, что может храниться в электронном виде, например, файлы или программы.

процессор. интегральная схема компьютера, распознающая и выполняющая инструкции программ. Иногда сокращенно называют ЦП (центральным процессором).

панель задач. см. *область уведомлений*.

проигрыватель DVD-дисков. программа, которая используется для просмотра фильмов на DVD-дисках. Проигрыватель DVD выводит на экран окно с кнопками, которые служат для управления просмотром фильма.

Р

рабочее время аккумулятора. время (в минутах или часах), в течение которого заряд аккумулятора портативного компьютера позволяет обеспечивать питание компьютера.

радиатор. металлическая пластина на некоторых процессорах, которая способствует теплоотводу.

раздел. физическая область хранения данных на жестком диске, для которой назначаются одна или несколько логических областей, называемых логическими дисками. Каждый раздел может содержать несколько логических дисков.

разрешение. резкость и четкость изображения, напечатанного на принтере или выведенного на экран. Чем выше разрешение, тем четче изображение.

разъем DIN. круглый шестиконтактный разъем, соответствующий стандартам DIN (Deutsche Industrie-Norm - немецкий промышленный стандарт). Обычно используется для подключения кабельных соединителей клавиатуры или мыши PS/2.

распределение памяти. процесс, посредством которого компьютер при запуске присваивает физическим местоположениям адреса памяти. Устройства и программы могут идентифицировать информацию, к которой имеет доступ процессор.

Расслоение дисковой памяти. технология распределения данных по нескольким дисковым накопителям. Чередование данных может увеличивать скорость извлечения данных с устройства хранения. В компьютерах, использующих чередование, можно выбрать размер единицы данных или полосу чередования.

резервная копия. копия программы или файла данных на гибком диске, компакт-диске, DVD-диске или жестком диске. В качестве меры предосторожности следует регулярно производить резервное копирование файлов данных, находящихся на жестком диске.

режим работы с двумя дисплеями. режим вывода изображения, который позволяет использовать внешний монитор в качестве дополнения к дисплею компьютера. Иначе называется *улучшенный видеорежимом*.

режим ожидания. режим управления потреблением энергии, в котором происходит завершение всех необязательных процессов компьютера с целью экономии электроэнергии.

PC Card. съемная плата ввода-вывода, соответствующая стандарту PCMCIA. Обычными примерами плат PC Card являются модемы и сетевые адаптеры.

PCI. локальная шина соединения периферийных устройств. это локальная шина, поддерживающая 32- и 64-разрядный канал передачи данных и обеспечивающая высокую скорость обмена информацией между процессором и такими устройствами, как видеооборудование, дисководы и сети.

PCI Express. модификация интерфейса PCI, увеличивающая скорость передачи данных между процессором и подключенными устройствами. PCI Express может передавать данные со скоростью от 250 Мб/с до 4 Гб/с. Если установлена микросхема PCI Express, а устройства могут поддерживать различную скорость передачи данных, то их рабочая скорость будет ниже.

PCMCIA. Personal Computer Memory Card International Association (Международная ассоциация производителей плат памяти для персональных компьютеров). организация, устанавливающая стандарты для плат PC Card.

PIN. персональный идентификационный номер. сочетание цифр и/или букв, которое служит для предотвращения несанкционированного доступа к компьютерным сетям и другим защищаемым системам.

PIO. программируемый ввод-вывод. способ передачи данных между двумя устройствами через процессор, являющийся элементом канала передачи данных.

Plug-and-Play. способность компьютера автоматически настраивать устройства. Этот стандарт обеспечивает автоматическую установку, настройку и совместимость с существующим оборудованием, если BIOS, операционная система и все устройства поддерживают Plug and Play.

POST. самотестирование при включении питания. программы диагностики, автоматически загружаемые с помощью BIOS и выполняющие базовое тестирование основных компонентов компьютера, например памяти, жестких дисков и видео. Если в ходе POST не обнаружено проблем, компьютер загружается.

PS/2. personal system/2 (персональная система/2). вид разъема для подключения PS/2-совместимой клавиатуры, мыши или сенсорной панели.

PXE. предзагрузочная среда выполнения. стандарт WfM (Wired for Management - подключено для управления), позволяющий удаленно настраивать и запускать подключенные к сети компьютеры, не имеющие операционной системы.

С

С. Цельсий. шкала измерения температуры, где 0° - точка замерзания, а 100° - точка кипения воды.

СД. светодиод. электронный компонент, излучающий свет, который указывает на состояние компьютера.

сетевой адаптер. микросхема, обеспечивающая возможность работы в сети. Сетевой адаптер может находиться на системной плате компьютера или на плате PC Card. Сетевой адаптер также называют *NIC* (контроллер сетевого интерфейса).

системная плата. главная монтажная плата в компьютере. Иначе называется *материнской платой*.

скорость шины. скорость в МГц, указывающая, как быстро шина может передавать данные.

смарт-карта. плата, в которую встроен процессор и микросхема памяти. Смарт-карты используются для идентификации пользователя на компьютерах, оборудованных гнездом для этих карт.

СОА. сертификат подлинности. буквенно-цифровой код Windows, расположенный на наклейке на компьютере. Иначе называется *ключом продукта* или *идентификатором продукта*.

сочетание клавиш. команда, требующая одновременного нажатия нескольких клавиш.

спящий режим. режим управления потреблением энергии, в котором все содержимое оперативной памяти копируется в специальный раздел на жестком диске и затем происходит отключение питания компьютера. После перезагрузки компьютера содержимое оперативной памяти, скопированное на жесткий диск, автоматически восстанавливается.

срок службы аккумулятора. время (в годах), в течение которого аккумулятор можно разряжать и перезаряжать.

стыковочное устройство. см. *APR*.

СД. компакт-диск. оптический носитель информации, который обычно используется для звуковой информации или программного обеспечения.

СД-R. записываемый компакт-диск. вид компакт-диска с возможностью записи. На компакт-диск типа CD-R данные можно записать только один раз. После того, как данные записаны, их невозможно удалить или перезаписать.

СД-RW. перезаписываемый компакт-диск. вид компакт-диска с возможностью перезаписи. Данные на диск CD-RW можно записать, а затем удалить или перезаписать.

CRIMM. модуль памяти RIMM, обеспечивающий непрерывность. особый модуль без кристаллов памяти, который служит для заполнения неиспользуемых слотов RIMM.

Т

тактовая частота. частота в МГц, указывающая, с какой скоростью могут работать компоненты компьютера, подключенные к системной шине.

ТАРП. интерфейс прикладного программирования для телефонии. позволяет программам Windows взаимодействовать с большим спектром устройств телефонии, в том числе для передачи голоса, данных, факсов и видео.

текстовый редактор. программа, которая используется для создания и изменения файлов, содержащих только текст. Примером текстового редактора является Блокнот (Notepad) Windows. Текстовые редакторы обычно не поддерживают перенос слов на следующую строку и форматирование (возможность использовать подчеркивание, изменять шрифты и т.д.).

только для чтения. данные или файлы, которые можно просматривать, но нельзя изменять и удалять. Файл может быть предназначен только для чтения в следующих случаях:

- Файл находится на диске, которая физически защищена от записи, диске CD или DVD.
- Файл находится в сетевом каталоге, и системный администратор дает право доступа к нему только определенным пользователям.

У

улучшенный видеорежим. режим вывода изображения, который позволяет использовать внешний монитор в качестве дополнения к дисплею компьютера. Иначе называется *режимом работы с двумя дисплеями*.

устройство. оборудование, например дисковод, принтер или клавиатура, которое установлено в компьютере или подключено к нему.

Ф

файл readme. текстовый файл, который поставляется с программой или устройством. Как правило, в файлах Readme содержится информация по установке, а также сообщается о последних улучшениях или исправлениях продукта, которые еще не были включены в документацию.

файл справки. файл, который содержит описательную или поясняющую информацию о продукте. Некоторые файлы справки связаны с конкретной программой, например *Справка* для Microsoft Word. Другие работают как автономный ресурс. Файлы справки обычно имеют расширение **.hlp** или **.chm**.

Фаренгейт. система измерения температуры, где 32° - точка замерзания, а 212° - точка кипения воды.

фильтр бросков. предотвращает влияние на компьютер бросков напряжения в электросети, которые могут возникнуть во время грозы. Не обеспечивает защиту от ударов молнии или от понижения напряжения, которое возникает при падении напряжения более чем на 20% от номинального уровня сети переменного тока.

Сетевые фильтры не защищают сетевые соединения. Всегда отключайте сетевой кабель от сетевого разъема во время грозы.

форматирование. процесс подготовки диска или дискеты к хранению файлов. При форматировании данные, находящиеся на диске или дискете, теряются.

Ч

частота обновления. частота, измеряемая в герцах, с которой обновляются горизонтальные строки на экране (иногда ее еще называют *вертикальной частотой*). Чем выше частота обновления, тем меньше человеческий глаз способен уловить мерцание изображения.

Ш

шина. канал связи между компонентами компьютера.

Э

экспресс-код техобслуживания. цифровой код, указанный на наклейке на компьютере Dell™. Необходим при обращении в службу поддержки Dell. Система обслуживания через код экспресс-обслуживания может быть недоступна в некоторых странах.

Я

ярлык. значок, обеспечивающий быстрый доступ к часто используемым программам, файлам, папкам и дисководам. Если поместить ярлык на рабочий стол Windows и дважды щелкнуть его, будет открыта соответствующая ему папка или файл, что исключает необходимость их предварительного поиска. Значки ярлыков не изменяют место расположения файлов. Если удалить ярлык, связанный с ним файл не будет удален. Значки ярлыков можно также переименовывать.

D

DDR SDRAM. синхронное динамическое ЗУПВ с удвоенной скоростью передачи данных. вид синхронного динамического ЗУПВ, удваивающего скорость передачи пакетов данных, повышая быстродействие системы.

DDR2 SDRAM. синхронное динамическое ЗУПВ с удвоенной скоростью передачи данных 2. разновидность DDR SDRAM, которая использует 4-разрядную выборку и другие архитектурные изменения для увеличения скорости памяти свыше 400 МГц.

DMA. прямой доступ к памяти. канал, позволяющий передавать определенные виды данных между ОЗУ и устройством, минуя процессор.

DMTF. Distributed Management Task Force. консорциум производителей аппаратного и программного обеспечения, разрабатывающих стандарты управления для распределенной среды ПК, сети, предприятия и Интернета.

DRAM. динамическое ЗУ с произвольной выборкой. запоминающее устройство для хранения информации в интегральных схемах с конденсаторами.

DSL. цифровая абонентская линия. технология, обеспечивающая постоянное высокоскоростное подключение к Интернету через аналоговую телефонную линию.

DVD. универсальный цифровой диск. диск большой емкости, который обычно служит для видеозаписей. Дисководы DVD способны также считывать данные с большинства обычных CD-дисков.

DVD-R. записываемый DVD-диск. вид DVD-диска с возможностью записи. На диск DVD-R данные можно записать только один раз. После того, как данные записаны, их невозможно удалить или перезаписать.

DVD+RW. перезаписываемый DVD-диск. вид DVD-диска с возможностью перезаписи. Данные на диск DVD+RW можно записать, а затем удалить или перезаписать. Технология DVD+RW отличается от технологии DVD-RW.

DVI. цифровой видеоинтерфейс. стандарт цифровой передачи данных между компьютером и цифровым видеодисплеем.

F

FCC. Федеральная комиссия по связи. управление США, занимающееся регулированием вопросов связи и определяющее, какой объем излучения допустим для компьютеров и другого электронного оборудования.

FSB. передняя шина. информационный канал и физический интерфейс между процессором и ОЗУ.

FTP. протокол передачи данных. стандартный интернет-протокол для обмена файлами между компьютерами, подключенными к Интернету.

G

G. сила тяжести. мера веса и силы.

GUI. графический пользовательский интерфейс. программное обеспечение, с которым пользователь взаимодействует посредством меню, окон и значков. Большинство программ, работающих в Windows, это GUI-программы.

I

IDE. встроенный интерфейс устройств. интерфейс к устройствам для хранения больших объемов данных, контроллер которого встроен в накопитель на жестких дисках или дисковод компакт-дисков.

IEEE 1394. Institute of Electrical and Electronics Engineers, Inc. (Институт инженеров по электротехнике и электронике). высокопроизводительная последовательная шина для подключения к компьютеру устройств, совместимых со стандартом IEEE 1394, например цифровых фотоаппаратов и DVD-проигрывателей.

I/O. ввод/вывод. операция или устройство ввода данных в компьютер и их извлечения из памяти компьютера. Клавиатуры и принтеры являются устройствами ввода-вывода.

IrDA. Infrared Data Association. организация, создающая международные стандарты для инфракрасной связи.

IRQ. запрос прерывания. электронный канал, назначенный определенному устройству для того, чтобы оно могло обмениваться данными с процессором. Соединению каждого устройства должен быть назначен IRQ. Хотя два устройства могут использовать один IRQ, нельзя работать с обоими устройствами одновременно.

ISP. Интернет-провайдер. компания, предоставляющая пользователям доступ к своему хост-серверу для прямого соединения с Интернетом, отправки и получения электронной почты и доступа к веб-страницам. Провайдер обычно предоставляет пакет программного обеспечения, имя пользователя и номера телефонов для дозвона.

L

LPT. line print terminal. название параллельного порта для принтера или другого устройства с параллельным соединением.

N

NIC. см. *сетевой адаптер*.

NVRAM. энергозависимая ОЗУ. вид памяти, в которой хранятся данные, когда компьютер выключен или прервано питание от внешнего источника. NVRAM используется для хранения информации о конфигурации компьютера, например, даты, времени, и других параметров настройки системы, которые можно изменять.

R

RAID. избыточный массив независимых дисков. способ обеспечения избыточности данных. Общие реализации RAID-массива включают RAID 0, RAID 1, RAID 5, RAID 10, и RAID 50.

RFI. радиопомехи. помехи, генерируемые на обычных радиочастотах в диапазоне от 10 кГц до 100000 МГц. Радиочастоты располагаются по нижнему краю спектра электромагнитных частот и образуют помехи чаще, чем излучения с более высокими частотами, такие как инфракрасное и световое.

RPM. обороты в минуту. количество оборотов, совершаемых в минуту. Скорость жесткого диска измеряется в оборотах в минуту.

RTC. часы реального времени. работающие от аккумулятора часы на системной плате, сохраняющие дату и время после отключения компьютера.

RTC-RST. восстановление часов реального времени. перемычка на системной плате некоторых компьютеров, которая часто используется для устранения неполадок.

S

ScanDisk. программа Microsoft для проверки файлов, папок и поверхности жесткого диска на ошибки. Она часто запускается, когда компьютер загружается после аварийного выключения.

SDRAM. синхронное динамическое ОЗУ. разновидность DRAM, синхронизирующаяся с оптимальной тактовой частотой процессора.

S/PDIF. цифровой интерфейс Sony/Philips. формат файла передачи звука, который позволяет передавать звук из одного файла в другой без преобразования в аналоговый формат и обратно, что может снизить качество файла.

Strike Zone™. усиленная часть основания платформы, которая защищает жесткий диск, выступая в качестве демпфирующего устройства, когда компьютер подвергается резонансным ударным воздействиям или в случае его падения (независимо от того, включен компьютер или отключен).

SIM. идентификационный модуль абонента. На SIM-карте находится микросхема, с помощью которой выполняется шифрование передаваемых голосовых сообщений и данных. SIM-карту можно использовать в телефонах или в переносных компьютерах.

SVGA. super-video graphics array. стандарт видеографики для плат видеоадаптера и контроллеров. Типичные разрешения для SVGA: 800 x 600 и 1024 x 768.

Количество цветов и разрешение, используемое программами, зависит от возможностей монитора, видеоадаптера и его драйверов, а также от объема видеопамяти, установленной в компьютере.

SXGA. super-extended graphics array. стандарт видеографики для плат видеоадаптеров и контроллеров, поддерживающий разрешения до 1280 x 1024.

SXGA+.super-extended graphics array plus. стандарт видеографики для плат видеоадаптеров и контроллеров, поддерживающий разрешения до 1400 x 1050.

U

UMA. универсальное размещение памяти. оперативная память, которая динамически выделяется для видео.

USB. универсальная последовательная шина. аппаратный интерфейс для таких низкоскоростных устройств, как USB-совместимая клавиатура, мышь, джойстик, сканер, колонки, принтер, устройства широкополосной связи (DSL и кабельные модемы), устройства для работы с изображениями или накопители. Устройства подключаются прямо к 4-контактному гнезду в компьютере или к многопортовому концентратору, который подсоединяется к компьютеру. Устройства с интерфейсом шины USB можно подключать и отключать при работающем компьютере. Кроме того, их можно последовательно подключать друг к другу.

UTP. неэкранированная витая пара. вид кабеля, применяемый в большинстве телефонных сетей и некоторых компьютерных сетях. Пары неэкранированных проводов свиты для защиты от электромагнитных помех, но не защищены металлической оболочкой вокруг каждой пары проводов.

UXGA. super-extended graphics array. стандарт видеографики для плат видеоадаптеров и контроллеров, поддерживающий разрешения до 1600 x 1200.

W

WLAN. беспроводная локальная сеть. Группа подключенных друг к другу компьютеров, которые обмениваются данными посредством воздушных волн с помощью пунктов доступа или беспроводных маршрутизаторов для обеспечения доступа в Интернет.

WWAN. беспроводная глобальная сеть. Высокоскоростная беспроводная сеть, использующая технологию сотовой связи и покрывающая гораздо более обширное географическое пространство, чем сети WLAN.

WXGA. wide-aspect extended graphics array. видеостандарт для плат видеоадаптера и контроллеров, поддерживающих разрешения до 1280 x 800.

X

XGA. super-extended graphics array. видеостандарт для плат видеоадаптера и контроллеров, поддерживающих разрешения до 1024 x 768.

Z

ZIF. нулевое усилие сочленения. вид гнезда или разъема, позволяющий вставлять или извлекать интегральную компьютерную схему без нагрузки на саму схему или ее гнездо.

Zip. широко распространенный формат сжатия данных. Файлы, сжатые в этом формате, называются zip-файлами и обычно имеют расширение **.zip**. Особым видом сжатых файлов являются самораспаковывающиеся файлы, которые имеют расширение **.exe**. Чтобы распаковать такой файл, нужно дважды щелкнуть по нему.

Указатель

А

- аккумулятор
 - зарядка, 43
 - извлечение, 44
 - индикатор, 40
 - индикатор заряда, 40
 - индикатор питания, 40
 - описание, 23
 - проверка заряда, 40
 - работа, 39
 - хранение, 44
 - экономия заряда, 41
- аудиоразъемы, 20
- аудиоустройство
 - использование, 65
 - подключение, 53

Б

- беспроводные сети
 - включение и выключение, 135

В

- веб-узел поддержки, 13
- вентилятор
 - описание, 19, 23
- видео
 - неполадки, 103

- видеоразъем
 - описание, 22
- воспроизведение дисков DVD, 45
- воспроизведение компакт-дисков, 45
- Восстановление PC, 109
- восстановление системы, 107-108
- выходной телевизионный разъем S-video
 - описание, 20

Г

- гнездо для платы ExpressCard
 - описание, 20
- гнездо защитного кабеля
 - описание, 19
- громкость
 - регулировка, 102

Д

- диагностика Dell, 83, 86
- динамик
 - громкость, 101
 - неполадки, 101

- динамики
 - описание, 17
- диски DVD
 - воспроизведение, 45
- дисковод дисков DVD
 - неполадки, 87
- дисковод для гибких дисков
 - подключение к разьему, 21-22
- дисковод компакт-дисков
 - неполадки, 87
- дисковод CD-RW
 - неполадки, 87
- дисководы
 - неисправности, 87
 - См. *жесткий диск*
- дисплей
 - настройка размера панелей инструментов, 135
 - настройка размера пиктограмм, 135
 - описание, 16
 - переключение видеоизображения, 33
 - разрешение, 33
 - регулировка яркости, 33
- лицензионное соглашение конечного пользователя, 11
- документация
 - безопасность, 11
 - гарантия, 11

информационное руководство по продуктам, 11
лицензионное соглашение конечного пользователя, 11
регулятивный, 11
электронная, 13
эргономика, 11

драйверы
идентификация, 105
переустановка, 105
сведения о, 104

Ж

жесткий диск
возврат в Dell, 117
замена, 115
неполадки, 88
описание, 24

З

заглушки
извлечение, 68, 71
платы ExpressCard, 67

защелка дисплея, 18

защелка отсека для аккумулятора, 23

защита компьютера, 81

звук
громкость, 101
неполадки, 101

значки
настройка размера, 135

И

ИБП, 30

индикатор питания состояния, 99

индикаторы состояния клавиатуры
описание, 18

инструкции по технике безопасности, 11

Интернет-соединение
параметры, 25
сведения, 25
установка, 25

информационное руководство по продуктам, 11

информация о гарантии, 11

информация о соответствии стандартам, 11

информация об эргономике, 11

использование компьютера в дороге
опознавательные бирки, 137
самолетом, 138
советы, 138
упаковка, 137

источник бесперебойного питания. См. *ИБП*

К

карнет, 138

карты памяти
гнезда, 69

заглушки, 71
извлечение, 71
технология CardBus, 69
типы, 69
установка, 70

клавиатура
клавиши быстрого выбора команд, 36
неполадки, 95
описание, 17
снятие, 131
цифровая, 35
цифровая клавиатура, 35

клавиши управления мультимедиа
воспроизведение/пауза/Dell MediaDirect, 17
описание, 17

кнопка открытия лотка оптического дисковода
описание, 21

кнопки управления мультимедиа
кнопка Dell MediaDirect, 48

компакт-диск Operating System (Операционная система), 14

компакт-диск Drivers and Utilities (Драйверы и утилиты), 106

компакт-диск Resource (Ресурсы)
Dell Diagnostics, 83, 86

компакт-диски
воспроизведение, 45

компакт-диски
операционная система, 14

компьютер
 восстановление предыдущего
 рабочего состояния, 108
 защита, 82
 компьютер не отвечает, 96
 низкая
 производительность, 89,
 98
 сбой, 96, 97
 технические
 характеристики, 159

конфликты
 несовместимости
 программного и
 аппаратного
 обеспечения, 107

конфликты прерываний
 IRQ, 107

кража компьютера, 82

крепеж
 крепежный винт
 устройства, 118

крепежный винт устройства
 описание, 118

крышка модема
 описание, 23

крышка модуля памяти, 23

крышка шарнира
 снятие, 129

М

Мастер переноса файлов и
 параметров, 26

мастера
 Мастер совместимости
 программ, 97

мастера
 Мастер переноса файлов и
 параметров, 26

метка Microsoft Windows, 12

Метка производителя, 12

метки
 метка производителя, 12
 Microsoft Windows, 12

модем
 установка, 125

модульный отсек
 крепежный винт
 устройства, 118

модульный отсек
 смена устройств, 118

монитор
 неполадки, 103
 переключение
 видеоизображения, 33

Н

наушники Dolby,
 настройка, 65

неисправности
 дисководы, 87

неполадки
 блокировки, 96
 видео и монитор, 103
 восстановление предыдущего
 состояния, 107
 динамик, 101

дисковод дисков DVD, 87

дисковод
 CD-RW, 87

дисковод компакт-дисков, 87

жесткий диск, 88

клавиатура, 95

компьютер не запускается, 96

компьютер не отвечает, 96

компьютер сбой, 97

питание, 99

постоянно возникают сбои в
 программе, 96

принтер, 100

программа, 96

программа не отвечает, 96

программное
 обеспечение, 96-97, 98

программное обеспечение и
 совместимость с
 Windows, 97

разъем IEEE 1394, 94

сбой компьютера, 96

сеть, 99

синий экран, 97

сканер, 101

сообщения об ошибках, 89

состояния индикатора
 питания, 99

Dell Diagnostics, 83, 86

Dell MediaDirect, 97

О

оборудование
 Dell Diagnostics, 83, 86

ОЗУ. См. *память*

операционная система
 компакт-диск, 14

- переустановка Windows XP, 108
 - операционная система
 - переустановка, 14
 - оптический дисковод
 - описание, 21
 - основной веб-сайт
 - поддержки клиентов Dell, 11
 - очистка
 - сенсорная панель, 170
- П**
- память
 - добавление, 120, 122
 - извлечение, 120, 123
 - установка, 119
 - панели инструментов
 - настройка размера, 135
 - панель задач
 - значок QuickSet, 135
 - пароли
 - забывание, 82
 - сведения, 81
 - перенос информации на
 - новый компьютер, 26
 - переустановка
 - Windows XP, 108
 - питание
 - ИБП, 30
 - линейные формирователи, 30
 - неполадки, 99
 - режим ожидания, 42
 - режимы использования
 - управления питанием, 40
 - спящий режим, 42
 - устройства защиты
 - питания, 30
 - фильтры бросков, 30
 - плата с беспроводной
 - технологией Bluetooth
 - индикатор состояния устройства, 18
 - установка, 132
 - платы ExpressCard
 - гнезда, 67
 - заглушки, 67-68
 - извлечение, 68
 - расширенные, 67
 - технология CardBus, 67
 - типы, 67
 - установка, 67
 - поддержка
 - обращение в Dell, 139, 172
 - политика, 171
 - подключение
 - аудиоустройство, 53
 - телевизор, 53
 - Широкополосная мобильная сеть, 78
 - WLAN, 74
 - поиск и устранение
 - неисправностей
 - Центр справки и поддержки, 14
 - внешняя клавиатура
 - неполадки, 95
 - восстановление предыдущего
 - рабочего состояния, 108
 - Dell Diagnostics, 83, 86
 - последовательность
 - загрузки, 168
 - потеря компьютера, 82
 - принтер
 - кабель, 29
 - неполадки, 100
 - подключение, 29
 - USB, 29
 - установка, 29
 - проверка диска, 88
 - программа настройки
 - системы
 - просмотр, 167
 - экраны, 168
 - программа установки
 - системы
 - часто используемые
 - параметры, 168
 - программное обеспечение
 - неполадки, 98
 - программное обеспечение
 - отслеживания
 - защита компьютера, 82
 - проблемы
 - низкая производительность
 - компьютера, 89, 98
 - политика технической
 - поддержки, 171
 - шпионское программное
 - обеспечение, 89, 98
 - программное обеспечение
 - неполадки, 97

Р

- разрешение
 - настройка, 33
- разъем для модема
 - описание, 21
- разъем IEEE 1394
 - неполадки, 94
 - описание, 20
- разъемы USB
 - описание, 21-22
- режим ожидания
 - сведения, 42

С

- световые индикаторы
 - устройств, 16
- сенсорная панель
 - настройка, 38
 - описание, 17
 - очистка, 170
- сетевой разъем
 - описание, 21
- сеть
 - неполадки, 99
 - QuickSet, 135
- сканер
 - неполадки, 101
- сообщения
 - ошибка, 89
- сообщения об ошибках, 89
- Справка QuickSet, 14
- спящий режим, 42

Т

- телевизор
 - подключение, 53
- техническая поддержка
 - политика, 171
- технические
 - характеристики, 159
- технология CardBus
 - карты памяти, 69
 - платы ExpressCard, 67

У

- управление питанием
 - настройка параметров, 135
 - экономия заряда
 - аккумулятора, 41
 - QuickSet, 135
- устранение неисправностей
 - конфликты, 107
- устранение неполадок
 - устранение неполадок
 - об, 107
- устранение неполадок
 - оборудования, 107
- устройство чтения карт
 - памяти 5-в-1, 69

Ф

- файл справки
 - Центр справки и поддержки
 - Windows, 14

Ц

- Центр справки и поддержки, 14
- цифровой звук в формате S/PDIF
 - использование, 65

Ш

- Широкополосная мобильная сеть (WWAN)
 - сетевые подключения, 78
- шпионское программное обеспечение, 89, 98

Э

- экран. См. *монитор*

Я

- яркость
 - регулировка, 33

D

- Dell
 - веб-узел поддержки, 13
 - обращение, 139, 172
 - политика поддержки, 171
- Dell Diagnostics
 - запуск с жесткого диска, 83

- запуск с компакт-диска
 - Drivers and Utilities (Драйверы и утилиты), 84
- сведения, 83, 86
- Dell MediaDirect, 17
 - неполадки, 97
 - сведения, 48

Q

- QuickSet, 36, 48, 135

W

- WLAN, 73

Windows XP

- восстановление системы, 107
- Откат драйвера устройства, 105
- переустановка, 108
- режим ожидания, 42
- спящий режим, 42
- Центр справки и поддержки, 14
- восстановление системы, 108
- переустановка, 14
- устранение неполадок оборудования, 107
- Мастер переноса файлов и параметров, 26
- Мастер совместимости программ, 97